

IPEÚNA

PLANO MUNICIPAL DE SANEAMENTO BÁSICO E PLANO MUNICIPAL DE GESTÃO INTEGRADA DE RESÍDUOS SÓLIDOS

2016-2035



VOLUME II

B&B Engenharia Ltda.

PMSB – Plano Municipal de Saneamento Básico e PMGIRS – Plano Municipal de Gestão Integrada de Resíduos Sólidos.

VOLUME II

Ipeúna, 2015.

Contratante: Fundação Agência das Bacias PCJ.

Endereço: Rua Alfredo Guedes, nº 1949, sala 604, Ed. Racz Center – CEP: 13416-901 - Piracicaba/SP.

Contratada: B&B Engenharia Ltda.

Endereço: Rua Guararapes, nº 1664, Brooklin – CEP: 04.561-003 – São Paulo/SP.

O presente documento constitui-se na **Versão Final do Plano Municipal de Saneamento Básico e do Plano Municipal de Gestão Integrada de Resíduos Sólidos do Município de Ipeúna**, apresentando os trabalhos de consultoria desenvolvidos no âmbito do Contrato nº 25/2013, assinado entre a Fundação Agência das Bacias PCJ e a B&B Engenharia Ltda., que tem por objeto a “Elaboração do Plano Municipal de Saneamento Básico conforme a Lei Federal nº 11.445/2007, contendo determinações sobre os Sistemas de Abastecimento de Água Potável, Esgotamento Sanitário, Limpeza Urbana e Manejo de Resíduos Sólidos e Drenagem Urbana e Manejo de Águas Pluviais, bem como o desenvolvimento do Plano Municipal de Gestão Integrada de Resíduos Sólidos, em conformidade com a Lei Federal nº 12.305/2010”.

Com este documento dá-se atendimento ao item 10.1, subitem VII do Termo de Referência que norteia a presente contratação.

Este documento é a associação dos Produtos 1 ao 6, que se constitui como Produto 7, o qual foi elaborado considerando-se os tratamentos decorrentes da análise do Grupo de Trabalho Local constituído pelo município e da fiscalização da Fundação Agência das Bacias PCJ. Tal produto é apresentado em dois volumes, os quais são estruturados da seguinte maneira:

- Volume I: Contempla o diagnóstico da situação da prestação de serviços de saneamento básico (Produto 3), sendo anexos o Plano de Trabalho (Produto 1) e o Plano de Mobilização Social (Produto 2);
- Volume II: Contempla os prognósticos e alternativas para universalização dos serviços de saneamento básico, objetivos e metas (Produto 4); concepção dos programas, projetos e ações necessárias para atingir os objetivos e as metas do PMSB e definição das ações para emergência e contingência (Produto 5); Mecanismos e procedimentos de controle social e dos instrumentos para o monitoramento e avaliação da sistemática da eficiência, eficácia e efetividade das ações programadas (Produto 6).

1. INTRODUÇÃO	16
CAPÍTULO I – PROJEÇÃO DA EVOLUÇÃO POPULACIONAL	17
2. PROJEÇÃO DA EVOLUÇÃO POPULACIONAL	18
2.1. CRITÉRIOS PARA DETERMINAÇÃO DAS POPULAÇÕES TOTAL, URBANA E RURAL	20
2.2. PROJEÇÃO POPULACIONAL DO MUNICÍPIO DE IPEÚNA NO HORIZONTE DO PLANO	21
3. RESULTADOS OBTIDOS DA APLICAÇÃO DOS CRITÉRIOS ESTABELECIDOS	23
4. POPULAÇÃO FLUTUANTE	26
CAPÍTULO II – PROGNÓSTICOS E CONCEPÇÃO DO SISTEMA DE ABASTECIMENTO DE ÁGUA.....	29
5. OBJETIVOS ESPECÍFICOS DO SISTEMA DE ABASTECIMENTO DE ÁGUA.....	30
6. PROJEÇÃO DAS DEMANDAS FUTURAS DOS SERVIÇOS DE ABASTECIMENTO DE ÁGUA.....	31
6.1. CRITÉRIOS DE PROJEÇÃO ADOTADOS PARA O SAA	31
6.2. VALORES APURADOS NAS PROJEÇÕES DO SAA	35
7. CONCEPÇÃO DO SISTEMA DE ABASTECIMENTO DE ÁGUA.....	37
7.1. AVALIAÇÃO DA DISPONIBILIDADE HÍDRICA.....	37
7.2. CONCEPÇÃO PROPOSTA PARA O SISTEMA DE ABASTECIMENTO DE ÁGUA DA ÁREA URBANA.....	38
7.3. CONCEPÇÃO PROPOSTA PARA O SISTEMA DE ABASTECIMENTO DE ÁGUA DA ZONA RURAL	39
7.4. NECESSIDADES GLOBAIS DO SISTEMA DE ABASTECIMENTO DE ÁGUA	46
8. INVESTIMENTOS NECESSÁRIOS NO SISTEMA DE ABASTECIMENTO DE ÁGUA	55
8.1. INVESTIMENTOS APURADOS PARA O SISTEMA DE ABASTECIMENTO DE ÁGUA	55
CAPÍTULO III – PROGNÓSTICOS E CONCEPÇÃO DO SISTEMA DE ESGOTAMENTO SANITÁRIO	59
9. OBJETIVOS ESPECÍFICOS DO SISTEMA DE ESGOTAMENTO SANITÁRIO	60
10. PROJEÇÃO DAS DEMANDAS FUTURAS DOS SERVIÇOS DE ESGOTAMENTO SANITÁRIO	61
10.1. CRITÉRIOS DE PROJEÇÃO ADOTADOS PARA O SISTEMA DE ESGOTAMENTO SANITÁRIO... ..	61
11. CONCEPÇÃO DO SISTEMA DE ESGOTAMENTO SANITÁRIO.....	65
11.1. CONCEPÇÃO PROPOSTA PARA O SISTEMA DE ESGOTAMENTO SANITÁRIO DA ÁREA URBANA.....	65
11.2. CONCEPÇÃO PROPOSTA PARA OS SISTEMAS DE ESGOTAMENTO SANITÁRIO NA ÁREA RURAL.....	68
11.3. NECESSIDADES GLOBAIS DO SISTEMA DE ESGOTAMENTO SANITÁRIO.....	76

12. INVESTIMENTOS NECESSÁRIOS PARA O SISTEMA DE ESGOTAMENTO SANITÁRIO.....	82
12.1. INVESTIMENTOS APURADOS PARA O SES	82
CAPÍTULO IV – PROGRAMAS, PROJETOS E AÇÕES PARA ATINGIR AS METAS DE UNIVERSALIZAÇÃO – SAA E SES.....	87
13. PROGRAMAS PROJETOS E AÇÕES PARA ATINGIR AS METAS DE UNIVERSALIZAÇÃO.....	88
13.1. PROGRAMAS, PROJETOS E AÇÕES DE GESTÃO.....	88
13.2. PROGRAMAS DE INVESTIMENTOS EM OBRAS DE AMPLIAÇÃO E RENOVAÇÃO DOS SISTEMAS OPERACIONAIS	104
13.3. INVESTIMENTOS TOTAIS PREVISTOS NO PLANO.....	106
14. PREVISÃO DE RECEITAS E DESPESAS DOS SERVIÇOS DE ABASTECIMENTO DE ÁGUA E ESGOTAMENTO SANITÁRIO.....	110
14.1. PREVISÃO DE RECEITAS	110
14.2. PREVISÃO DE DESPESAS	111
15. ANÁLISE ECONÔMICO-FINANCEIRA.....	113
CAPÍTULO V – PROGNÓSTICO E CONCEPÇÃO DO SISTEMA DE LIMPEZA URBANA E MANEJO DE RESÍDUOS SÓLIDOS.....	117
16. MODELO DE GESTÃO DOS SERVIÇOS DE LIMPEZA URBANA E MANEJO DE RESÍDUOS SÓLIDOS.....	118
17. MODELO TECNOLÓGICO PARA MANEJO DOS RESÍDUOS SÓLIDOS	120
18. CARACTERIZAÇÃO FÍSICA DOS RESÍDUOS SÓLIDOS URBANOS DO MUNICÍPIO.....	122
18.1. ESTUDO GRAVIMÉTRICO.....	123
19. OBJETIVOS E METAS PARA O MUNICÍPIO DE IPEÚNA.....	127
19.1. OBJETIVOS E METAS PARA OS RESÍDUOS DOMÉSTICOS E PÚBLICOS.....	127
19.2. OBJETIVOS E METAS PARA OS RESÍDUOS SÓLIDOS DE CONSTRUÇÃO CIVIL	135
19.3. OBJETIVOS E METAS PARA OS RESÍDUOS VOLUMOSOS.....	139
19.4. OBJETIVOS E METAS PARA OS RESÍDUOS VERDES	141
19.5. OBJETIVOS E METAS PARA OS RESÍDUOS DE SERVIÇO DE SAÚDE.....	141
19.6. OBJETIVOS E METAS PARA OS RESÍDUOS DE LOGÍSTICA REVERSA.....	143
20. PROGRAMAS, PROJETOS E AÇÕES PARA ATENDIMENTO DAS DEMANDAS.....	148
20.1. RESUMO DAS AÇÕES PREVISTAS NOS PROGRAMAS	161
21. INVESTIMENTOS NECESSÁRIOS PARA OS SISTEMA DE LIMPEZA URBANA E MANEJO DE RESÍDUOS SÓLIDOS.....	163

21.1. RESÍDUOS SÓLIDOS DOMÉSTICOS – CRITÉRIOS DE DIMENSIONAMENTO E AVALIAÇÃO.....	163
21.2. RESÍDUOS SÓLIDOS DA CONSTRUÇÃO CIVIL – CRITÉRIOS DE DIMENSIONAMENTO E AVALIAÇÃO ...	164
21.3. RESUMO DOS CUSTOS DE IMPLANTAÇÃO E OPERAÇÃO DAS INSTALAÇÕES DE MANEJO DE RESÍDUOS SÓLIDOS.....	166
22. PREVISÃO DE DESPESAS E RECEITAS POTENCIAIS COM OS SERVIÇOS DE COLETA E MANEJO DE RESÍDUOS SÓLIDOS.....	170
22.1 DESPESAS COM RESÍDUOS SÓLIDOS	170
22.2. RECEITAS POTENCIAIS COM RESÍDUOS SÓLIDOS.....	171
23. ANÁLISE DA SUSTENTABILIDADE ECONÔMICO-FINANCEIRA.....	175
CAPÍTULO VI – PROGNÓSTICO E CONCEPÇÃO DO SISTEMA DE DRENAGEM URBANA E MANEJO DE ÁGUAS PLUVIAIS.....	181
24. MODELO DE GESTÃO DOS SERVIÇOS DE DRENAGEM URBANA E MANEJO DE ÁGUAS PLUVIAIS	182
24.1. PRINCÍPIOS, OBJETIVOS E ESTRATÉGIAS DO SISTEMA DE MANEJO DE ÁGUAS PLUVIAIS	184
25. OBJETIVOS E METAS PRETENDIDOS COM A IMPLANTAÇÃO DO PMSB	187
26. ALTERNATIVAS PARA O ATENDIMENTO DAS DEMANDAS	188
26.1. DIRETRIZES PARA O CONTROLE DE ESCOAMENTO NA FONTE	188
26.2. DIRETRIZES PARA TRATAMENTO DE FUNDO DE VALE	190
26.3. DIRETRIZES PARA O CONTROLE DA POLUIÇÃO DIFUSA	192
26.4. MEDIDAS MITIGADORAS	194
26.5. DIRETRIZES PARA O MANEJO DO USO DO SOLO E DO CONTROLE DE ÁGUAS PLUVIAIS NA ÁREA RURAL.....	195
27. PROGRAMAS E AÇÕES PARA O ATENDIMENTO DAS DEMANDAS	202
27.1. PROGRAMA DE GERENCIAMENTO DOS SERVIÇOS DE MANEJO DE ÁGUAS PLUVIAIS	202
27.2. PROGRAMA DE ADEQUAÇÃO E AMPLIAÇÃO DOS SISTEMAS DE MICRODRENAGEM.....	203
27.3. PROGRAMA DE ADEQUAÇÃO E AMPLIAÇÃO DOS SISTEMAS DE MACRODRENAGEM.....	203
27.4. PROGRAMA DE IMPLANTAÇÃO DE SISTEMA DE MONITORAMENTO, PREVISÃO E ALERTA DE ENCHENTES	204
27.5. PROGRAMA DE GESTÃO DO MANEJO DO SOLO E CONTROLE DE ÁGUAS PLUVIAIS NA ÁREA RURAL.....	204
28. INVESTIMENTOS NECESSÁRIOS PARA O SISTEMA DE MANEJO DE ÁGUAS PLUVIAIS	206
28.1. MEDIDAS NÃO ESTRUTURAIS	206
28.2. MEDIDAS ESTRUTURAIS	208

29. PREVISÃO DE DESPESAS COM A MANUTENÇÃO DO SISTEMA DE MANEJO DE ÁGUAS PLUVIAIS	212
30. ANÁLISE DA SUSTENTABILIDADE ECONÔMICO-FINANCEIRA.....	213
CAPÍTULO VII – DIRETRIZES DE CARÁTER GERAL PARA GESTÃO DO PMSB	219
31. MECANISMOS DE GESTÃO ECONÔMICO-FINANCEIRA.....	220
31.1. SITUAÇÃO DO ENDIVIDAMENTO MUNICIPAL	220
31.2. ALTERNATIVAS E FONTES DE RECURSOS.....	221
31.3. MODELOS ALTERNATIVOS DE OBTENÇÃO DE RECURSOS	226
31.4. PROGRAMAS GOVERNAMENTAIS DE INTERESSE AO PMSB.....	227
32. MECANISMOS DE AVALIAÇÃO, REGULAÇÃO E CONTROLE SOCIAL.....	234
32.1. AÇÕES PARA IMPLEMENTAÇÃO DO PMSB e PMGIRS	234
32.2. INSTRUMENTOS DE AVALIAÇÃO E MONITORAMENTO.....	236
32.3. DIRETRIZES PARA A REGULAÇÃO DOS SERVIÇOS	237
32.4. DIRETRIZES PARA A FORMATAÇÃO DE INSTRUMENTOS DE CONTROLE E PARTICIPAÇÃO DA SOCIEDADE.....	238
32.5. DIRETRIZES PARA O ACOMPANHAMENTO DO PMSB E PMGIRS.....	239
33. INDICADORES DE INTERESSE PARA ACOMPANHAMENTO DAS METAS.....	241
33.1. INDICADORES DE DESEMPENHO.....	241
33.2. INDICADORES PARA O SISTEMA DE LIMPEZA URBANA E MANEJO DE RESÍDUOS SÓLIDOS.....	259
33.3. INDICADORES DO SISTEMA DE DRENAGEM URBANA E MANEJO DE ÁGUAS PLUVIAIS	261
34. PLANO DE EMERGÊNCIA E CONTINGÊNCIA	265
34.1. CENÁRIOS DE EVENTOS DE EMERGÊNCIA E MEDIDAS DE CONTINGÊNCIA.....	266
34.2. PLANEJAMENTO PARA ESTRUTURAÇÃO OPERACIONAL DO PAE-SAN.....	272
34.3. MEDIDAS PARA ELABORAÇÃO DO PAE-SAN	273
34.4. MEDIDAS PARA VALIDAÇÃO DO PAE-SAN.....	273
34.5. MEDIDAS PARA ATUALIZAÇÃO DO PAE-SAN.....	273
34.6. NECESSIDADES DE OUTROS PLANOS DE GESTÃO DE RISCO.....	274
35. COMPATIBILIDADE COM OUTROS PLANOS SETORIAIS	278
36. REFERÊNCIAS BIBLIOGRÁFICAS.....	280
37. PEÇAS GRÁFICAS.....	282
38. ANEXOS	283

Figura 1 - Esquema de Contaminação de Poços Rasos por Fossa.	40
Figura 2 - Proteção de Poços Rasos.	41
Figura 3 - Garrafa Dosadora de Cloro.	42
Figura 4 - Instalação de Clorador Embrapa na Rede de Captação de Água.....	43
Figura 5 - Estrutura da Fossa Séptica Biodigestora.	69
Figura 6 - Esquema em Corte de um Jardim Filtrante.	70
Figura 7 - Esquema de um tanque séptico.....	71
Figura 8 - Esquema da Distribuição de Sumidouros de um Tanque Séptico.....	72
Figura 9 - Exemplo de Estação de Tratamento de Esgoto Compacta.....	73
Figura 10 - Modelo de Gestão.	119
Figura 11 - Fluxograma do Plano Diretor de Manejo de Águas Pluviais.	183

Tabela 1 - População Residente Conforme Censos do IBGE (1970 a 2010).	21
Tabela 2 - Evolução Populacional Segundo Projeção Seade.	21
Tabela 3 - Grau de Urbanização Prevista no Plano de Bacias.	22
Tabela 4 - Projeção Populacional 2010 – 2035.	24
Tabela 5 - Situação de Ocupação dos Domicílios em 2010.	26
Tabela 6 - Projeção da População Flutuante.	27
Tabela 7 - Indicadores de Perdas Atuais do Município de Ipeúna.	34
Tabela 8 - Projeção das Demandas de Água.	36
Tabela 9 - Capacidades de Captação de Águas para o abastecimento público.	37
Tabela 10 – Análise Setorial de Produção de água Município de Ipeúna.	38
Tabela 11 – Análise Setorial de Reservação de água Município de Ipeúna.	39
Tabela 12 - Estimativa da População nos Aglomerados Populacionais do Município.	45
Tabela 13- Necessidades Futuras do SAA dos Aglomerados Rurais.	45
Tabela 14 - Estimativas de Custos para o SAA dos Aglomerados populacionais.	46
Tabela 15 - Demandas de Produção em Função dos Índices de Perdas.	47
Tabela 16 - Necessidades anuais de ampliações da reservação.	49
Tabela 17 - Ampliação das Ligações de Água.	50
Tabela 18 - Ampliação da Hidrometração.	51
Tabela 19 - Ampliação da Rede de distribuição.	52
Tabela 20– Substituições no Sistema de Distribuição de Água.	53
Tabela 21– Cronograma Físico de Implantação Ações Globais Necessárias do Sistema de Abastecimento de Água.	54
Tabela 22 - Cronograma Plurianual dos Investimentos no Sistema de Abastecimento de Água.	57
Tabela 23 - Cronograma dos Investimentos nos Períodos de Planejamento do PMSB para o Sistema de Abastecimento de Água.	58
Tabela 24 - Projeção das Vazões de Coleta de Esgoto.	62
Tabela 25 - Projeção das vazões de Tratamento de Esgoto.	63

Tabela 26 - Balanço da Carga de DBO.....	67
Tabela 27 - Situação do Atendimento com o Esgotamento Sanitário Conforme Censo IBGE 2010.	74
Tabela 28 - Necessidades Futuras Previstas para o SES dos Aglomerados da Zona Rural	76
Tabela 29 - Implantação/Ampliação do Tratamento de Esgoto.	77
Tabela 30 - Implantação/Ampliação do Tratamento de Esgoto.	77
Tabela 31 - Ampliação das Ligações de Esgoto.....	79
Tabela 32- Ampliação da Rede Pública de Esgoto.	80
Tabela 33– Substituições no Sistema de Esgotamento Sanitário.	81
Tabela 34 - Custos de Implantação dos Sistemas de Transporte e Tratamento de Esgoto.....	82
Tabela 35- Cronograma Plurianual dos Investimentos no Sistema de Esgotamento Sanitário.	84
Tabela 36 - Cronograma dos Investimentos nos Períodos de Planejamento do Plano para o Sistema de Esgotamento Sanitário.	85
Tabela 37 - Setores de Abastecimento de Água do Projeto de Setorização.	92
Tabela 38 - Medidores de Vazão Selecionados.....	93
Tabela 39 - Pontos Medição de Vazão, Nível e Estações Remotas.	94
Tabela 40 - Cronograma e Custos de Implantação dos Projetos do Programa de Controle e Redução de Perdas.	100
Tabela 41 - Investimentos Anuais Previstos no Horizonte de Plano.	107
Tabela 42 - Balanço Simplificado.	113
Tabela 43 - Fluxo de Caixa.	115
Tabela 44 - Composição gravimétrica dos resíduos sólidos urbanos coletados no Brasil entre 1995 a 2008.	122
Tabela 45 - Composição Gravimétrica do Município de Ipeúna.	124
Tabela 46 - Resumo da Composição Gravimétrica Considerada Para o Município de Ipeúna.	125
Tabela 47 - Geração Per Capita de Resíduos Sólidos Domiciliares em Função da População Residente, Conforme Levantamento do CETESB.	128
Tabela 48 - Projeção da Geração de Resíduos Sólidos Urbanos.....	129
Tabela 49 - Projeção das Quantidades de Resíduos Coletados e Reciclados.	131
Tabela 50 - Evolução das Quantidades de Resíduos Orgânicos para Aproveitamento e Disposição Final em Aterro Sanitário.....	133

Tabela 51 - Cenários de Implantação de um Aterro Sanitário Municipal.	135
Tabela 52 - Classificação e Destinação de Resíduos da Construção Civil (RCC).....	136
Tabela 53 - Composição Típica dos Resíduos da Construção Civil (RCC).	136
Tabela 54 - Informações Sobre a Geração de RCC em Diversas Cidades.	137
Tabela 55 - Projeção da Geração e da Composição dos Resíduos Sólidos da Construção Civil.	138
Tabela 56 - Projeção da Geração dos Resíduos Sólidos Volumosos.	140
Tabela 57 - Projeção da Geração dos Resíduos de Serviços de Saúde.....	143
Tabela 58 - Parâmetros para Projeção da Geração dos Resíduos de Logística Reversa Obrigatória.	144
Tabela 59 - Projeção da Geração de Resíduos de Logística Reversa Obrigatória.	145
Tabela 60 - Cenário Proposto para a Implantação de Um Novo Aterro Municipal.	164
Tabela 61 - Resumo dos Custos de Implantação e Operação das Instalações de Manejo dos Resíduos Sólidos Domésticos.....	167
Tabela 62 - Resumo dos Custos de Implantação e Operação das Instalações de Resíduos Sólidos da Construção Civil.....	168
Tabela 63 - Resumo dos Custos Totais de Implantação e Operação das Instalações de Resíduos Sólidos.	169
Tabela 64 - Parâmetros para Projeção das Despesas com Coleta e Varrição.....	170
Tabela 65 - Projeção das Despesas com os Resíduos Sólidos.	171
Tabela 66 - Receitas da Unidade de Triagem (Preços Unitários).	172
Tabela 67 - Distribuição Percentual dos Resíduos Recicláveis Passíveis de Reaproveitamento.....	173
Tabela 68 - Receitas das Unidades de Compostagem (Preços Unitários).	173
Tabela 69 - Resumo das Receitas Potenciais com RS.	174
Tabela 70 - Projeção Anual das Receitas Potenciais com Resíduos Sólidos.....	174
Tabela 71 - Balanço Anual das Despesas, Investimentos e Receitas Potenciais com Resíduos Sólidos.....	176
Tabela 72 - Resumo das Despesas, Investimentos e Receitas Potenciais por Período.....	177
Tabela 73 - Projeção Populacional e Estimativa de Demanda dos Serviços.	209
Tabela 74 - Estimativa dos custos de ampliação do sistema de microdrenagem.	210
Tabela 75 - Previsão dos investimentos em medidas estruturais.....	210
Tabela 76 - Estimativa das Despesas com Manutenção do Sistema de Drenagem.....	212
Tabela 77 - Despesas e Investimentos para o Sistema de Manejo de Águas Pluviais.....	214

Tabela 78 - Composição dos Custos com o Sistema de Manejo de Águas Pluviais.	215
Tabela 79 - Demonstrativo da Dívida Fundada por exercício com respectivos percentuais em relação às Receita Arrecadada e Receita Corrente Líquida - Município de Ipeúna.	221
Tabela 80 - Demonstrativo da Dívida Ativa por exercício, com percentuais de inscrição, recebimento e cancelamento – Município de Ipeúna.....	221
Tabela 81- Metas de Atendimento com Abastecimento de Água.	243
Tabela 82 - Índices de qualidade da água desejados no horizonte de Projeto.....	245
Tabela 83 - Metas de Controle de Perdas.	247
Tabela 84 - Metas de Cobertura e Atendimento Urbano com Esgotamento Sanitário.....	249
Tabela 85 - Metas de Tratamento dos Esgotos Coletados.....	251
Tabela 86 - Índices de qualidade de tratamento de esgoto desejados no horizonte de projeto.	252

Quadro 1 - Objetivos Específicos do Sistema de Abastecimento de Água.....	30
Quadro 2 - Categorias de Performance Técnica – IWA.....	32
Quadro 3- Objetivos Específicos do Sistema de Esgotamento Sanitário.....	60
Quadro 4 - Relação das Principais Ações, Projetos e Programas de Gestão.....	104
Quadro 5 - Programas de Investimentos em Obras Ampliação e Renovação dos Sistemas de Água e Esgoto.	105
Quadro 6 - Resumo das Ações Previstas nos Programas de RSU.....	161
Quadro 7 - Principais tipos de poluentes urbanos, suas fontes e impactos produzidos.....	193
Quadro 8 - Estimativa de Custos das Medidas Não Estruturais.....	207
Quadro 9 - Prazos de atendimento dos serviços.....	256
Quadro 10 - Estruturas de atendimento ao público.....	257
Quadro 11 - Adequação das estruturas de atendimento ao público.....	258
Quadro 12 - Ações de Contingências Relativas aos Serviços de Abastecimento de Água.....	267
Quadro 13 - Ações de Contingências Relativas aos Serviços de Esgotamento Sanitário.....	269
Quadro 14 - Ações de Contingências Relativas aos Serviços de Limpeza Urbana e Manejo de Resíduos Sólidos.....	270
Quadro 15 - Ações de Contingências Relativas aos Serviços de Drenagem Urbana e Manejo de Águas Pluviais.....	272

Gráfico 1 - Evolução do Grau de Urbanização do Município.	23
Gráfico 2 - Evolução das Populações Total e Urbana do Município.	24
Gráfico 3 - Evolução da População Rural do Município.	25
Gráfico 4 – Análises dos cenários de produção.	48
Gráfico 5 - Evolução da Vazão Média e da Capacidade de Tratamento.	64
Gráfico 6 - Perfil Geral dos Investimentos.....	108
Gráfico 7 - Distribuição dos Investimentos	108
Gráfico 8 - Perfil dos Investimentos no Sistema de Abastecimento de Água.	109
Gráfico 9 - Perfil dos Investimentos no Sistema de Esgotamento Sanitário.	109
Gráfico 10 - Metas de Redução da Inadimplência.	111
Gráfico 11 - Evolução do DEX/m ³ por faturado e da Tarifa Média.	114
Gráfico 12 - Composição Gravimétrica Típica dos Resíduos Sólidos Urbanos coletados no Brasil em 2008.....	123
Gráfico 13 - Composição Gravimétrica do Município de Ipeúna.	125
Gráfico 14 - Composição Gravimétrica Simplificada dos Resíduos Sólidos Secos Recicláveis - Município de Ipeúna.	126
Gráfico 15 - Metas de Atendimento com a Coleta de Resíduos Sólidos Domésticos.	127
Gráfico 16 - Metas de Aproveitamento dos Resíduos Secos Recicláveis.	130
Gráfico 17 - Evolução das Metas de Aproveitamento dos Resíduos Sólidos Orgânicos (Úmidos).....	132
Gráfico 18 - Balanço Entre Produção e Aproveitamento dos Resíduos Sólidos Conforme as Metas Estabelecidas no PMSB.....	134
Gráfico 19 - Perfil dos Custos com Manejo de Resíduos Sólidos.	177
Gráfico 20 - Porcentagem dos Custos com Resíduos Sólidos em Relação ao Orçamento Municipal.	178
Gráfico 21 - Déficit Orçamentário por Domicílio Atendido.....	179
Gráfico 22 - Relação Percentual dos Custos com o Sistema de Drenagem Urbana.	215
Gráfico 23 - Porcentagem dos Custos com a Drenagem Urbana em Relação ao Orçamento Municipal.	216
Gráfico 24 - Evolução do Custo Unitário Anual com Drenagem Urbana.	217

ABILUX – Associação Brasileira da Indústria da Iluminação.

ABINEE – Associação Brasileira da Indústria Elétrica e Eletrônica.

ABNT – Associação Brasileira de Normas Técnicas.

AFQB – Índice de Conformidade das Análises Físico-Químicas e Bacteriológicas.

ANIP – Associação Nacional da Indústria de Pneumáticos.

ANVISA – Agência Nacional de Vigilância Sanitária.

APP – Área de Preservação Permanente.

ARSESP – Agência Reguladora de Saneamento e Energia do Estado de São Paulo.

ASPP – Aterro Sanitário de Porte Pequeno.

ATT – Área de Transbordo e Triagem.

BID – Banco Interamericano de Desenvolvimento.

BIRD – International Bank for Reconstruction and Development.

CETESB – Companhia Ambiental do Estado de São Paulo.

CONAMA – Conselho Nacional do Meio Ambiente.

CSLL – Contribuição Social Sobre o Lucro Líquido.

DEX – Despesas de Exploração.

DMC – Distrito de Medição e Controle.

EEE – Estação Elevatória de Esgoto.

ETA – Estação de Tratamento de Água.

ETE – Estação de Tratamento de Esgoto.

FAT – Fundo de Amparo ao Trabalhador.

FEHIDRO – Fundo Estadual de Recursos Hídricos.

FGTS – Fundo de Garantia do Tempo de Serviço.

FUNASA – Fundação Nacional de Saúde.

IBGE – Instituto Brasileiro de Geografia e Estatística.

IWA – International Water Association.

LAJIDA – Lucros Antes de Juros, Impostos, Depreciação e Amortização.

LDO – Lei de Diretriz Orçamentária.

LOA – Lei de Orçamento Anual.

PAE-SAN – Plano de Atendimento às Emergências do Saneamento Básico.

PCJ – Piracicaba, Capivari e Jundiaí.
PDCP - Plano Diretor de Combate às Perdas.
PDMAP – Plano Diretor de Manejo de Águas Pluviais.
PMSB – Plano Municipal de Saneamento Básico.
PNRS – Política Nacional de Resíduos Sólidos.
PNSB – Política Nacional de Saneamento Básico.
RCC – Resíduos de Construção Civil.
RDO – Resíduos Domiciliares Orgânicos.
RPU – Resíduos Sólidos Públicos.
RSD – Resíduos Sólidos Domiciliares.
RSS – Resíduos dos Serviços de Saúde.
RSU – Resíduos Sólidos Urbanos.
SAA – Sistema de Abastecimento de Água.
SEADE – Fundação Sistema Estadual de Análise de Dados.
SES – Sistema de Abastecimento de Esgoto.
SMA – Secretaria do Meio Ambiente.
SNIS – Sistema Nacional de Informações Sobre Saneamento.
SP – São Paulo.
SRS – Sistema de Resíduos Sólidos.
SUS – Sistema Único de Saúde.

O Plano Municipal de Saneamento Básico (PMSB) e o Plano Municipal de Gestão Integrada de Resíduos Sólidos (PMGIRS) foram elaborados, respectivamente, de acordo com o Artigo 19 da Lei Federal nº 11.445 de 05 de janeiro de 2007, que estabelece as diretrizes nacionais para o saneamento básico e com o Artigo 19 da Lei Federal nº 12.305 de 02 de agosto de 2010, que estabelece o conteúdo mínimo para a elaboração do PMGIRS.

O presente documento, denominado como Volume II, apresenta-se separadamente uma vez que possui um caráter executivo, estabelecendo-se como um instrumento de planejamento sobre o qual a administração pública deverá pautar-se por sua efetivação e a sociedade poderá efetuar a fiscalização sobre o mesmo.

CAPÍTULO I – PROJEÇÃO DA EVOLUÇÃO POPULACIONAL

Neste item apresenta-se a metodologia utilizada para a determinação da evolução da população ao longo do período de estudo do plano, o qual foi definido para 20 anos, com início em 2015, estendendo-se até 2034.

Assim, a sequência da análise é apresentada a partir de:

- Fonte de Informações;
- Estudos Existentes;
- Métodos para Previsões Populacionais;
- Critérios para Determinação das Populações Total, Urbana e Rural do Município.

a. Fonte de Informações

Para a estimativa de evolução populacional do município de Ipeúna utilizou-se os dados oficiais do Instituto Brasileiro de Geografia e Estatísticas – IBGE (censos demográficos de 1970, 1980, 1991, 2000 e 2010) e da Fundação Sistema Estadual de Análise de Dados - Fundação SEADE.

b. Estudos Existentes

Como auxílio, levantou-se informações de estudos existentes, onde constam previsões populacionais, objetivando-se manter uma coerência entre estas previsões e as levantadas no presente estudo, de modo que não coexistam informações discrepantes, que levariam a resultados muito diferentes nas etapas posteriores dos estudos, tais como, previsões de demandas, necessidades de investimento, etc.

Portanto, merece destaque o estudo de projeção populacional constante no “Plano das Bacias Hidrográficas dos Rios Piracicaba, Capivari e Jundiá 2010 a 2020 (com propostas de atualização do Enquadramento dos Corpos d’Água e de Programa para Efetivação do Enquadramento dos Corpos d’Água até o ano de 2035)”, onde os estudos que compõem o referido Plano, tiveram início no ano de 2007, de maneira que a base de dados utilizada para a elaboração das previsões populacionais não contempla o censo demográfico realizado pelo IBGE no ano de 2010, pois as informações mais atuais que foram utilizadas, são referentes à contagem populacional dos municípios brasileiros com menos de 200.000 habitantes, realizada pelo IBGE em 2007.

No âmbito do presente PMSB e PMGIRS, tais aspectos justificam a utilização de uma previsão populacional mais atual, a qual considera o Censo 2010, conforme será apresentado nos itens e capítulos posteriores do presente relatório.

c. Métodos para Previsões Populacionais

A estimativa do crescimento populacional pode ser feita com base em diversas metodologias existentes, dentre as quais, dois métodos se destacam:

- Método dos Componentes Demográficos;

- Métodos Matemáticos ou Estatísticos.

O Método dos Componentes Demográficos considera a tendência passada, verificado pelas variáveis demográficas: fecundidade, mortalidade e migração, onde são formuladas hipóteses de comportamento futuro (TSUTIYA & ALEM SOBRINHO, 2000), o qual é expresso pela seguinte equação:

$$\text{Equação 1: } P = P_0 + (N - M) + (I - E)$$

Onde:

- ✓ P e P_0 são, respectivamente, as populações em uma data determinada e a população no período dos estudos;
- ✓ (N - M) representa o crescimento vegetativo no período, sendo N e M os nascimentos e mortes no período, respectivamente;
- ✓ (I - E) representa o crescimento social do período, sendo I as imigrações e E as emigrações no mesmo período.

Os Métodos Matemáticos utilizam equações matemáticas para previsão do crescimento populacional em um determinado período, tendo como base, informações conhecidas sobre as populações de períodos anteriores. Os principais métodos matemáticos são: aritmético, geométrico, exponencial e logarítmico.

Estes métodos são amplamente utilizados pela praticidade de execução, dependendo apenas da disponibilidade de informações censitárias de períodos anteriores, através das quais é possível ajustar-se as diversas curvas de regressão existentes, disponíveis no Microsoft Excel, adotando-se a que melhor represente o comportamento estatístico da evolução populacional no período analisado. Para tanto, se utiliza o coeficiente de determinação R^2 , que representa o grau de confiabilidade da equação matemática; quanto mais próximo da unidade estiver, melhor é o ajuste.

O coeficiente de determinação é uma medida da proporção da variação total dos dados em torno da média, assim, por exemplo, um coeficiente igual a 0,9920 significa que o grau de confiabilidade da regressão é de 99,20%.

Os métodos matemáticos, no entanto, que avaliam basicamente tendências, apresentam certas limitações, pois não levam em conta importantes aspectos que compõem a dinâmica do crescimento populacional de uma dada região, como taxas de mortalidade, natalidade, migrações, etc.

Já o Método das Componentes tem como base justamente estes aspectos, assim, tende a ser mais confiável. Por outro lado, esta metodologia, quando comparada com os métodos de regressão matemática, é mais complexa e exige estudos mais elaborados.

No Estado de São Paulo, a Fundação SEADE, realiza previsões populacionais com base no Método dos Componentes Demográficos, para os municípios e regiões do estado. Estas previsões são atualizadas, particularmente, após a divulgação dos dados de novos Censos do IBGE.

Como subsídio à metodologia utilizada, a Fundação SEADE realiza, mensalmente, uma pesquisa nos Cartórios de Registro Civil de todos os municípios do Estado de São Paulo, coletando informações detalhadas sobre o registro legal dos eventos vitais – nascimentos, casamentos e óbitos.

Estas informações, associados àqueles provenientes dos Censos Demográficos, formam a base de dados para aplicação do método dos componentes demográficos pela fundação.

Com base no que foi exposto, e visando permitir a atualização destas projeções com dados constantemente atualizados pela Fundação SEADE, foram adotadas as projeções da mesma para a população total do município. A apresentação detalhada desta metodologia consta no portal eletrônico da Fundação SEADE.

Para as projeções da população urbana e rural, foi adotada a metodologia que será apresentada a seguir.

2.1. CRITÉRIOS PARA DETERMINAÇÃO DAS POPULAÇÕES TOTAL, URBANA E RURAL

a) População Total

No presente PMSB e PMGIRS adotaram-se os dados dos estudos da Fundação SEADE, referentes ao crescimento da população total do município de Ipeúna, os quais estão disponíveis no portal eletrônico da referida fundação, constando as projeções da população total para o período de 2011 a 2019 e para os anos de 2020, 2025 e 2030.

Para o restante do período abordado neste relatório (2031 a 2034) os dados foram obtidos através do ajuste de uma curva aderente à curva de crescimento populacional do período anterior (2010 a 2030). Para os períodos intermediários (2021 a 2024 e 2026 a 2029), foram feitas interpolações lineares entre cada período.

b) População Urbana

A previsão do crescimento da população urbana foi realizada com base na interpolação de uma curva de crescimento linear da taxa de urbanização do município, entre dois cenários (atual e futuro), conforme o critério a seguir:

- 1) Cenário Inicial: Taxa de Urbanização existente no ano de 2010, conforme Censo IBGE;
- 2) Cenário Futuro: Taxa de urbanização para o ano 2035, conforme o previsto no Plano das Bacias Hidrográficas dos Rios Piracicaba, Capivari e Jundiá 2010 a 2020.

c) População Rural

A população rural foi determinada pela diferença entre a população total e urbana.

2.2. PROJEÇÃO POPULACIONAL DO MUNICÍPIO DE IPEÚNA NO HORIZONTE DO PLANO

2.2.1. Base de Dados Adotada

Nas tabelas dadas a seguir (Tabela 1, Tabela 2 e Tabela 3) apresentam-se as informações que serviram como base para as projeções populacionais:

- a) Resultados dos censos demográficos de 1970 a 2010 elaborados pelo IBGE.

Tabela 1 - População Residente Conforme Censos do IBGE (1970 a 2010).

Situação do Domicílio	População Conforme Censos IBGE				
	1970	1980	1991	2000	2010
Total	2.097	1.854	2.698	4.340	6.016
Urbana	700	963	1.779	3.446	5.178
Rural	1.397	891	919	894	838
Grau Urbanização	33,4%	51,9%	65,9%	79,4%	86,1%

Fonte: IBGE.

- b) Projeção da população total do município de Ipeúna, elaborada pela Fundação SEADE.

Tabela 2 - Evolução Populacional Segundo Projeção Seade.

Ano	População Total (hab.)
2011	6.148
2012	6.300
2013	6.457
2014	6.617
2015	6.781
2016	6.932
2017	7.087
2018	7.244
2019	7.406
2020	7.571
2025	8.296
2030	8.903

Fonte: Fundação SEADE.

- c) Cenário tendencial de evolução da urbanização no município conforme Plano de Bacias do PCJ 2010 - 2020.

Tabela 3 - Grau de Urbanização Prevista no Plano de Bacias.

Município	Porcentagem da População Urbana (%)		
	2014	2020	2035
Ipeúna	87,5%	89,6%	95%

Fonte: Plano das Bacias Hidrográficas dos Rios Piracicaba, Capivari e Jundiá 2010 a 2020.

Como os estudos do referido plano de bacias foi elaborado em uma época anterior ao Censo IBGE 2010, julgou-se conveniente adotar-se apenas o cenário previsto para o fim de plano, 2035, que será menos impactado pela não utilização dos dados do Censo IBGE 2010.

Neste caso, a taxa de urbanização prevista para 2035, foi de 95%, conforme indicado na tabela anterior.

3. RESULTADOS OBTIDOS DA APLICAÇÃO DOS CRITÉRIOS ESTABELECIDOS

Da aplicação dos critérios estabelecidos para a projeção populacional do município de Ipeúna foram obtidos os resultados que são apresentados a seguir: A Evolução do Grau de Urbanização é apresentado no Gráfico 1, a Projeção Populacional no Horizonte do Plano na Tabela 4, a Evolução das Populações Total e Urbana do Município no Gráfico 2 e a Evolução da População Rural do Município no Gráfico 3.

Gráfico 1 - Evolução do Grau de Urbanização do Município.

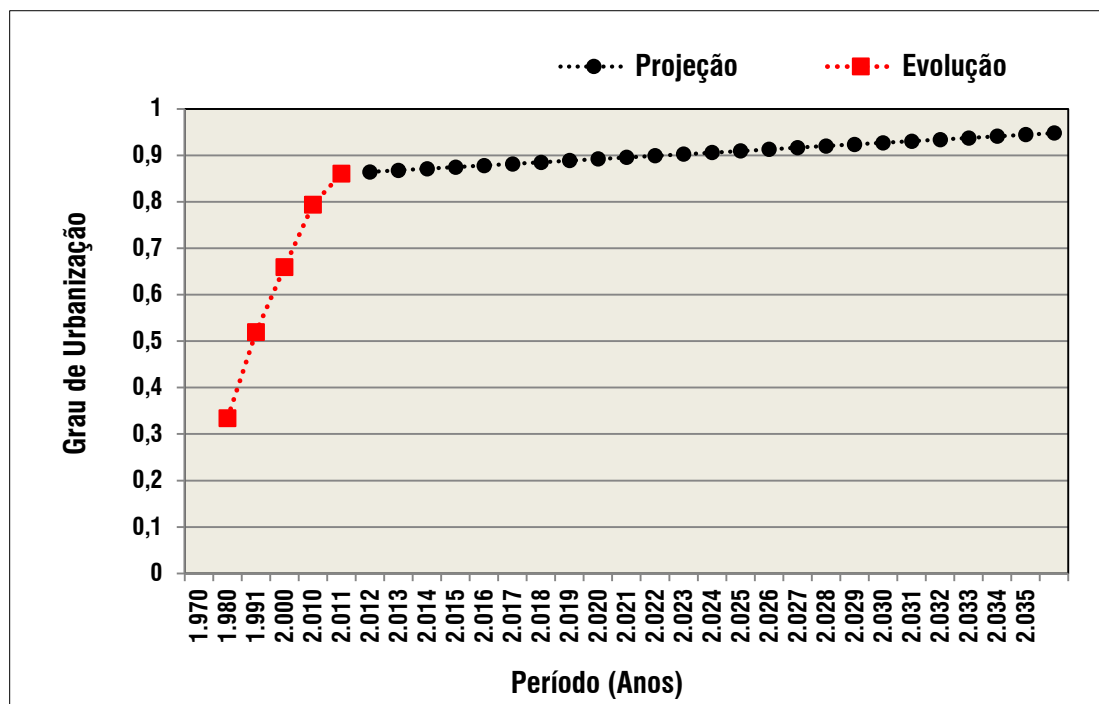

Fonte: Elaborado por B&B Engenharia Ltda., 2015.

A seguir a Tabela 4 é apresentada de acordo com os critérios citados no Item 3.1., ou seja, são elencados os dados de entrada a partir do ano de 2010, respeitando-se as informações coletadas no Censo IBGE 2010 e na Projeção Populacional da Fundação SEADE. Finaliza-se então, a apresentação dos dados no ano de 2035, os quais constam no Plano de Bacias do PCJ 2010 – 2020. A partir desta tabela, serão utilizadas as informações de projeção populacional para o período do plano (2015 a 2034).

Tabela 4 - Projeção Populacional 2010 – 2035.

Ano	População Total (Hab)	Grau de Urbanização (%)	População Urbana (hab)	População Rural (hab)	Taxa de Crescimento (%aa)		
					Total	Urbano	Rural
2.010	6.016	86,07%	5.178	838			
2.011	6.148	86,42%	5.313	835	2,194%	2,609%	-0,368%
2.012	6.300	86,77%	5.466	834	2,472%	2,886%	-0,162%
2.013	6.457	87,12%	5.625	832	2,492%	2,905%	-0,213%
2.014	6.617	87,47%	5.788	829	2,478%	2,889%	-0,300%
2.015	6.781	87,82%	5.955	826	2,478%	2,888%	-0,377%
2.016	6.932	88,17%	6.112	820	2,227%	2,633%	-0,703%
2.017	7.087	88,51%	6.273	814	2,236%	2,641%	-0,781%
2.018	7.244	88,86%	6.437	807	2,215%	2,619%	-0,892%
2.019	7.406	89,21%	6.607	799	2,236%	2,638%	-0,969%
2.020	7.571	89,56%	6.781	790	2,228%	2,628%	-1,081%
2.021	7.716	89,91%	6.938	778	1,915%	2,313%	-1,494%
2.022	7.861	90,26%	7.095	766	1,879%	2,275%	-1,647%
2.023	8.006	90,61%	7.254	752	1,845%	2,239%	-1,807%
2.024	8.151	90,96%	7.414	737	1,811%	2,203%	-1,975%
2.025	8.296	91,31%	7.575	721	1,779%	2,170%	-2,152%
2.026	8.417	91,66%	7.715	702	1,463%	1,851%	-2,613%
2.027	8.539	92,01%	7.856	683	1,442%	1,829%	-2,804%
2.028	8.660	92,36%	7.998	662	1,422%	1,807%	-3,009%
2.029	8.782	92,70%	8.141	641	1,402%	1,785%	-3,230%
2.030	8.903	93,05%	8.285	618	1,382%	1,764%	-3,470%
2.031	9.024	93,40%	8.429	595	1,363%	1,743%	-3,733%
2.032	9.146	93,75%	8.574	571	1,344%	1,723%	-4,021%
2.033	9.267	94,10%	8.720	547	1,324%	1,702%	-4,339%
2.034	9.388	94,45%	8.867	521	1,305%	1,681%	-4,692%
2.035	9.508	94,80%	9.014	494	1,286%	1,660%	-5,088%

Fonte: IBGE, 2010; Fundação SEADE, 2011; Elaborado por B&B Engenharia Ltda., 2015.

Gráfico 2 - Evolução das Populações Total e Urbana do Município.

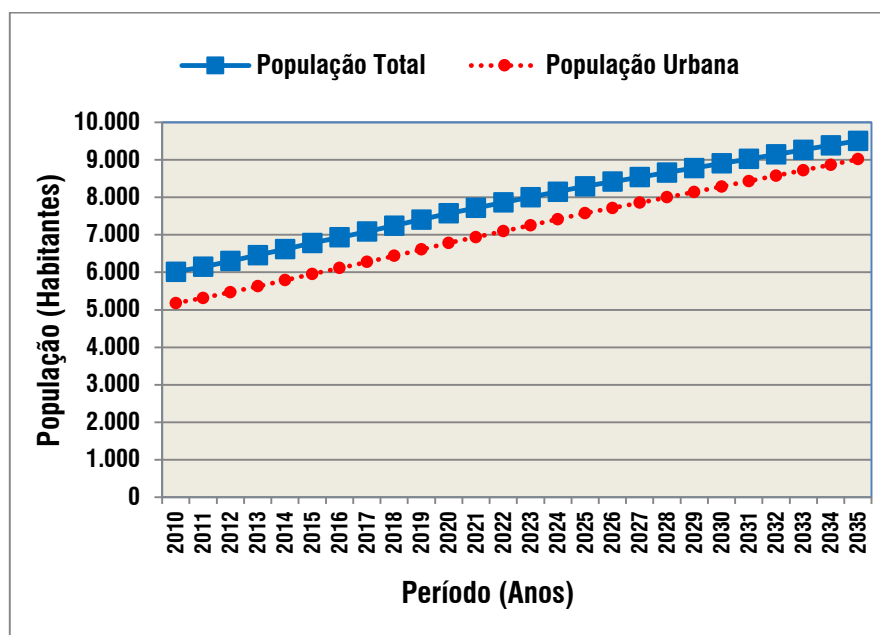

Fonte: Elaborado por B&B Engenharia Ltda., 2015.

Gráfico 3 - Evolução da População Rural do Município.

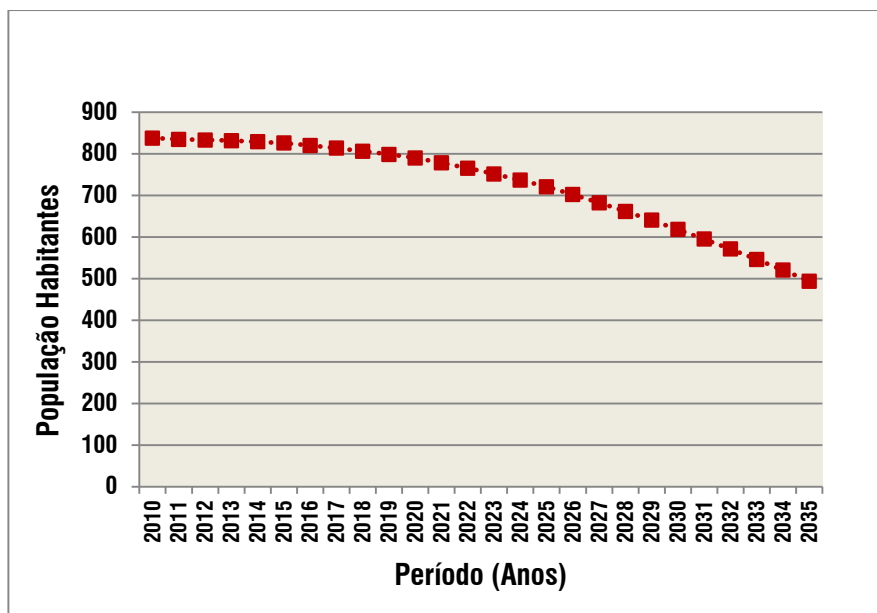

Fonte: Elaborado por B&B Engenharia Ltda., 2015.

Em alguns municípios, além da população residente, ou seja, a população que efetivamente está presente no município em todos os períodos do ano, existe também aquela que permanece no município temporariamente, particularmente, em feriados e finais de semana prolongados. É o caso, por exemplo, de cidades balneárias, estâncias climáticas, estâncias minerais, etc. Sendo esta população denominada como população flutuante.

O afluxo ocasional desta população nos municípios aumenta as demandas por bens e serviços, podendo causar sobrecargas nos mesmos, a ponto de superar a capacidade de atendimento local, ocasionando diversos transtornos, caso a infraestrutura municipal não esteja preparada para tal. Entre os itens impactados pela população flutuante, estão os serviços de saneamento básico, particularmente o abastecimento de água, o esgotamento sanitário, bem como àqueles relacionados aos resíduos sólidos, limpeza pública e coleta de resíduos.

No presente caso, do município de Ipeúna para possibilitar a determinação do impacto causado pela população que visita o município em finais de semana, feriados ou férias, foi desenvolvida uma metodologia simplificada de previsão da população flutuante. Assim, tomou-se como base a situação de ocupação dos domicílios, particularmente dos “domicílios particulares não ocupados de uso ocasional”, conforme apresentado a seguir na Tabela 5.

Tabela 5 - Situação de Ocupação dos Domicílios em 2010.

SITUAÇÃO DO DOMICÍLIO	QUANTIDADE
Total de domicílios Particulares não ocupados	0
Total de domicílios Particulares não ocupados de uso ocasional	659
Total de domicílios Particulares não ocupados vagos	193
Total de domicílios Particulares	2.632
Total de domicílios Coletivos	7
Total de domicílios Coletivos com morador	2
Total de domicílios Coletivos sem morador	5

Fonte: Censo IBGE, 2010.

Como critério de projeção serão adotados os seguintes parâmetros:

- Número de ocupantes de uso ocasional por domicílio: 5 habitantes por domicílio;
- Período de Ocupação: Feriados e fins de semana, num total médio de 111 dias por ano;
- Taxa de crescimento: Igual à adotada para a população total do município.

Os resultados apurados com estes critérios são apresentados na tabela 6 a seguir.

Tabela 6 - Projeção da População Flutuante.

Ano	População flutuante em feriados e fins de semana	Taxa de Crescimento (%)	População Total Residente	População Total em feriados e fins de semana	Acréscimo Percentual
2.010	3.295		6.016	9.311	55%
2.011	3.367	2,194%	6.148	9.515	55%
2.012	3.451	2,472%	6.300	9.751	55%
2.013	3.537	2,492%	6.457	9.994	55%
2.014	3.624	2,478%	6.617	10.241	55%
2.015	3.714	2,478%	6.781	10.495	55%
2.016	3.797	2,227%	6.932	10.729	55%
2.017	3.882	2,236%	7.087	10.969	55%
2.018	3.968	2,215%	7.244	11.212	55%
2.019	4.056	2,236%	7.406	11.462	55%
2.020	4.147	2,228%	7.571	11.718	55%
2.021	4.226	1,915%	7.716	11.942	55%
2.022	4.306	1,879%	7.861	12.167	55%
2.023	4.385	1,845%	8.006	12.391	55%
2.024	4.464	1,811%	8.151	12.615	55%
2.025	4.544	1,779%	8.296	12.840	55%
2.026	4.610	1,463%	8.417	13.028	55%
2.027	4.677	1,442%	8.539	13.216	55%
2.028	4.743	1,422%	8.660	13.403	55%
2.029	4.810	1,402%	8.782	13.591	55%
2.030	4.876	1,382%	8.903	13.779	55%
2.031	4.943	1,363%	9.024	13.967	55%
2.032	5.009	1,344%	9.146	14.155	55%
2.033	5.075	1,324%	9.267	14.342	55%
2.034	5.142	1,305%	9.388	14.529	55%

Fonte: IBGE, 2010; Fundação SEADE, 2011; Elaborado por B&B Engenharia Ltda., 2015

O acréscimo populacional devido à população flutuante é bastante significativo, sofrendo um acréscimo de 55%, esse dado justifica o que fora diagnosticado no município, em finais de semana, feriados e férias escolares, devido ao aumento populacional, o abastecimento local é comprometido. No contexto levantado junto ao município, definiu-se que este total de população flutuante encontram-se 100% na área urbana, visto que, a parcela de população flutuante que encontram-se na área rural estão em locais onde não há o atendimento público com abastecimento de água, não impactando assim o sistema de atendimento de água do município.

CAPÍTULO II – PROGNÓSTICOS E CONCEPÇÃO DO SISTEMA DE ABASTECIMENTO DE ÁGUA

5. OBJETIVOS ESPECÍFICOS DO SISTEMA DE ABASTECIMENTO DE ÁGUA

Os objetivos específicos a serem atendidos com relação ao abastecimento de água devem atender os aspectos indicados no Quadro 1.

Quadro 1 - Objetivos Específicos do Sistema de Abastecimento de Água.

Objetivos específicos	Objetivos Gerais									
	1	2	3	4	5	6	7	8	9	100
Resolver carências de abastecimento, garantindo o fornecimento de água a toda a população, indústria e irrigação.										
Promover a qualidade dos serviços de abastecimento de água, ultrapassando-se a "fase da quantidade" para entrar decididamente na "fase da qualidade" e penetrar, o mais possível, na "fase da excelência".										
Reforçar os mecanismos de fiscalização da qualidade da água distribuída.										
Estabelecer medidas de apoio à reabilitação dos sistemas existentes e à implementação de novos sistemas.										
Criar condições para que a fixação das tarifas obedeça a critérios econômicos sadios e a objetivos sociais justos.										
Desenvolver medidas para valorização dos recursos humanos, nomeadamente no âmbito da formação profissional dos agentes envolvidos na gestão dos sistemas.										
Aumentar a eficiência da utilização da água para irrigação e consumos especiais.										
Reforçar a comunicação com a sociedade e promover a educação ambiental.										
Objetivos Gerais:										
1. Promoção da Salubridade Ambiental e da Saúde Coletiva;					6. Valorização Social e Econômica dos Recursos Ambientais;					
2. Proteção dos Recursos Hídricos e Controle da Poluição;					7. Ordenamento do Território;					
3. Abastecimento de Água às Populações e Atividades Econômicas;					8. Quadros Normativo e Institucional;					
4. Proteção da Natureza;					9. Sistema Econômico-financeiro;					
5. Proteção Contra Situações Hidrológicas Extremas e Acidentes de Poluição;					10. Outros Objetivos.					

Fonte: Ministério das Cidades, 2011.

6. PROJEÇÃO DAS DEMANDAS FUTURAS DOS SERVIÇOS DE ABASTECIMENTO DE ÁGUA

6.1. CRITÉRIOS DE PROJEÇÃO ADOTADOS PARA O SAA

Os índices e os parâmetros, aqui adotados, foram obtidos no Volume I, que caracteriza a situação atual do sistema de abastecimento de água e, quando necessário, os mesmos foram confrontados com valores equivalentes observados em outros sistemas de porte semelhante, bem como valores de referência, usualmente adotados em estudos de concepção. Também foram analisadas as informações e indicadores disponíveis no SNIS e no Censo IBGE 2010.

Para as previsões futuras, adotou-se hipóteses de evolução de alguns parâmetros, tais como os índices de atendimento, índice de perdas e consumo per capita, de acordo com os critérios e motivos expostos a seguir.

6.1.1. Padrões de Atendimento

Atualmente, o município de Ipeúna possui um índice de atendimento urbano com abastecimento de água de 100%, a meta de universalização da área urbana do município está atendida. Entretanto, é uma premissa do PMSB que esta condição seja mantida ao longo de todo período estudado.

6.1.2. População de Projeto

A população adotada para cálculo das demandas da área urbana é a população residente no município acrescida da população flutuante, que ocupa chácaras e outras moradias de recreio, em feriados e fins de semana. A evolução da população residente e flutuante ao longo do período do plano foi apresentada no capítulo de evolução populacional.

No presente caso, do município de Ipeúna a população flutuante concentra-se 100% na área urbana, conforme critério de apuração adotado em comum acordo com a prefeitura.

No caso da projeção de demandas para zona rural, os critérios estão definidos no item específico.

6.1.3. Consumo Per Capita

Normalmente, o consumo per capita é influenciado por diversos fatores, tais como melhoria na oferta de água, preço da água, a mudança do perfil socioeconômico da população, a mudança de hábitos da população, etc.

No município de Ipeúna, conforme consta no Volume I, verificou-se o consumo médio per capita para o período de 2010 a 2013, obtendo-se a média 200,2 l/hab.dia para estes anos. Para fins de projeção de demandas futuras de água, assumiu-se este valor como constante ao longo de todo o período estudado.

Em face às condições cada vez mais restritivas de disponibilidade hídrica nas bacias do PCJ, especialmente nos períodos de estiagem, é recomendável que a prefeitura, faça a gestão da demanda de água do município, e promova campanhas de uso racional da água, de modo a reduzir o consumo per capita.

6.1.4. Índice de Perdas de Água

a) Contexto Atual do Índice de Perdas no Município

Segundo Liemberger (2014), a partir da matriz do balanço hídrico – WB-EasyCalc, as categorias de performance técnica dos sistemas de abastecimento de água variam de A até D, em função dos índices de perdas do sistema, conforme mostra o Quadro 2.

Quadro 2 - Categorias de Performance Técnica – IWA.

Categoria de performance técnica		ILI	litros/ligação.dia (quando o sistema está pressurizado) numa pressão média de:				
			10 m	20 m	30 m	40 m	50 m
País Desenvolvido	A	1 - 2		< 50	< 75	< 100	< 125
	B	2 - 4		50-100	75-150	100-200	125-250
	C	4 - 8		100-200	150-300	200-400	250-500
	D	> 8		> 200	> 300	> 400	> 500
País em Desenvolvimento	A	1 - 4	< 50	< 100	< 150	< 200	< 250
	B	4 - 8	50-100	100-200	150-300	200-400	250-500
	C	8 - 16	100-200	200-400	300-600	400-800	500-1000
	D	> 16	> 200	> 400	> 600	> 800	> 1000

Fonte: IWA, 2014.

Onde,

- Categoria A: Redução adicional de perda pode não ser econômica, ao menos que haja insuficiência de abastecimento; são necessárias análises mais criteriosas para identificar o custo de melhoria efetiva;
- Categoria B: Potencial para melhorias significativas; considerar o gerenciamento de pressão; práticas melhores de controle ativo de vazamentos, e uma melhor manutenção da rede;
- Categoria C: Registro deficiente de vazamentos; tolerável somente se a água é abundante e barata; mesmo assim, analisar o nível e a natureza dos vazamentos e intensificar os esforços para redução de vazamentos;
- Categoria D: Uso muito ineficiente dos recursos; programa de redução de vazamentos é imperativo e altamente prioritário.

De acordo com o Volume I, constatou-se que o município não possui programas e/ou controle das perdas no sistema de abastecimento de água, de modo que as análises foram efetuadas com base nos dados disponíveis até então.

Entretanto, em concomitância ao presente plano, um Plano Diretor de Combate às Perdas está em elaboração. Desta forma, as análises e proposições do presente relatório adotaram como referência o referido PDGP. Aqui, também foram consideradas as diretrizes e metas constantes no Plano de Bacias Hidrográficas dos Rios Piracicaba, Capivari e Jundiá 2010-2020, referentes ao tema em questão.

b) Definição de Metas de Redução de Perdas Físicas

No Plano de Bacias Hidrográficas dos Rios Piracicaba, Capivari e Jundiá 2010-2020, foi previsto um Plano de Redução e Controle de Perdas, contemplando os municípios inseridos nas bacias hidrográficas do PCJ. No referido plano foram propostas ações e respectivos investimentos, tomando-se como base a situação inicial do índice de perdas do município, adotando-se o ano de 2008 como referência e, propondo-se metas de redução para os períodos de 2014, 2020 e 2035. O indicador de perdas adotado foi denominado como IPD (índice de perdas na distribuição das águas pós-tratamento, sobre o volume tratado produzido, em percentual).

O IPD é o indicador de referência adotado para definir o desempenho dos sistemas e as necessidades de investimentos dos municípios. A faixa de redução de perdas propostas no plano variou entre um IPD inicial, referente à situação do município em 2008, e um IPD final, que foi limitado em 25%. Para cada município foi proposto um ritmo de redução de perdas, e respectivos investimentos, conforme o seguinte critério:

- Municípios com $IPD_{inicial} \geq 40\%$ (considerados de desempenho RUIM), têm um ritmo de redução de perdas total de 20% a cada ano, considerado para o investimento em redução de perdas;
- Municípios com $25\% < IPD_{inicial} < 40\%$ (considerados de desempenho REGULAR), terão um ritmo de redução de perdas total de 5% a cada ano, até atingir a meta de menos que 25%;
- Municípios com $IPD_{inicial} \leq 25\%$ (considerados de desempenho BOM) terão seus índices mantidos até final do plano, com um programa de investimentos mínimos.

No caso do município de Ipeúna, o IPD de 2008 era de 37%, o que significa que o município se encontrava com um desempenho REGULAR no controle de perdas. Deste modo, previu-se a redução de 5% e a consequente manutenção do patamar, portanto, a meta estabelecida foi de:

- Redução de 37% para 25% até o ano de 2020 e manutenção do mesmo até o ano de 2035.

Conforme constatado no Volume I, o desempenho do município está próximo do proposto No Plano de Bacias Hidrográficas dos Rios Piracicaba, Capivari e Jundiá 2010-2020, sendo que o índice de perdas apurado foi de 35,0%. Já o Plano Diretor de Combate às Perdas apresenta os valores da Tabela 7:

Tabela 7 - Indicadores de Perdas Atuais do Município de Ipeúna.

Indicador	Valor
Índice de Perda na Distribuição (IPD) – (%)	48,24
Índice de Perda de Faturamento (IPF) – (%)	43,65
Índice Linear Bruto de Perda (ILB) – (l/km.dia)	23.434,28
Índice de Perda por Ligações (IPL) – (l/lig.dia)	362,69
Índice de Perda Física na Distribuição (PFD) – (%)	37,31
Índice Linear de Perda Física (ILF) – (l/km.dia)	18.121,81

Fonte: Plano Diretor de Perdas, 2014.

Um índice de perda na distribuição (ÍPD) de 48,24% coloca a gestão de perdas do município em uma categoria de desempenho RUIM. O Plano Diretor de Combate às Perdas estabelece como meta atingir o índice de perdas no sistema de abastecimento de água igual à 20% em um horizonte de tempo de 20 anos.

Já o Plano de Redução de Controle de Perdas, constante no Plano de Bacias Hidrográficas dos Rios Piracicaba, Capivari e Jundiá 2010-2020 estabeleceu um IPD limite de 25%, conforme apresentado anteriormente. Assim, para compatibilizar-se as metas estabelecidas em ambos os planos, propõe-se o seguinte cronograma de redução do nível de perda:

- Redução do índice de perdas de 48,24% para 36% em 3 anos, ou seja, até o ano de 2018;
- Redução do índice de perdas para 25% até o ano de 2025;
- Manutenção do patamar de perdas de 25%, no mínimo até o final do PMSB (2034).

Para atendimento das metas propostas o município deverá implementar as ações propostas no Plano Diretor de Combate às Perdas.

6.1.5. Coeficientes de Dia e Hora de Maior Consumo

Os consumos de água, como se sabe, variam ao longo do tempo, em função de demandas concentradas e de variações climáticas. Os coeficientes de dia e hora de maior consumo refletem, respectivamente, os consumos: máximo diário e máximo horário ocorrido no período de um ano, no qual se associa o denominado consumo médio. Para a apuração destes coeficientes é necessário que existam dados de vazões produzidas ao longo de pelo menos um ano, com registros de suas variações diárias e horárias.

A falta de elementos para apuração destes coeficientes, usualmente adotam-se os coeficientes bibliográficos e recomendados pelas normas técnicas da ABNT, as quais são:

- Coeficiente de Dia de Maior Consumo: $K1 = 1,20$;
- Coeficiente de Hora de Maior Consumo: $K2 = 1,50$.

Serão estes, portanto, os coeficientes a serem adotados neste trabalho.

Conhecido o consumo médio anual, obtém-se o consumo máximo diário pela multiplicação do consumo médio por K1, e o consumo máximo horário pela multiplicação do consumo máximo diário por K2.

6.2. VALORES APURADOS NAS PROJEÇÕES DO SAA

Com base na evolução da população urbana do município e nos critérios estabelecidos nos itens anteriores, são analisados os seguintes parâmetros:

- ✓ **Consumo médio:** Corresponde à população abastecida multiplicada pelo consumo médio per capita;
- ✓ **Volume de Perdas:** Corresponde ao volume apurado com o índice de perdas estabelecido;
- ✓ **Demanda média:** Corresponde ao consumo médio acrescido do volume de perdas;
- ✓ **Demanda máxima:** Correspondente à vazão do dia de maior consumo acrescido do volume de perdas.

Na Tabela 8 são apresentados os valores apurados nas projeções das demandas de água.

Tabela 8 - Projeção das Demandas de Água.

Ano	*População Urbana de Projeto (hab)	SISTEMA DE ABASTECIMENTO DE ÁGUA								
		Índice de Abastecimento (%)	População Abastecida (hab)	Consumo Per Capita (l/dia/hab)	Consumo Médio (l/s)	Índice de Perdas (%)	Volume de Perda (l/s)	Demanda (l/s)		
								Média	Máxima Diária	Máxima Horária
2.015	9.669	100,0	9.669	200,20	22,4	48,2	20,8	43,3	47,7	61,2
2.016	9.908	100,0	9.908	200,20	23,0	44,3	18,3	41,2	45,8	59,6
2.017	10.155	100,0	10.155	200,20	23,5	40,5	16,0	39,5	44,2	58,3
2.018	10.405	100,0	10.405	200,20	24,1	36,6	13,9	38,0	42,8	57,3
2.019	10.663	100,0	10.663	200,20	24,7	32,7	12,0	36,7	41,7	56,5
2.020	10.927	100,0	10.927	200,20	25,3	25,0	8,4	33,8	38,8	54,0
2.021	11.164	100,0	11.164	200,20	25,9	25,0	8,6	34,5	39,7	55,2
2.022	11.401	100,0	11.401	200,20	26,4	25,0	8,8	35,2	40,5	56,4
2.023	11.639	100,0	11.639	200,20	27,0	25,0	9,0	36,0	41,4	57,5
2.024	11.878	100,0	11.878	200,20	27,5	25,0	9,2	36,7	42,2	58,7
2.025	12.119	100,0	12.119	200,20	28,1	25,0	9,4	37,4	43,1	59,9
2.026	12.325	100,0	12.325	200,20	28,6	25,0	9,5	38,1	43,8	60,9
2.027	12.533	100,0	12.533	200,20	29,0	25,0	9,7	38,7	44,5	62,0
2.028	12.741	100,0	12.741	200,20	29,5	25,0	9,8	39,4	45,3	63,0
2.029	12.951	100,0	12.951	200,20	30,0	25,0	10,0	40,0	46,0	64,0
2.030	13.161	100,0	13.161	200,20	30,5	25,0	10,2	40,7	46,8	65,1
2.031	13.372	100,0	13.372	200,20	31,0	25,0	10,3	41,3	47,5	66,1
2.032	13.583	100,0	13.583	200,20	31,5	25,0	10,5	42,0	48,3	67,1
2.033	13.796	100,0	13.796	200,20	32,0	25,0	10,7	42,6	49,0	68,2
2.034	14.008	100,0	14.008	200,2	32,5	20,0	8,1	40,6	47,1	66,5

*Refere-se à população residente na área urbana somada à população flutuante na área urbana (vide Item 7.1.2.).

Fonte: Elaborado por B&B Engenharia Ltda., 2015.

7. CONCEPÇÃO DO SISTEMA DE ABASTECIMENTO DE ÁGUA

Neste item serão realizadas as análises e propostas mediadas para a adequação e ampliação do sistema de abastecimento das áreas urbana e rural, considerando-se a situação atual, e as demandas futuras advindas do crescimento populacional e do atendimento das metas de abastecimento estabelecidas.

Conforme já discriminado no Volume I, a concepção atual do abastecimento de água do município de Ipeúna é composta por um sistema de abastecimento, composto por 7 captações subterrâneas, e utiliza-se também de uma captação superficial na barragem do Córrego São João do Lageado, localizado no Núcleo Urbano Lageado Portal dos Nobres.

As capacidades instaladas destes sistemas do ponto de vista de produção de água que subsidiaram as medidas propostas, são apresentadas na Tabela 9.

Tabela 9 - Capacidades de Captação de Águas para o abastecimento público.

Sistema	Capacidade de Captação (m ³ /h)	Percentual (%)
P1 - Centro	13,1	10,0
P2 - Centro	16,2	12,3
P3 - Centro	17,3	13,2
P4 - Centro	17,0	13,0
P5 - Altos de Ipeúna	5,9	4,47
P6 - Altos de Ipeúna	8,6	6,59
P7 – Portal dos Nobres	2,8	2,14
Superficial – Portal dos Nobres	49,8	38,1
Total	130,7	100%

Fonte: Calculado a partir de dados do DAEE, 2011.

7.1. AVALIAÇÃO DA DISPONIBILIDADE HÍDRICA

7.1.1. Potencialidade do Manancial Superficial

Segundo as informações constantes no Volume I, constatou-se que os principais corpos d'água que passam pelo território do município, são: Rio Passa Cinco, Ribeirão dos Sinos e Córrego das Lavadeiras. Ainda, o município dispõe do Córrego São João do Lageado, o qual é utilizado como ponto de captação para a ETA existente no município, a qual foi projetada para o tratamento de 70 m³/h de água.

7.1.2. Potencialidade dos Mananciais Subterrâneos

Conforme descrito na Tabela 9, em Ipeúna existem 7 poços, tais poços estão inseridos no Sistema Aquífero Tubarão a vazão disponível nesse aquífero é de 0,078 m³/s, ou seja, 280,8 m³/h, para a bacia do Rio Corumbataí.

7.2. CONCEPÇÃO PROPOSTA PARA O SISTEMA DE ABASTECIMENTO DE ÁGUA DA ÁREA URBANA

O atual sistema de abastecimento de água da área urbana do município é simples, sendo composto por 7 poços e uma captação superficial, dispondo de 5 reservatórios e rede de distribuição. Conforme apresentado Volume I, o sistema de abastecimento se divide em três subsistemas: Centro, Altos de Ipeúna e Portal dos Nobres. O *layout* deste sistema compõe o Volume I. No âmbito do período do PMSB, visou-se o aumento da capacidade de produção do manancial subterrâneo, com a finalidade de garantir o abastecimento de água no município.

O *layout* do sistema proposto é apresentado nos anexos do presente relatório.

Analisando-se as necessidades setoriais e condições dos sistemas de abastecimento de água, verificou-se por setor as seguintes necessidades básicas em cada um dos itens a seguir:

a) Mananciais

- Em uma análise global para atendimento da demanda de água, a atual disponibilidade hídrica dos poços tubulares profundos que atendem a área urbana do município já atendem as demandas atuais em situações de estiagens severas, porém, devido aos cenários diagnosticados no município, de sistemas de abastecimento distintos, realizou-se uma análise setorial, que contabilizou a população residente em cada setor mais a população flutuante, considerou-se também a problemática de abastecimento de alguns bairros, que devido a presença da população flutuante e sazonalidade necessitam de implantação de novos poços, conforme mostra a Tabela 10.

Tabela 10 – Análise Setorial de Produção de água Município de Ipeúna.

Fonte:

Setor	Demanda Max. Dia	Capacidade Existente	Necessidade	
	(m ³ /h)	(m ³ /h)	(m ³ /h)	(Nº poços)
Centro	43	64	0,00	0
Altos de Ipeúna	50	14	35,91	3
Portal dos Nobres	76	53	23,47	2
Total	169	131	59,38	5

Elaborado por B&B Engenharia Ltda., 2015.

b) Tratamento de Água

Na concepção proposta, para os mananciais subterrâneos, serão mantidos os sistemas de tratamento de água atual para as ETA'S I e II, composto por tratamento simplificado, através de cloração e fluoretação da água, em atendimento à Portaria MS nº 2.914/2011.

E também será mantido o sistema de tratamento convencional para ETA III.

c) Reservação

Em uma análise global para atendimento da demanda de água, a atual disponibilidade de reservação do município composta por 5 reservatórios com capacidade total de 880m³ é suficiente para atender a demanda atual, porém, numa análise setorial nota-se a insuficiência do sistema de reservação, portanto, na concepção proposta, serão previstas ampliações da reservação ao longo do horizonte do PMSB, conforme apresentado na Tabela 11.

Tabela 11 – Análise Setorial de Reservação de água Município de Ipeúna.

Setor	Demanda Max. Dia (m ³ /h)	Reservação Necessária (m ³)	Reservação Existente (m ³)	Necessidade (m ³)	Implantar (m ³)
Centro	42,98	344	360	-16	0
Altos de Ipeúna	50,39	403	150	250	250
Portal dos Nobres	76,07	609	370	239	300
Total	169,44	1.355	880	475	550

Fonte: Elaborado por B&B Engenharia Ltda., 2015.

d) Sistemas de Adução e Distribuição

No geral os sistemas de adução e distribuição carecem de ordenamento para melhorar as condições de abastecimento. Para tanto é necessário à realização de estudos de setorização do sistema. Com a setorização do sistema será possível adequar não só a distribuição, mas também a adução e a reservação, além de permitir uma melhor gestão de perdas. O município carece também de um cadastro sistematizado de toda a extensão da rede de água.

7.3. CONCEPÇÃO PROPOSTA PARA O SISTEMA DE ABASTECIMENTO DE ÁGUA DA ZONA RURAL

7.3.1. Considerações Gerais

O abastecimento de água para a população rural de um município pode ter as seguintes origens:

- Rede de água, pública ou particular;
- Poços ou nascentes, na propriedade ou fora dela;
- Caminhão-pipa;
- Rio, açude, lago;
- Outros.

A adequação com que cada domicílio é atendido com o abastecimento de água depende, dentre outros aspectos, da qualidade da água distribuída para consumo, a partir de cada uma destas fontes.

A captação de água de poços é o meio mais utilizados em áreas rurais ou urbanas que não são atendidas pelo sistema público de abastecimento.

Os poços podem ser classificados em escavados – conhecidos como cacimbas ou cacimbões – ou tubulares, em que a própria tubulação serve como parede lateral.

Os poços tubulares podem ser rasos ou profundos e os poços escavados são, geralmente, rasos. Os poços rasos escavados, são conhecidos como "poços caipira"

As águas dos poços rasos estão mais sujeitas à contaminação, sendo suas principais causas: as águas residuárias infiltradas a partir de sistemas de absorção, no solo, de efluentes de fossas; infiltração de líquidos percolados a partir da superfície, inclusive águas de chuvas que carregam impurezas e introdução de materiais indesejáveis através da abertura superior. A seguir na Figura 1, é apresentado um esquema de contaminação de poços rasos.

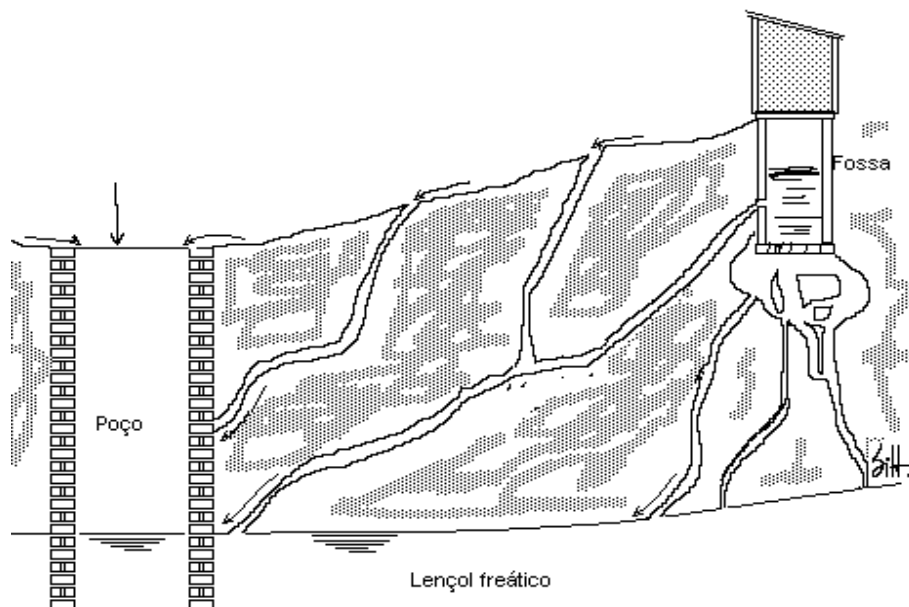

Fonte: Universidade Federal de Campina Grande, [s.d.].

Figura 1 - Esquema de Contaminação de Poços Rasos por Fossa.

A partir da figura, observa-se que a distribuição da população na área do município, bem como o tipo de destinação final dos esgotos gerados, têm papel fundamental na ocorrência da contaminação do poço, visto que a utilização de poços rasos para populações dispersas oferece menor risco de contaminação por esgoto, enquanto que em aglomerados populacionais, onde existe a destinação inadequada de esgoto, por meio de fossas negras, por exemplo, a situação se torna mais crítica.

Contudo, a destinação de esgoto para cada uma destas situações será tratada posteriormente.

De forma geral, para os aglomerados populacionais recomenda-se a utilização de poços tubulares profundos, enquanto que para a população dispersa a utilização de poços rasos pode ser adequada, desde atendidos alguns requisitos básicos.

Para os poços rasos (cacimbas ou cisternas), o DAEE recomenda através da Instrução Técnica DPO nº 006, atualizada em 03/08/2012, que as seguintes medidas sejam tomadas a fim de se evitar a contaminação:

- a) A parede acima do nível da água deverá ser revestida com alvenaria ou anéis de concreto, com extremidade situada a pelo menos 0,50 m acima da laje;
- b) Deve ser circundada por laje de concreto circular com no mínimo de 1,00 m de largura e espessuras interna de 0,15 m e externa (borda) de 0,10 m;

- c) A tampa deve ser feita em concreto, composta preferencialmente de duas partes semicirculares, que proporcionem boa vedação. Deve-se ainda contar com orifícios de diâmetros adequados à instalação das tubulações da bomba;
- d) Os poços escavados e ponteira devem ser construídos no nível mais alto do terreno e à uma distância superior a 30 m em relação às fossas sépticas, para evitar a contaminação das águas subterrâneas.

A seguir na Figura 2, apresenta-se um esquema de proteção de poços rasos.

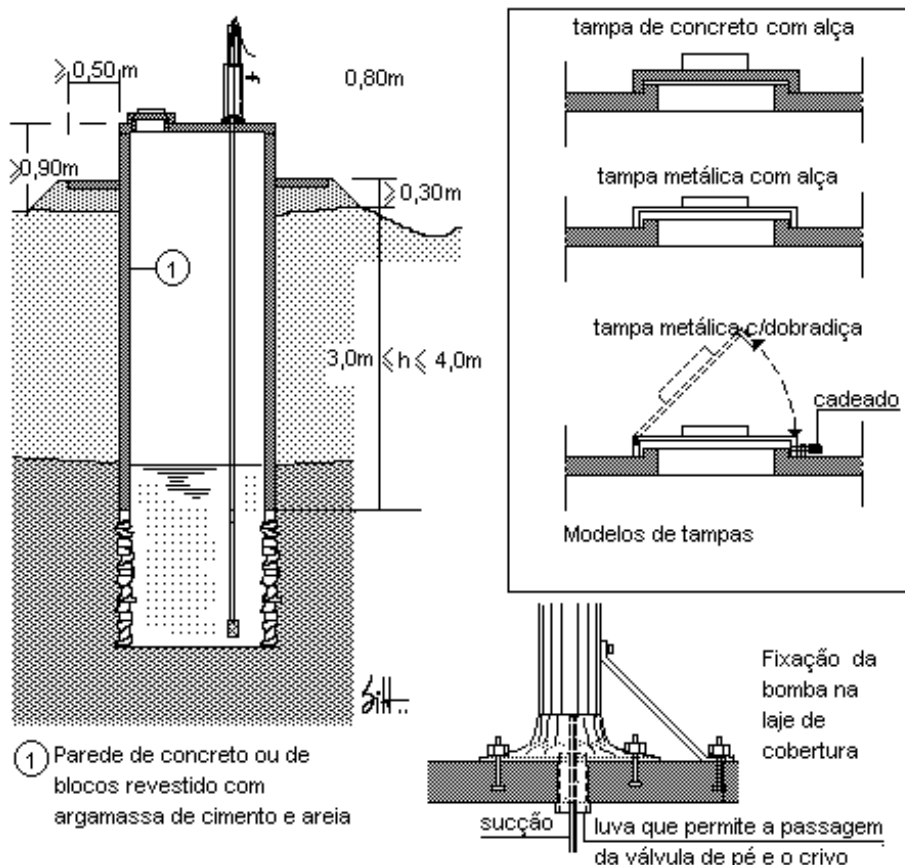

Fonte: Universidade Federal de Campina Grande, [s.d.].

Figura 2 - Proteção de Poços Rasos.

Para garantir a qualidade microbiológica da água dos poços, são recomendados os procedimentos de desinfecção e limpeza periódica dos mesmos.

Existem diversos procedimentos para a desinfecção de poços, podem-se utilizar desde o hipoclorito de sódio, a cal clorada até a água sanitária. Um processo bastante eficiente para a desinfecção de poços, é a garrafa dosadora para poços, a qual consiste em uma garrafa plástica comum, preenchida com pastilhas de cloro e areia grossa lavada. São feitos furos na garrafa, que é mergulhada no poço, presa por fio de *nylon* ou barbante resistente, tal como mostrado a seguir na Figura 3.



Figura 3 - Garrafa Dosadora de Cloro.

Ressalta-se que para as áreas urbanas, onde exista rede de abastecimento público, o DAEE recomenda a não utilização das águas provenientes de poços escavados (cacimbas ou cisternas) ou ponteiras, com finalidade de uso como solução alternativa de abastecimento, em vista da facilidade de contaminação das mesmas, podendo-se acarretar problemas de saúde pública.

Outra medida que pode auxiliar na garantia da qualidade da água consumida na área rural é um tipo de clorador desenvolvido pela EMBRAPA, o qual pode ser observado a seguir na Figura 4.

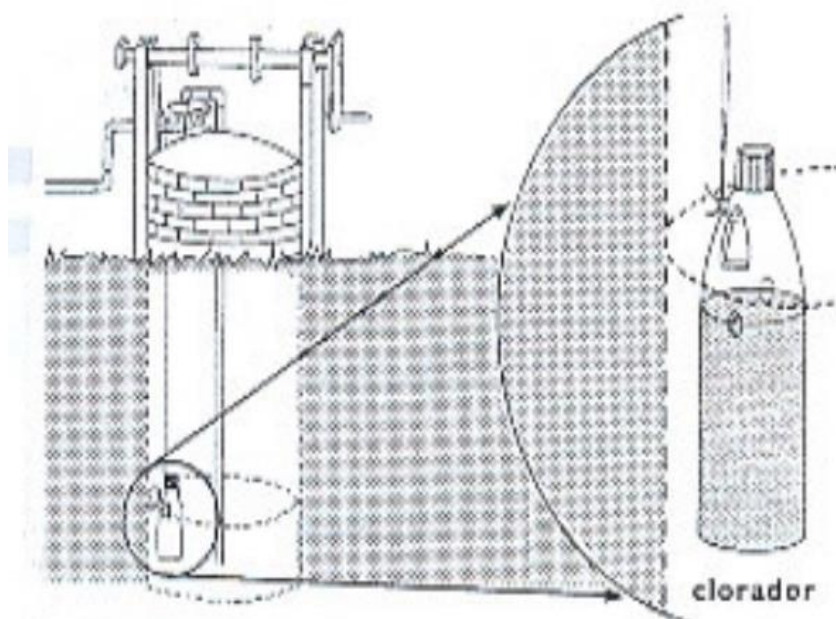

Fonte: IV Seminário Internacional de Saúde Pública, 2013.

Figura 4 - Instalação de Clorador Embrapa na Rede de Captação de Água.

O clorador da EMBRAPA pode ser construído pelo usuário a partir de componentes simples disponíveis no mercado. A solução de cloro pode ser preparada utilizando-se a quantidade de 1,5 a 2 g (equivalente a uma colher rasa de café) de Hipoclorito de Cálcio 65% em 1.000 Litros de água. Todos os dias deve-se adicionar o cloro.

Conforme informações da EMBRAPA, a solução equivale a 1 a 1,5 mg/L de cloro ativo, o que atende a Portaria MS nº 2914/2011.

Cabe ressaltar, que a desinfecção de um poço elimina momentaneamente a contaminação presente, mas não tem nenhuma ação sobre o lençol freático, propriamente dito, de modo que a água do poço pode voltar a se contaminar. Este aspecto reforça a necessidade do poder público acompanhar a qualidade da água do lençol freático, nos locais onde vem sendo utilizados para consumo humano.

No caso da identificação poços contaminados, estes deverão ser fechados, procurando-se então outros locais de perfuração ou outra alternativa de abastecimento, carros-pipa, por exemplo.

7.3.2. Abastecimento de Água na Zona Rural do Município de Ipeúna

A concepção atual do sistema público de abastecimento de água no município de Ipeúna prevê, prioritariamente, o atendimento a 100% da população urbana do município. Desta forma, a área rural do município não dispõe deste serviço.

A fim de se garantir a universalização do abastecimento de água no município, dentro dos padrões previstos na Portaria MS 2.914/2011, o ideal seria que a rede pública fosse estendida até as comunidades rurais.

Entretanto, a realidade local impõe que esta condição só poderá ser estabelecida gradativamente, quando a malha urbana se estender até estes locais. Desta forma, para promover e propiciar a universalização deste serviço à totalidade da população é necessário que a Prefeitura Municipal atue na área rural, primeira e prioritariamente,

através do mapeamento e do controle da situação de cada residência, pois é vital que cada família tenha acesso à água em quantidade e qualidade adequadas às suas necessidades básicas.

A Lei Federal nº 11.445/2007 traz como diretriz o PMSB que deve haver a “*garantia de meios adequados para o atendimento da população rural dispersa, inclusive a utilização de soluções compatíveis com suas características econômicas e sociais peculiares*”. Assim sendo, as propriedades rurais no município, utilizam-se de fontes alternativas de abastecimento de água, tais como poços rasos, poços profundos, caminhões pipas, entre outros. E, nestes casos, cabe ao Poder Público o acompanhamento e suporte à população, por meio da orientação quanto ao uso de fontes alternativas, esclarecendo quanto aos riscos de contaminação, medidas de prevenção, necessidade de desinfecção, fornecimento de água através de caminhões pipa, etc.

Compete ao município o zelo pela garantia do atendimento, exercendo a vigilância da qualidade da água proveniente de fontes alternativas existentes nos limites do município.

Numa segunda etapa, é necessário que sejam feitas distinções entre os aglomerados populacionais eventualmente existentes no município e a população que se encontra dispersa.

No caso dos aglomerados populacionais, conforme já relatado, existem maiores riscos de contaminação do lençol freático que supre os poços rasos usados para abastecimento de água, assim como outras fontes alternativas, o que recomenda que se adotem soluções coletivas.

No município de Ipeúna, conforme a projeção populacional, a população rural do município, no ano de 2014, era de 829 habitantes, os quais ocupam 245 domicílios, sendo parte desta população se encontra concentrada no Bairro Horto de Camaquã o restante da população está dispersa na área rural do município.

A população dispersa utiliza de fontes próprias de abastecimento de água, sendo na sua maioria poços rasos. Para esta população considera-se aceitável o abastecimento por outras fontes alternativas, desde que a prefeitura exerça o controle, fiscalização e monitoramento da qualidade das mesmas, bem como promova medidas orientadoras e apoio à desinfecção de tais fontes, conforme apresentado no item anterior.

Para fins do presente estudo foi feito uma estimativa da população atual residente nestas localidades de aglomerados populacionais, estimativa esta fornecida pelos técnicos da prefeitura. Para estimativa da população residente de fim de plano admitiu-se a mesma taxa de crescimento prevista para o município.

Segundo informações da prefeitura, a Fundação Instituto de Terras do Estado do São Paulo – ITESP, irá implantar dois novos poços nesse bairro, os quais posteriormente serão assumidos pela prefeitura, ressalta-se também que dos 47 lotes existentes nesse bairro, 40 estão localizados no município de Ipeúna, considerou-se ainda que a população flutuante não se concentra nesses aglomerados rurais.

Os resultados desta simulação são apresentados na Tabela 12 a seguir.

Tabela 12 - Estimativa da População nos Aglomerados Populacionais do Município.

Aglomerados Zona Rural	População Atual (hab)		População Fim de Plano (hab.)		
	Residente	Flutuante	Residente	Flutuante	Total
Bairro Horto de Camaquã	108	0	153	0	153
Total	108		153	0	153

Fonte: Elaborado por B&B Engenharia Ltda., 2015.

Conforme informações da prefeitura este bairro não dispõe de soluções coletivas de abastecimento de água, assim os munícipes locais, valem-se de soluções individuais, na maioria dos casos de poços rasos.

Esta situação pode apresentar risco sanitário, pois o lençol freático pode estar contaminado, já que também não existe rede coletora de esgoto nestes locais.

A condição sanitária de cada uma destas localidades necessita ser analisada mais detalhadamente pela prefeitura, a fim de se especificar a destinação mais adequada para cada caso. Entretanto, a recomendação do presente plano de saneamento é que se implantem sistemas coletivos de abastecimento de água, dotado de poços profundos, reservatórios, rede de distribuição e ligações domiciliares de água.

Para a estimativa das demandas e necessidades futuras de abastecimento de água ao longo do período do plano, foram adotados os seguintes parâmetros:

- Consumo per capita: 202,2 l/hab.dia;
- Índice de Perdas Físicas: 48,24%;
- População atendida em fim de plano conforme a tabela 10.

Com base nestes parâmetros, obteve-se as necessidades futuras, para o SAA, e respectivos custos de implantação, conforme apresentado nas tabelas seguintes (Tabela 13 e Tabela 14).

Tabela 13- Necessidades Futuras do SAA dos Aglomerados Rurais

Aglomerados Zona Rural	Produção m ³ /h	Reservação m ³	Ligação de Água (unidade)	Rede de Água (m)
Bairro Horto de Camaquã	1,5	7	13	457
Total	1,5	7	13	457

Fonte: Elaborado por B&B Engenharia Ltda., 2015.

Tabela 14 - Estimativas de Custos para o SAA dos Aglomerados populacionais.

Aglomerados Zona Rural	Produção (R\$)	Reservação (R\$)	Lig. de Água (R\$)	Rede de Água (R\$)	Total (R\$)
Bairro Horto de Camaquã	200.000,00	8.110,18	4.211,14	68.119,96	280.441,28
Total	200.000,00	8.110,18	4.211,14	68.119,96	280.441,28

Fonte: Elaborado por B&B Engenharia Ltda., 2015.

7.4. NECESSIDADES GLOBAIS DO SISTEMA DE ABASTECIMENTO DE ÁGUA

Para as projeções das demandas futuras dos serviços de abastecimento de água do município, foram consideradas as estruturas existentes e as necessidades futuras em face do crescimento populacional e do aumento dos índices de atendimento, definidos dentro do horizonte do PMSB.

Para os serviços de abastecimento de água, considerou-se as seguintes unidades do sistema:

- a) Produção de água;
- b) Reservação;
- c) Rede de distribuição;
- d) Ligações domiciliares;

Quanto às necessidades referentes ao sistema adutor (estações elevatórias, adutoras e boosters), serão abordadas no item subsequente.

7.4.1. Produção de Água

A previsão das necessidades futuras de produção de água tratada considerou a demanda máxima diária, correspondente ao consumo no dia de maior consumo, acrescido das perdas no sistema de distribuição.

Em decorrência da concepção proposta, onde se prevê a captação futura realizada, exclusivamente, do manancial subterrâneo, a análise dos déficits globais de produção e as eventuais necessidades de ampliação ao longo do horizonte do PMSB, foram realizadas com base nas seguintes considerações:

- Capacidade atual, correspondente à capacidade de produção dos poços mais a vazão do manancial superficial, conforme as vazões de outorga: 130,7 m³/h;
- **Cenários de Previsão de Demanda de Produção**

A demanda de produção de água para abastecimento público está intimamente relacionada aos níveis de perdas no sistema de distribuição, que por sua vez, dependerão da maior ou menor eficiência do programa de controle de perdas implementado pelo município.

Considerando-se tais aspectos, as demandas efetivas que ocorrerão ao longo do horizonte do PMSB tornam-se incertas, assim, idealiza-se dois cenários extremos possíveis de ocorrerem, e são eles:

Cenário 1 – Otimista: Neste cenário, considera-se que as metas estabelecidas para o controle e redução de perdas, conforme apresentado no Item “Recomendação para o Plano de Metas e Indicadores”, são integralmente atendidos.

Cenário 2 – Pessimista: O cenário pessimista pode considerar tanto a condição de aumento do índice de perdas em relação ao índice atual, quando a manutenção de perdas nos níveis atuais. Na presente situação, será admitida a segunda opção.

Na Tabela 15 é apresentada a evolução das demandas em função dos índices de perdas estabelecidos para cada um dos cenários.

Tabela 15 - Demandas de Produção em Função dos Índices de Perdas.

Ano	Consumo Médio (l/s)	CENÁRIO 1 - OTIMISTA			CENÁRIO 2 - PESSIMISTA		
		Índice de Perdas (%)	Demanda (l/s)		Índice de Perdas (%)	Demanda (l/s)	
			Média	Máxima Diária		Média	Máxima Diária
2.015	22,4	48,2	43	48	48,2	43	48
2.016	23,0	44,3	41	46	48,2	44	49
2.017	23,5	40,5	40	44	48,2	45	50
2.018	24,1	36,6	38	43	48,2	47	51
2.019	24,7	32,7	37	42	48,2	48	53
2.020	25,3	25,0	34	39	48,2	49	54
2.021	25,9	25,0	34	40	48,2	50	55
2.022	26,4	25,0	35	41	48,2	51	56
2.023	27,0	25,0	36	41	48,2	52	57
2.024	27,5	25,0	37	42	48,2	53	59
2.025	28,1	25,0	37	43	48,2	54	60
2.026	28,6	25,0	38	44	48,2	55	61
2.027	29,0	25,0	39	45	48,2	56	62
2.028	29,5	25,0	39	45	48,2	57	63
2.029	30,0	25,0	40	46	48,2	58	64
2.030	30,5	25,0	41	47	48,2	59	65
2.031	31,0	25,0	41	48	48,2	60	66
2.032	31,5	25,0	42	48	48,2	61	67
2.033	32,0	25,0	43	49	48,2	62	68
2.034	32,5	25,0	43	50	48,2	63	69

Fonte: Elaborado por B&B Engenharia Ltda., 2015.

Da tabela acima pode-se obter que as demandas de fim de plano serão:

Cenário 1- Otimista:

- Demanda Média: 43 l/s;
- Demanda Máxima Diária: 50 l/s;

Neste caso, com o atendimento das metas de perdas, as demandas tendem a se manter estáveis ao longo do período do PMSB, mesmo com o crescimento populacional.

Cenário 2 - Pessimista:

- Demanda Média: 63 l/s;
- Demanda Máxima Diária: 69 l/s.

A partir da adoção da capacidade de produção de 130,7 m³/h, obteve-se um superávit tanto no Cenário 1, quanto no Cenário 2, indicando assim, que ao longo do período do PMSB, conforme pode ser visualizado a seguir no gráfico 4.

Gráfico 4 – Análises dos cenários de produção.

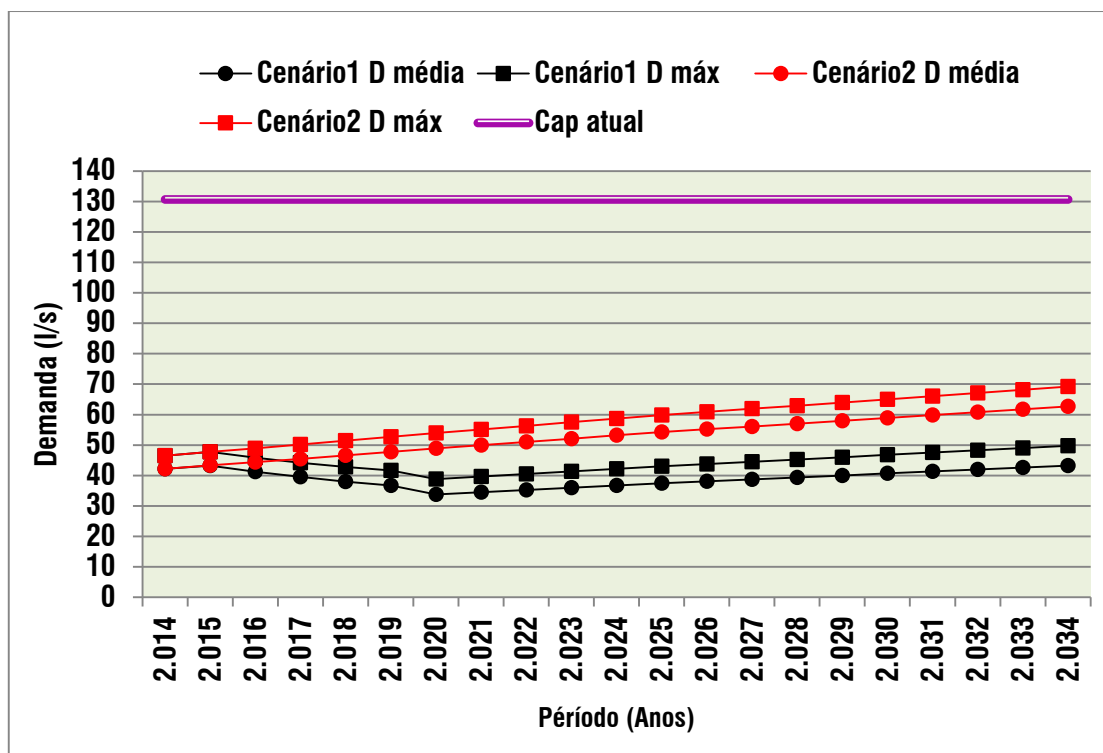

Fonte: Elaborado por B&B Engenharia Ltda., 2015.

7.4.2. Reservação

Quanto aos volumes necessários de reservação de água tratada, considerou-se os estudos de AZEVEDO NETTO (1982), que admite como estimativa válida a relação de Frühling, que estabelece que o volume mínimo requerido é de 1/3 do volume distribuído no dia de maior consumo.

Assim, considerou-se que o volume de reservação corresponderá a 1/3 da demanda máxima diária, corresponde ao consumo do dia de maior consumo acrescido das perdas no sistema de distribuição. Com base nestas informações e na projeção das demandas máximas diárias, foram calculados os déficits globais de reservação e verificada a necessidade de ampliações ao longo do horizonte do PMSB.

No município de Ipeúna a atual capacidade de reservação é correspondente a 880m³, conforme já apresentado, volume que é insuficiente para atender a demanda atual e a demanda futura de reservação no sistema. Assim

conforme mostra a Tabela 16, previu-se a implantação de reservatórios no ano de 2016 e 2017, para que então a reservação esteja adequada ao atendimento das necessidades ao longo do PMSB.

Tabela 16 - Necessidades anuais de ampliações da reservação.

Ano	Reservação (m ³)			
	Existente	Necessidade	Saldo	A executar
2.015	880	1.375	-494,7	0
2.016	1.130	1.320	-189,9	250
2.017	1.430	1.274	156,5	300
2.018	1.430	1.234	196,3	0
2.019	1.430	1.200	230,2	0
2.020	1.430	1.118	311,9	0
2.021	1.430	1.142	287,7	0
2.022	1.430	1.167	263,4	0
2.023	1.430	1.191	239,0	0
2.024	1.430	1.215	214,5	0
2.025	1.430	1.240	190,0	0
2.026	1.430	1.261	168,8	0
2.027	1.430	1.282	147,6	0
2.028	1.430	1.304	126,2	0
2.029	1.430	1.325	104,8	0
2.030	1.430	1.347	83,3	0
2.031	1.430	1.368	61,7	0
2.032	1.430	1.390	40,1	0
2.033	1.430	1.412	18,4	0
2.034	1.430	1.428	2,0	0

Fonte: Elaborado por B&B Engenharia Ltda., 2015.

7.4.3. Sistema de Distribuição de Água

Para fins de apuração das necessidades do sistema de distribuição de água, foram consideradas, basicamente, as necessidades de novas ligações domiciliares de água e de redes de distribuição.

Na avaliação das necessidades, dentro do horizonte do PMSB, ao considerar a estrutura existente, foram abordados dois aspectos principais:

- **Ampliações:** Correspondem às ações necessárias para acompanhar o aumento das demandas de água resultantes dos padrões de atendimento estabelecidos e do crescimento vegetativo da população.
- **Substituições:** Correspondem às ações necessárias para garantir a qualidade das instalações, visto que estas se deterioram no decorrer do tempo, em função de diversos fatores, tais como vida útil, má qualidade dos materiais empregados, etc. Ressalta-se que serão previstas as substituições de redes nos casos em que as mesmas se encontram em estado deteriorado.

a) Ampliação das Ligações de Água

Para a projeção das necessidades de ligação de água, adotou-se os seguintes parâmetros:

- Densidade domiciliar: 3,38 habitantes por domicílio (Fundação SEADE, 2010);
- Participação das economias residencial de água no total das economias de água: 95,8% (Prefeitura Municipal, 2013);
- Densidade de economias de água por ligação de água: 1,00 economias por ligação (Prefeitura Municipal, 2013);
- Extensão de rede de água por ligação de água: 18 metros por ligação (valor usual de projeto).

A Tabela 17 apresenta os resultados obtidos das projeções.

Tabela 17 - Ampliação das Ligações de Água.

Ano	Incremento de População Abastecida (hab)	Novas Economias residenciais (unid.)	Novas Economias Totais (unid)	Novas Ligações Totais de Água (unid)	Total de Ligações de Água (unid)
2015	257	76	82	82	2.926
2016	240	71	76	76	3.002
2017	246	73	78	78	3.080
2018	250	74	80	80	3.160
2019	259	76	82	82	3.242
2020	264	78	84	84	3.326
2021	236	70	75	75	3.401
2022	237	70	75	75	3.476
2023	238	70	76	76	3.552
2024	239	71	76	76	3.628
2025	240	71	76	76	3.704
2026	207	61	66	66	3.770
2027	208	61	66	66	3.836
2028	208	62	66	66	3.902
2029	209	62	67	67	3.969
2030	210	62	67	67	4.035
2031	211	62	67	67	4.102
2032	212	63	67	67	4.170
2033	212	63	67	67	4.237
2034	213	63	68	68	4.305

Fonte: Elaborado por B&B Engenharia Ltda., 2015.

b) Ampliação da Hidrometração

Alcançar o nível de hidrometração de 100% é uma das prioridades do PMSB, devendo ser implantada a curto prazo. No município de Ipeúna, este índice já se encontra em 100%. Assim, considera-se que todas as novas ligações de água disponham de hidrômetro, conforme mostra Tabela 18.

Tabela 18 - Ampliação da Hidrometração

Ano	Instalação de Novos Hidrômetros	Ligações Ativas Totais	Ligações Ativas com medição	Índice de Hidrometração
2015	0	2.926	2.926	100,0%
2016	0	3.002	3.002	100,0%
2017	0	3.080	3.080	100,0%
2018	0	3.160	3.160	100,0%
2019	0	3.242	3.242	100,0%
2020	0	3.326	3.326	100,0%
2021	0	3.401	3.401	100,0%
2022	0	3.476	3.476	100,0%
2023	0	3.552	3.552	100,0%
2024	0	3.628	3.628	100,0%
2025	0	3.704	3.704	100,0%
2026	0	3.770	3.770	100,0%
2027	0	3.836	3.836	100,0%
2028	0	3.902	3.902	100,0%
2029	0	3.969	3.969	100,0%
2030	0	4.035	4.035	100,0%
2031	0	4.102	4.102	100,0%
2032	0	4.170	4.170	100,0%
2033	0	4.237	4.237	100,0%
2034	0	4.305	4.305	100,0%

Fonte: Elaborado por B&B Engenharia Ltda., 2015.

c) Ampliação da Rede de Distribuição

Para a previsão das necessidades de ampliação da rede de água, adotou-se as seguintes hipóteses:

- Serão necessárias novas redes de água nas áreas de expansão do município, enquanto que na área já urbanizada, onde já existe a rede pública de água, apenas uma parcela das novas ligações de água demandará novas redes, sendo a outra parcela referente ao adensamento populacional;
- Considerou-se que, em novos empreendimentos, as redes de água são comumente executadas pelo empreendedor, assim, apenas uma parcela das novas redes será de implantação pública.

No caso do município de Ipeúna, adotou-se os seguintes parâmetros:

- Porcentagem das ligações de água que demandam rede de água: 90%;
- Porcentagem de novas redes públicas de água em relação ao total de novas redes de água: 30%.

A Tabela 19 apresenta a ampliação prevista para rede de distribuição do município.

Tabela 19 - Ampliação da Rede de distribuição

Ano	Extensão de Novas Redes de Água (m)	Extensão de Novas Redes Públicas de Água (m)	Extensão Total de Redes Públicas de Água (m)
2015	1.323	397	43.697
2016	1.233	370	44.067
2017	1.268	380	44.447
2018	1.288	386	44.834
2019	1.331	399	45.233
2020	1.359	408	45.641
2021	1.216	365	46.006
2022	1.221	366	46.372
2023	1.227	368	46.740
2024	1.232	370	47.109
2025	1.237	371	47.481
2026	1.064	319	47.800
2027	1.069	321	48.120
2028	1.073	322	48.442
2029	1.077	323	48.766
2030	1.082	325	49.090
2031	1.086	326	49.416
2032	1.089	327	49.743
2033	1.093	328	50.070
2034	1.096	329	50.399

Fonte: Elaborado por B&B Engenharia Ltda., 2015.

d) Necessidades de Substituições

Estimou-se as necessidades potenciais de substituições de hidrômetros, de ligações domiciliares e de redes de distribuição de água, os quais sofrem deterioração ao longo da vida útil.

Assim, considerou-se os seguintes critérios:

- **Hidrômetros:** Como a vida útil média de hidrômetros é da ordem de 5 a 10 anos, recomenda-se que haja a substituição total do parque de hidrômetros ao final da sua vida útil, a fim de se garantir a qualidade da medição e minimizar os efeitos da submedição que tende a se elevar com o aumento do parque de hidrômetros.

No caso do município de Ipeúna, foi prevista a renovação do parque de hidrômetros a cada 5 anos.

- **Ligações Domiciliares de Água:** A má qualidade das ligações de água está entre os principais responsáveis pelas perdas físicas nos sistemas de distribuição de água. Este fato, junto ao índice de perdas atual, torna fundamental a implementação de uma campanha de substituição de parte das ligações existentes em um curto prazo.

Para Ipeúna, adotou-se uma taxa de substituição de 10% ao ano no período de 2014 a 2018, que permitirá substituir 50% das ligações existentes. Para o restante do período do PMSB, adotou-se uma taxa de substituição anual de 1%.

- **Redes de Distribuição de Água:** A má qualidade da rede de distribuição de água é um dos fatores responsáveis por rupturas e pelo índice de perdas físicas de água.

Deste modo, foi prevista a substituição de rede mais deteriorada. No período do PMSB, foi prevista a substituição de parte da rede existente, assim distribuída:

- ✓ Período de 2015 a 2024: 1,0% da rede existente;
- ✓ Período de 2025 a 2034: 0,5% da rede existente.

A seguir a Tabela 20 apresenta os resultados obtidos com a aplicação dos critérios acima adotados.

Tabela 20– Substituições no Sistema de Distribuição de Água.

Ano	Hidrômetros		Ligações de Água		Rede de Água	
	Existentes (un.)	A Substituir (un.)	Existentes (un.)	A Substituir (un.)	Existentes (m)	A Substituir (m.)
2015	2.926	569	2.926	142	43.697	433
2016	3.002	569	3.002	142	44.067	433
2017	3.080	569	3.080	142	44.447	433
2018	3.160	569	3.160	142	44.834	433
2019	3.242	569	3.242	142	45.233	433
2020	3.326	665	3.326	33	45.641	433
2021	3.401	665	3.401	34	46.006	433
2022	3.476	665	3.476	35	46.372	433
2023	3.552	665	3.552	36	46.740	433
2024	3.628	665	3.628	36	47.109	433
2025	3.704	665	3.704	37	47.481	217
2026	3.770	665	3.770	38	47.800	217
2027	3.836	665	3.836	38	48.120	217
2028	3.902	665	3.902	39	48.442	217
2029	3.969	665	3.969	40	48.766	217
2030	4.035	807	4.035	40	49.090	217
2031	4.102	807	4.102	41	49.416	217
2032	4.170	807	4.170	42	49.743	217
2033	4.237	807	4.237	42	50.070	217
2034	4.305	807	4.305	43	50.399	217

Fonte: Elaborado por B&B Engenharia Ltda., 2015.

7.4.4. Resumo das Necessidades Globais do Sistema de Abastecimento de Água

Na Tabela 21 a seguir é apresentado o cronograma físico das ações a serem implantadas para o atendimento das necessidades globais do sistema de distribuição de água, em virtude dos objetivos e metas estabelecidos.

Tabela 21– Cronograma Físico de Implantação Ações Globais Necessárias do Sistema de Abastecimento de Água.

Ano	Produção Implantação (l/s)	Reservação Ampliação (m³)	Rede de Água			Ligações de Água			Hidrômetros
			Ampliação m	Substituição m	Total m	Ampliação Unid.	Substituição Unid.	Total Unid.	Total Unid.
2015	0,0	0	397	433	830	82	142	224	569
2016	0,0	250	370	433	803	76	142	218	569
2017	0,0	300	380	433	813	78	142	220	569
2018	16,5	0	386	433	819	80	142	222	569
2019	0,0	0	399	433	832	82	142	224	569
2020	0,0	0	408	433	841	84	33	117	665
2021	0,0	0	365	433	798	75	34	109	665
2022	0,0	0	366	433	799	75	35	110	665
2023	0,0	0	368	433	801	76	36	112	665
2024	0,0	0	370	433	803	76	36	112	665
2025	0,0	0	371	217	588	76	37	113	665
2026	0,0	0	319	217	536	66	38	104	665
2027	0,0	0	321	217	538	66	38	104	665
2028	0,0	0	322	217	539	66	39	105	665
2029	0,0	0	323	217	540	67	40	107	665
2030	0,0	0	325	217	542	67	40	107	807
2031	0,0	0	326	217	543	67	41	108	807
2032	0,0	0	327	217	544	67	42	109	807
2033	0,0	0	328	217	545	67	42	109	807
2034	0,0	0	329	217	546	68	43	111	807
Total	16,5	550	7.099,0	6.500,0	13.599,0	1.461	1.284	2.74	13.530

Fonte: elaborado por B&B Engenharia Ltda., 2015.

8. INVESTIMENTOS NECESSÁRIOS NO SISTEMA DE ABASTECIMENTO DE ÁGUA

A verificação dos custos dos investimentos a serem realizados no SAA foi feita para cada um de seus componentes, de forma que, para cada um deles, foram adotados critérios de apuração de quantitativos, assim, os custos foram levantados com base em preços unitários médios, usualmente adotados em estudos de concepção de SAA, os quais foram obtidos por meio do Estudo de Custos de Empreendimentos (SABESP, 2014), o qual tem a data base de janeiro de 2014.

8.1. INVESTIMENTOS APURADOS PARA O SISTEMA DE ABASTECIMENTO DE ÁGUA

Os investimentos totais para o atendimento dos objetivos e metas estabelecidos para o abastecimento de água no município de Ipeúna foi estimado em R\$ 6.824.945,18. A seguir, apresenta-se o detalhamento deste investimento. Os critérios de apuração de custos referentes ao sistema de abastecimento de água estão apresentados no encarte “Anexo II – Critérios de Apuração de Custos dos Investimentos do PMSB”.

a) Produção de Água Tratada

Na apuração dos investimentos necessários para atendimento das demandas de produção de água tratada ao longo do PMSB, devido à necessidade existente previu-se a implantação de 5 novos poços no ano de 2018, sendo o custo total previsto de R\$ 1.000.000,00. 55

b) Sistemas de Adução e de Reservação

Para os custos de investimentos em sistemas de adução e de reservação está previsto a ampliação da reservação, assim, previu-se a ampliação da capacidade de mais 510m³ ao sistema de reservação entre os anos de 2016 e 2017, sendo o custo total previsto de R\$ 349.350,00.

c) Rede de Distribuição, Ligações Domiciliares de Água e Hidrometração

A previsão dos investimentos necessários na rede de distribuição e nas ligações domiciliares de água foi realizada com base nas premissas e critérios abordados no item 7.4, podendo-se destacar os seguintes aspectos:

- Considerou-se as necessidades de ampliação da rede de distribuição e das ligações de água para o atendimento dos índices de abastecimento de água estabelecidos e para o acompanhamento do crescimento vegetativo da população ao longo do horizonte do PMSB;
- Considerou-se a necessidade de substituição de redes e ligações de água, ao longo do horizonte do PMSB, como uma medida necessária no combate às perdas físicas no sistema de distribuição;
- Considerou-se a necessidade de substituição de hidrômetros em função da idade do parque, como uma medida de redução da sub medição e manutenção da qualidade da micromedição;

Os custos apurados são apresentados no item seguinte.

8.1.1. Cronograma Geral dos Investimentos no Sistema de Abastecimento de Água

Nas tabelas apresentadas a seguir (Tabela 22 e Tabela 23), são apresentados os cronogramas dos investimentos a serem realizados no SAA.

Tabela 22 - Cronograma Plurianual dos Investimentos no Sistema de Abastecimento de Água.

Ano	Produção Ampliação R\$	Reservação Ampliação R\$	Adução Ampliação R\$	Rede de Água			Ligações de Água			Hidrômetros		Total Geral R\$
				Ampliação R\$	Substituição R\$	Total R\$	Ampliação R\$	Substituição R\$	Total R\$	Instalação R\$	Substituição R\$	
2015	0,00	0,00	0,00	88.788,91	96.879,42	185.668,33	33.069,97	57.510,00	90.579,97	0,00	31.295,00	307.543,30
2016	0,00	171.250,00	0,00	82.763,73	96.879,42	179.643,15	30.825,86	57.510,00	88.335,86	0,00	31.295,00	470.524,00
2017	0,00	205.500,00	0,00	85.108,62	96.879,42	181.988,04	31.699,23	57.510,00	89.209,23	0,00	31.295,00	507.992,27
2018	1.000.000,00	0,00	0,00	86.475,33	96.879,42	183.354,75	32.208,27	57.510,00	89.718,27	0,00	31.295,00	1.304.368,02
2019	0,00	0,00	0,00	89.341,90	96.879,42	186.221,32	33.275,94	57.510,00	90.785,94	0,00	31.295,00	308.302,26
2020	0,00	0,00	192.399,15	91.229,07	96.879,42	188.108,49	33.978,83	13.365,00	47.343,83	0,00	36.575,00	464.426,47
2021	0,00	0,00	0,00	81.628,21	96.879,42	178.507,63	30.402,93	13.770,00	44.172,93	0,00	36.575,00	259.255,56
2022	0,00	0,00	0,00	81.978,13	96.879,42	178.857,55	30.533,26	14.175,00	44.708,26	0,00	36.575,00	260.140,80
2023	0,00	0,00	0,00	82.328,04	96.879,42	179.207,46	30.663,58	14.580,00	45.243,58	0,00	36.575,00	261.026,05
2024	0,00	0,00	0,00	82.677,96	96.879,42	179.557,38	30.793,91	14.580,00	45.373,91	0,00	36.575,00	261.506,29
2025	0,00	0,00	192.399,15	83.027,87	48.551,58	131.579,45	30.924,24	14.985,00	45.909,24	0,00	36.575,00	406.462,84
2026	0,00	0,00	0,00	71.436,54	48.551,58	119.988,12	26.606,98	15.390,00	41.996,98	0,00	36.575,00	198.560,10
2027	0,00	0,00	0,00	71.729,50	48.551,58	120.281,08	26.716,09	15.390,00	42.106,09	0,00	36.575,00	198.962,18
2028	0,00	0,00	0,00	72.022,47	48.551,58	120.574,05	26.825,21	15.795,00	42.620,21	0,00	36.575,00	199.769,26
2029	0,00	0,00	0,00	72.315,43	48.551,58	120.867,01	26.934,32	16.200,00	43.134,32	0,00	36.575,00	200.576,34
2030	0,00	0,00	192.399,15	72.608,39	48.551,58	121.159,97	27.043,44	16.200,00	43.243,44	0,00	44.385,00	401.187,56
2031	0,00	0,00	0,00	72.877,26	48.551,58	121.428,84	27.143,58	16.605,00	43.748,58	0,00	44.385,00	209.562,43
2032	0,00	0,00	0,00	73.121,49	48.551,58	121.673,07	27.234,55	17.010,00	44.244,55	0,00	44.385,00	210.302,62
2033	0,00	0,00	0,00	73.340,54	48.551,58	121.892,12	27.316,13	17.010,00	44.326,13	0,00	44.385,00	210.603,25
2034	0,00	0,00	0,00	73.533,86	48.551,58	122.085,44	27.388,14	17.415,00	44.803,14	0,00	44.385,00	211.273,58
Total	1.000.000,00	376.750,00	577.197,45	1.588.333,27	1.454.310,00	3.042.643,27	591.584,45	520.020,00	1.111.604,45	0,00	744.150,00	6.852.345,18

Fonte: Elaborado por B&B Engenharia, 2015.

Tabela 23 - Cronograma dos Investimentos nos Períodos de Planejamento do PMSB para o Sistema de Abastecimento de Água.

ATIVIDADE	INVESTIMENTOS PREVISTOS NO SAA (R\$)			
	Curto Prazo (2015-2019)	Médio Prazo (2020-2029)	Longo Prazo (2030-2034)	Total
Investimento na ampliação da capacidade de produção	1.000.000,00	0,00	0,00	1.000.000,00
Investimento na ampliação da capacidade de reservação	376.750,00	0,00	0,00	376.750,00
Investimento na ampliação da rede de abastecimento de água	343.136,59	344.177,32	901.019,37	1.588.333,27
Investimento em ampliação do Sistema Adutor	0,00	192.399,15	384.798,30	577.197,45
Investimento na ampliação das ligações domiciliares de água	127.803,32	128.190,95	335.590,18	591.584,45
Investimento em substituição da rede de abastecimento de água existente deteriorada	387.517,68	387.517,68	679.274,64	1.454.310,00
Investimento em substituição das ligações domiciliares de água existentes	230.040,00	98.820,00	191.160,00	520.020,00
Investimento com hidrômetros para ampliação do índice de hidrometração	0,00	0,00	0,00	0,00
Investimento em substituição de hidrômetros para renovação do parque existente	156.475,00	182.875,00	404.800,00	744.150,00
Total	2.621.722,59	1.333.980,10	2.896.642,49	6.852.345,18

Fonte: Elaborado por B&B Engenharia Ltda., 2015

CAPÍTULO III – PROGNÓSTICOS E CONCEPÇÃO DO SISTEMA DE ESGOTAMENTO SANITÁRIO

9. OBJETIVOS ESPECÍFICOS DO SISTEMA DE ESGOTAMENTO SANITÁRIO

Os objetivos específicos a serem atendidos com relação ao esgotamento sanitário devem atender os aspectos indicados a no Quadro 3:

Quadro 3- Objetivos Específicos do Sistema de Esgotamento Sanitário.

Objetivos específicos	Objetivos Gerais									
	1	2	3	4	5	6	7	8	9	10
Resolver carências de atendimento, garantindo o esgotamento a toda a população, indústria e irrigação.										
Resolver as deficiências e atenuar as disfunções ambientais atuais associadas à qualidade dos meios hídricos, resultantes do não cumprimento da legislação vigente.										
Resolver outras deficiências e amenizar outras disfunções ambientais atuais associadas à má qualidade dos recursos hídricos.										
Adaptar a infraestrutura disponível para tratamento de esgoto e despoluição dos corpos hídricos à realidade resultante do desenvolvimento socioeconômico do município e à necessidade de melhoria progressiva da qualidade da água.										
Proteger e valorizar os mananciais de especial interesse, com destaque para os destinados ao consumo humano.										
Caracterizar, controlar e prevenir os riscos de poluição dos corpos hídricos.										
Aprofundar o conhecimento relativo a situações cujas especificidades as tornam relevantes no âmbito da qualidade da água.										
Desenvolver e/ou aperfeiçoar sistemas de coleta, armazenamento e tratamento de dados sobre aspectos específicos relevantes em relação à qualidade das águas.										
Reforçar a comunicação com a sociedade e promover a educação ambiental.										
Objetivos Gerais:										
1. Promoção da Salubridade Ambiental e da Saúde Coletiva;					6. Valorização Social e Econômica dos Recursos Ambientais;					
2. Proteção dos Recursos Hídricos e Controle da Poluição;					7. Ordenamento do Território;					
3. Abastecimento de Água às Populações e Atividades Econômicas;					8. Quadros Normativo e Institucional;					
4. Proteção da Natureza;					9. Sistema Econômico-financeiro;					
5. Proteção Contra Situações Hidrológicas Extremas e Acidentes de Poluição;					10. Outros Objetivos.					

Fonte: Ministério das Cidades, 2011.

10. PROJEÇÃO DAS DEMANDAS FUTURAS DOS SERVIÇOS DE ESGOTAMENTO SANITÁRIO

10.1. CRITÉRIOS DE PROJEÇÃO ADOTADOS PARA O SISTEMA DE ESGOTAMENTO SANITÁRIO

Os índices e parâmetros aqui adotados, foram obtidos na fase do diagnóstico do sistema de esgotamento sanitário. Quando necessários, tais informações foram confrontadas com valores equivalentes observados em outros sistemas de porte semelhante, bem como valores de referência usualmente adotados em estudos de concepção. E, como auxílio, também foram analisados os dados disponíveis no SNIS e no Censo IBGE 2010.

Para as previsões futuras, foram adotadas hipóteses de evolução de alguns parâmetros, tais como o índice de atendimento, índice de perdas e consumo per capita, conforme os critérios e motivos expostos a seguir.

Atualmente, o município de Ipeúna possui um atendimento urbano com esgotamento sanitário de 85,99%.

Para fins de apropriação das demandas ao longo do período do PMSB, adotou-se as seguintes metas:

- Universalização do esgotamento sanitário da área urbana até 2018;
- Manter tratamento de 100% dos esgotos coletados.

10.1.1. Valores Apurados nas Projeções do Sistema de Esgotamento Sanitário

Baseando-se na evolução da população urbana do município e nos critérios estabelecidos nos itens anteriores, analisa-se os seguintes parâmetros:

- **Coleta Per Capita:** Corresponde ao consumo per capita de água multiplicado pelo coeficiente de retorno;
- **Coleta Média:** Corresponde à população atendida com esgotamento sanitário multiplicada pela coleta per capita;
- **Vazão de Infiltração:** Corresponde à taxa de infiltração multiplicada pela extensão de rede de esgotos;
- **Vazões de Esgotos com Infiltração:** Correspondem às vazões médias, máximas diárias e máximas horárias acrescidas das vazões de infiltração;
- **Vazões de Tratamento de Esgotos:** Correspondem às vazões coletadas multiplicadas pelos índices de tratamento de esgotos adotados. No caso, como o objetivo é obter as vazões de esgoto a serem tratadas, adotou-se por manter o índice de tratamento de 100%.
- **Coeficiente de Retorno:** Quando se tratam de estudos de concepção, as Normas Técnicas da ABNT recomendam a adoção de 80% para o coeficiente de retorno;
- **Taxa de Infiltração:** Normalmente, estes valores situam-se na faixa de 0,05 a 0,5 l/s/km de rede. Os valores mais baixos são praticados em áreas com lençol freático profundo e tubulações de PVC. Para o presente PMSB, adotou-se uma taxa de infiltração de 0,15 l/s/km.

Nas tabelas a seguir (Tabela 24 e Tabela 25), são apresentados os valores apurados nas projeções. Já no Gráfico 5, é mostrada a evolução da vazão média e da capacidade de tratamento ao longo do plano.

Tabela 24 - Projeção das Vazões de Coleta de Esgoto.

Ano	População Urbana do Município (hab.)	SISTEMA DE ESGOTOS SANITÁRIOS - COLETA							Vazão de Coleta e Infiltração (l/s)		
		Índice de Coleta (%)	População Esgotada (hab.)	Coleta Per Capita (l/dia/hab.)	Coleta Média (l/s)	Extensão Rede de Esgoto (m)	Vazão Infiltração (l/s)	Média	Máx. Diária	Máx. Horária	
2015	9.669	88,8	8.586	160,1	15,9	29.809	4,5	20,4	23,6	33,1	
2016	9.908	91,6	9.076	160,1	16,8	31.912	4,8	21,6	25,0	35,1	
2017	10.155	94,4	9.586	160,1	17,8	34.100	5,1	22,9	26,4	37,1	
2018	10.405	100,0	10.405	160,1	19,3	37.613	5,6	24,9	28,8	40,4	
2019	10.663	100,0	10.663	160,1	19,8	37.946	5,7	25,5	29,4	41,3	
2020	10.927	100,0	10.927	160,1	20,3	38.286	5,7	26,0	30,1	42,2	
2021	11.164	100,0	11.164	160,1	20,7	38.590	5,8	26,5	30,6	43,0	
2022	11.401	100,0	11.401	160,1	21,1	38.895	5,8	27,0	31,2	43,9	
2023	11.639	100,0	11.639	160,1	21,6	39.202	5,9	27,5	31,8	44,7	
2024	11.878	100,0	11.878	160,1	22,0	39.509	5,9	27,9	32,3	45,6	
2025	12.119	100,0	12.119	160,1	22,5	39.819	6,0	28,4	32,9	46,4	
2026	12.325	100,0	12.325	160,1	22,8	40.085	6,0	28,9	33,4	47,1	
2027	12.533	100,0	12.533	160,1	23,2	40.352	6,1	29,3	33,9	47,9	
2028	12.741	100,0	12.741	160,1	23,6	40.620	6,1	29,7	34,4	48,6	
2029	12.951	100,0	12.951	160,1	24,0	40.890	6,1	30,1	34,9	49,3	
2030	13.161	100,0	13.161	160,1	24,4	41.160	6,2	30,6	35,4	50,1	
2031	13.372	100,0	13.372	160,1	24,8	41.431	6,2	31,0	36,0	50,8	
2032	13.583	100,0	13.583	160,1	25,2	41.704	6,3	31,4	36,5	51,6	
2033	13.796	100,0	13.796	160,1	25,6	41.977	6,3	31,9	37,0	52,3	
2034	14.008	100,0	14.008	160,1	26,0	42.251	6,3	32,3	37,5	53,1	

Fonte: Elaborado por B&B Engenharia Ltda., 2015.

Tabela 25 - Projeção das vazões de Tratamento de Esgoto.

Ano	População Urbana do Município (hab.)	SISTEMA DE ESGOTOS SANITÁRIOS - TRATAMENTO						
		População. Esgotada (hab.)	Índice de Tratamento Necessário (%)	População com Tratamento		Vazão de Tratamento (l/s)		
				(hab.)	(%)	Média	Máx. Diária	Máx. Horária
2015	9.669	8.586	100,0	8.586	88,8	20,4	23,6	33,1
2016	9.908	9.076	100,0	9.076	91,6	21,6	25,0	35,1
2017	10.155	9.586	100,0	9.586	94,4	22,9	26,4	37,1
2018	10.405	10.405	100,0	10.405	100,0	24,9	28,8	40,4
2019	10.663	10.663	100,0	10.663	100,0	25,5	29,4	41,3
2020	10.927	10.927	100,0	10.927	100,0	26,0	30,1	42,2
2021	11.164	11.164	100,0	11.164	100,0	26,5	30,6	43,0
2022	11.401	11.401	100,0	11.401	100,0	27,0	31,2	43,9
2023	11.639	11.639	100,0	11.639	100,0	27,5	31,8	44,7
2024	11.878	11.878	100,0	11.878	100,0	27,9	32,3	45,6
2025	12.119	12.119	100,0	12.119	100,0	28,4	32,9	46,4
2026	12.325	12.325	100,0	12.325	100,0	28,9	33,4	47,1
2027	12.533	12.533	100,0	12.533	100,0	29,3	33,9	47,9
2028	12.741	12.741	100,0	12.741	100,0	29,7	34,4	48,6
2029	12.951	12.951	100,0	12.951	100,0	30,1	34,9	49,3
2030	13.161	13.161	100,0	13.161	100,0	30,6	35,4	50,1
2031	13.372	13.372	100,0	13.372	100,0	31,0	36,0	50,8
2032	13.583	13.583	100,0	13.583	100,0	31,4	36,5	51,6
2033	13.796	13.796	100,0	13.796	100,0	31,9	37,0	52,3
2034	14.008	14.008	100,0	14.008	100,0	32,3	37,5	53,1

Fonte: Elaborado por B&B Engenharia Ltda., 2015.

Gráfico 5 - Evolução da Vazão Média e da Capacidade de Tratamento.

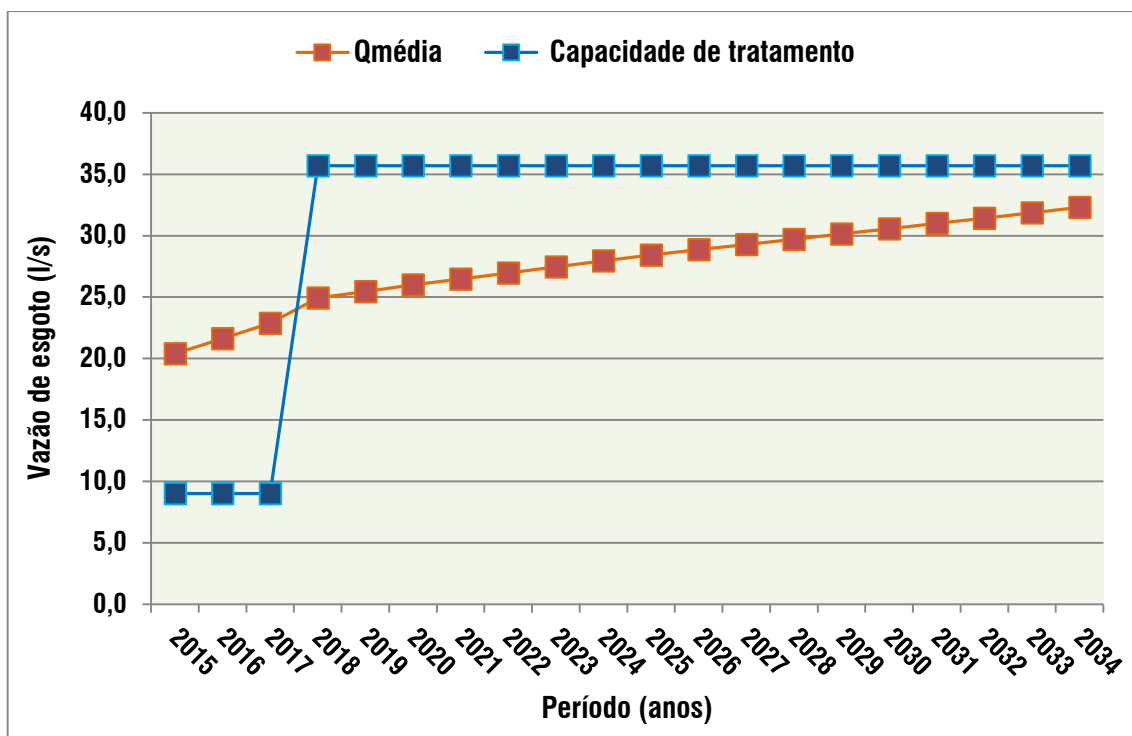

Fonte: Elaborado por B&B Engenharia Ltda., 2015.

11.1. CONCEPÇÃO PROPOSTA PARA O SISTEMA DE ESGOTAMENTO SANITÁRIO DA ÁREA URBANA

Atualmente, o município dispõe de uma ETE – Estação de Tratamento de Esgoto, vem operando com vazão média de 9,0l/s.

Segundo informações da Prefeitura Municipal, as quais foram coletadas na fase de Diagnóstico, existe projeto de implantação de uma nova Estação de Tratamento de Esgotos, nas proximidades da atual ETE, além disso existe outro projeto em andamento que trata-se de uma ETE no bairro Núcleo Urbano Lageado Portal dos Nobres, onde a Prefeitura pleiteou recursos junto ao FEHIDRO.

Portanto, para o tratamento do esgoto, o presente PMSB propõe a implantação das ETE's que atendam as demandas do município.

11.1.1. Balanço da Carga Orgânica de Esgoto

Para a avaliação da evolução da carga orgânica dos esgotos do município, medida através da Demanda Bioquímica de Oxigênio ($DBO_{5,20}$), ao longo do período do PMSB, foram adotados os seguintes parâmetros:

- a) Carga Orgânica per capita (CPC): 54 g de DBO por habitante por dia (valor típico);
- b) Referência de Classificação: Concentrações Típicas de DBO 5,20 (Metcalf & Eddy, 1991):
 - Forte: 400 mg/l;
 - Médio: 200 mg/l;
 - Fraco: 110 mg/l.

Considerou-se a carga orgânica total dos esgotos do município, sendo composta de duas parcelas, de origem doméstica (CD) e não doméstica (CND). Para as condições atuais, os cálculos foram feitos usando as seguintes equações:

Equações:

- Equação 1..... $CD = (CPC \times Pec) / 1.000$
- Equação 2: $CT = Kt \times Qec$
- Equação 3: $CND = CT - CD$

Onde,

- CPC: Carga Orgânica Per Capita = 54 g/hab.dia;
- CD: Carga Orgânica de Origem Doméstica, em Kg/dia;
- CND: Carga Orgânica de Origem Não Doméstica, em Kg/dia;
- CT: Carga Orgânica Total, em Kg/dia;
- Kt: Concentração Média do Esgoto Total do Município, em mg/l;
- KD: Concentração Média do Esgoto Doméstico do Município, em mg/l;

- Knd: Concentração Média do Esgoto Não Doméstico do Município, em mg/l;
- Pec: População atendida com coleta de esgoto;
- Qec: Vazão de esgoto coletado, em l /dia.

Com as equações acima é possível calcular a evolução das cargas, com base no crescimento populacional e nos índices de coleta e tratamento. A carga orgânica não doméstica calculada, foi mantida constante ao longo do período do plano. A eficiência na remoção de DBO foi considerada igual a 60% para as condições atuais, e de 90% a partir da implantação da ETE, que foi previsto para o ano de 2018.

Os itens apurados foram:

- Carga Orgânica Potencial Urbana;
- Carga Orgânica Processada: Coletada pelo SES, e encaminhada à ETE;
- Carga Orgânica Lançada do corpo receptor: Sem tratamento e com tratamento;
- Carga Orgânica Removida.

Os valores apurados estão indicados a seguir na Tabela 26.

Tabela 26 - Balanço da Carga de DBO.

Ano	POTENCIAL DE CARGA DE DBO (Kg/dia)			CARGA ORGÂNICA PROCESSADA (Kg/dia)		LANÇAMENTO DE DBO (Kg/dia)			REMOÇÃO DE DBO COLETADO PELO SES		Concentração de DBO na ETE (mg/l)	
	Doméstico	Não Doméstico	Total	Coletado pelo SES	Encaminhado para a ETE	Sem Tratamento	Com Tratamento	Total	(Kg/dia)	(%)	Afluente	Efluente
2015	522	264	786	728	728	0	291	291	437	60,0%	936	374
2016	535	264	799	754	754	0	302	302	452	60,0%	404	162
2017	548	264	812	782	782	0	313	313	469	60,0%	395	158
2018	562	264	826	826	826	0	83	83	743	90,0%	383	38
2019	576	264	840	840	840	0	84	84	756	90,0%	382	38
2020	590	264	854	854	854	0	85	85	769	90,0%	380	38
2021	603	264	867	867	867	0	87	87	780	90,0%	379	38
2022	616	264	880	880	880	0	88	88	792	90,0%	378	38
2023	629	264	893	893	893	0	89	89	803	90,0%	376	38
2024	641	264	905	905	905	0	91	91	815	90,0%	375	38
2025	654	264	918	918	918	0	92	92	827	90,0%	374	37
2026	666	264	930	930	930	0	93	93	837	90,0%	373	37
2027	677	264	941	941	941	0	94	94	847	90,0%	372	37
2028	688	264	952	952	952	0	95	95	857	90,0%	371	37
2029	699	264	963	963	963	0	96	96	867	90,0%	370	37
2030	711	264	975	975	975	0	97	97	877	90,0%	369	37
2031	722	264	986	986	986	0	99	99	888	90,0%	368	37
2032	734	264	998	998	998	0	100	100	898	90,0%	367	37
2033	745	264	1.009	1.009	1.009	0	101	101	908	90,0%	366	37
2034	756	264	1.020	1.020	1.020	0	102	102	918	90,0%	366	37

Fonte: Elaborado por B&B Engenharia Ltda., 2015.

11.2. CONCEPÇÃO PROPOSTA PARA OS SISTEMAS DE ESGOTAMENTO SANITÁRIO NA ÁREA RURAL

A definição da concepção a ser adotada para o sistema de esgotamento sanitário na zona rural deve distinguir basicamente duas situações distintas: a população que se encontra dispersa na área rural do município, e os aglomerados populacionais rurais.

A análise de cada uma destas situações é apresentada a seguir.

11.2.1. Diretrizes para o Esgotamento Sanitário da População Rural Dispersa

No caso da população dispersa na área rural de um município, há que se considerar que as soluções adotadas para a destinação final dos esgotos no geral são individuais e na maioria das vezes através de fossa negra ou fossa rudimentar, conforme terminologia usada pelo IBGE.

Existem também outras situações, tais como o lançamento de esgoto *in natura* em corpos d'água e em vias públicas. Todas estas situações são potencialmente poluidoras de mananciais, tanto superficiais, quanto subterrâneos, o que se torna particularmente mais grave quando não existe rede de abastecimento de água.

Por exemplo, nos casos em que o abastecimento de água se dá através de poço raso, no terreno do próprio proprietário, onde também existe uma fossa negra, existe o risco de contaminação da água do poço, a partir do esgoto da fossa que se infiltra no solo e atinge o aquífero. Nestas situações são necessárias precauções para implantação e manutenção dos poços, conforme apresentado no capítulo II deste relatório.

68

Desta forma, seria ideal o uso de fossas sépticas, entretanto, isto demandaria o suporte financeiro por parte da prefeitura, o que normalmente não é viável, ressaltando-se que nem sempre o munícipe tomaria a iniciativa de substituição ou implantação de fossas sépticas em sua propriedade.

À prefeitura municipal, cabe monitorar a situação da qualidade das fontes de abastecimento de água individuais existentes no município, sujeitas à contaminação por esgoto, bem como propor soluções corretivas.

Uma opção que pode ser viável é a utilização da “Fossa Séptica Biodigestora” (FSB), associada ao “Jardim Filtrante”, que são tecnologias desenvolvidas pela EMBRAPA – Empresa Brasileira de Pesquisa Agropecuária, para aplicação na zona rural.

A **Fossa Séptica Biodigestora** é um sistema de tratamento de esgoto sanitário rural, que além de decompor a matéria orgânica, também promove o tratamento biológico do esgoto, removendo cerca de 90% dos coliformes totais, evitando a contaminação de água e do solo por coliformes fecais.

Este sistema também produz um efluente orgânico que pode ser usado como adubo em plantas perenes. Para ter esta funcionalidade, a fossa séptica biodigestora só pode receber esgoto do vaso sanitário. Além disto, necessita de um inoculante biológico, que é feito com cerca de 5 litros esterco de bovino.

Conforme informações da EMBRAPA, o custo da FSB é da ordem de R\$ 1.500,00 (referência de março/2013) e a manutenção é bastante simples. A seguir a Figura 5 apresenta um esquema de FSB.

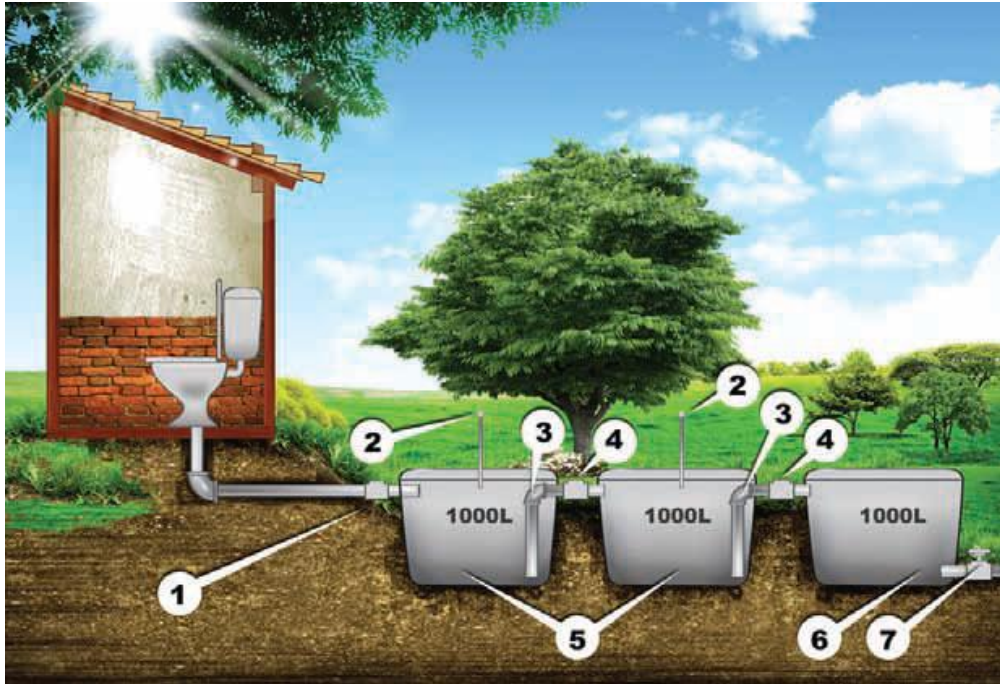

1– Válvula de retenção ; 2 – Chaminé de alívio (suspiro);
 3 – Curva de 90°; 4 – “T” de inspeção;
 5 e 6 – Caixas de 1.000 ml; 7 – Registro
 Fonte: Banco do Brasil, *apud* Novaes, 2001.

Figura 5 - Estrutura da Fossa Séptica Biodigestora.

69

Já a tecnologia do **Jardim Filtrante** tem a função de complementar o tratamento da Fossa Séptica Biodigestora. A FSB, por suas características trata apenas a “água negra”, efluente do vaso sanitário. Já o Jardim Filtrante trata a “água cinza”, proveniente da pia, chuveiro, tanque, etc. O efluente da FSB que não for utilizado na agricultura também será desviado para o Jardim Filtrante.

O objetivo do Jardim Filtrante é criar um ambiente onde plantas, adequadamente escolhidas, e microrganismos, trabalhem juntos para a depuração do esgoto e absorção dos nutrientes e contaminantes. O comportamento do sistema é semelhante ao de áreas alagadas naturais.

O sistema é basicamente constituído por um reservatório enterrado com área de 10 m² por 0,5 m de profundidade, impermeabilizado com uma geomembrana, preenchido com areia grossa e brita, onde são plantados arbustos. Antes de ser encaminhado ao Jardim Filtrante, o esgoto deve passar por uma caixa de retenção de sólidos e uma caixa de areia.

Conforme orientação da EMBRAPA, as plantas escolhidas devem ser preferencialmente nativas da região onde o sistema está instalado. Pode-se inclusive escolher plantas que produzem flores para melhorar visualmente o ambiente. Abaixo na Figura 6, é apresentado um esquema de um corte longitudinal do Jardim Filtrante, com seus diversos componentes.

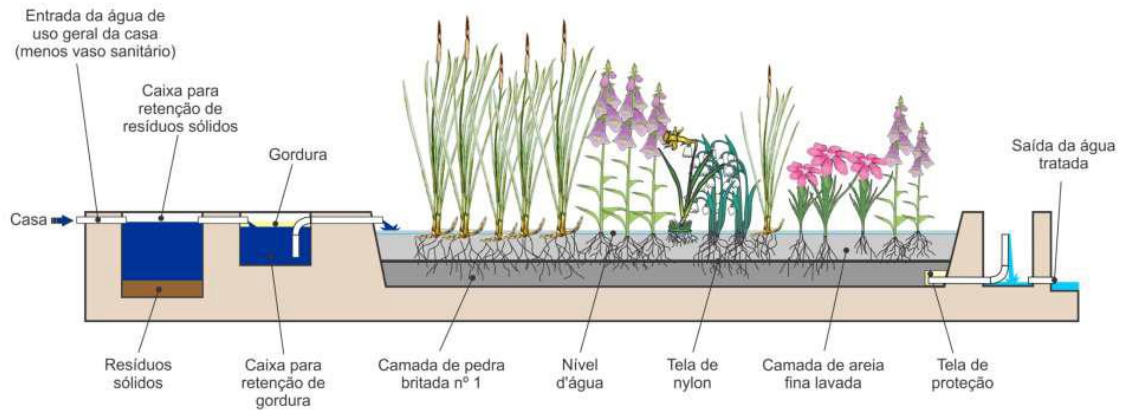

Fonte: Valentim Monzane.

Figura 6 - Esquema em Corte de um Jardim Filtrante.

11.2.2. Diretrizes para o Esgotamento Sanitário em Aglomerados Populacionais na Área Rural

A existência de fossas negras em aglomerados populacionais configura uma situação de risco à saúde pública, principalmente em situações em que não existe rede de abastecimento de água, e o abastecimento é feito individualmente, através de poços rasos, como já mencionado anteriormente.

À medida em que a aglomeração populacional cresce, o risco aumenta, uma vez que se eleva a probabilidade de contaminação do manancial subterrâneo pelo esgoto que infiltra no solo.

70

Outros tipos de disposição final de esgoto, como lançamento em corpo d'água, em sarjetas, etc. são igualmente danosos à saúde pública e ambiental.

A simples utilização de fossas sépticas individuais, pode não ser uma alternativa viável pela dificuldade de se garantir que todos os domicílios adotem tal tecnologia, além de dificultar o monitoramento e controle pelo poder público municipal, particularmente se não houver rede de distribuição de água potável no local.

Deste modo, é fundamental que se procure alternativas de sistemas coletivos de coleta por rede de esgoto seguido de um sistema de tratamento de esgoto mais adequado a cada caso. Existem diversas alternativas para o tratamento de esgoto para atendimento às pequenas comunidades, podendo-se destacar:

- Tanques sépticos seguidos de sistemas de infiltração no solo;
- Estações Compactas Tratamento de Esgoto para Pequenas Comunidades.

Ainda, existem outras possibilidades, mas a título de exemplo, ilustramos apenas as duas alternativas acima indicadas.

a) Tanques Sépticos

Conforme a norma NBR 7.229/93, um tanque séptico é uma unidade cilíndrica ou prismática retangular de fluxo horizontal, para tratamento de esgotos por processos de sedimentação, flotação e digestão, conforme ilustrado a seguir na Figura 7, a qual mostra o funcionamento destes processos de tratamento, no interior de um tanque séptico.

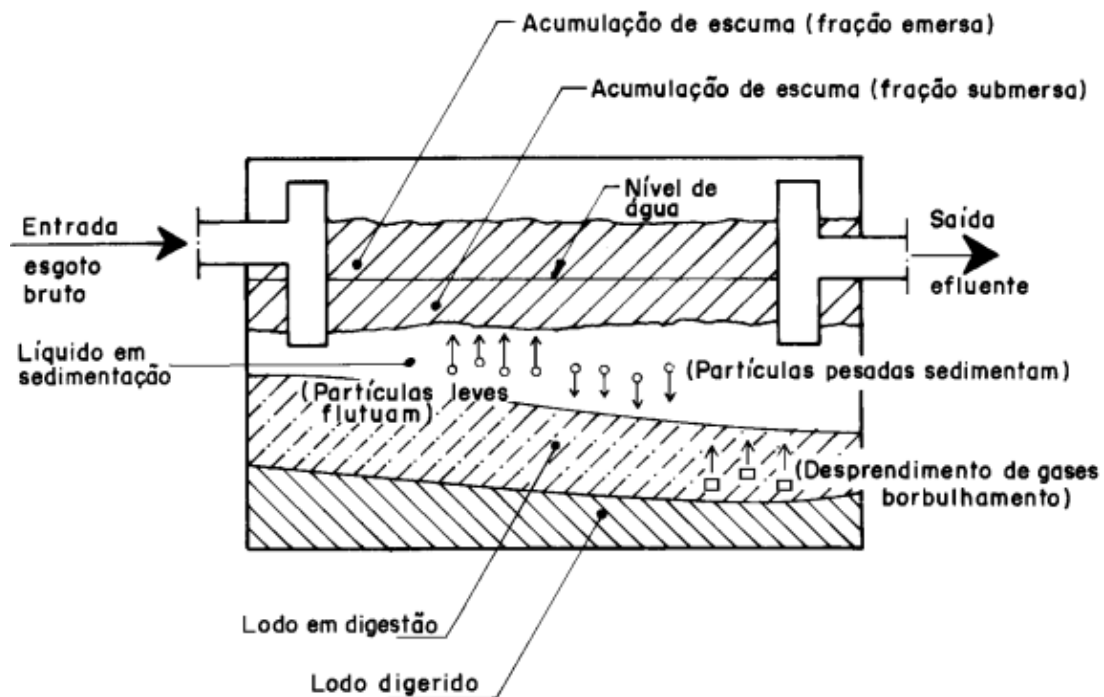

Fonte: NBR 7.229/93.

Figura 7 - Esquema de um tanque séptico.

71

Ainda, conforme a referida norma, o uso do sistema de tanque séptico somente é indicado para áreas desprovidas de rede pública coletora de esgoto; alternativa de tratamento de esgoto em áreas providas e rede coletora local; retenção prévia dos sólidos sedimentáveis, quando da utilização de rede coletora com diâmetro e/ou declividade reduzidos para transporte de efluente livre de sólidos sedimentáveis, devendo respeitar as seguintes distâncias mínimas:

- 1,50 m de construções, limites de terreno, sumidouros, valas de infiltração e ramal predial de água;
- 3,0 m de árvores e de qualquer ponto de rede pública de abastecimento de água;
- 5,0 m de poços freáticos e de corpos de água de qualquer natureza.

Após passar pela fossa, o efluente líquido, isento de materiais sedimentáveis e flutuantes (retidos na fossa) deve ser disposto de alguma forma no meio ambiente.

Entre os processos eficientes e econômicos de disposição do efluente líquido das fossas estão:

- diluição (corpo d'água receptor);
- sumidouro;
- vala de infiltração;
- vala de infiltração e filtro de areia.

Destes processos o mais simples são os sumidouros, que consistem em escavações, cilíndricas ou prismáticas, tendo as paredes revestidas por tijolos, pedras ou outros materiais. Os sumidouros funcionam como poços absorventes, recebendo os efluentes diretamente das fossas sépticas e permitindo sua infiltração no solo.

A Figura 8 a seguir mostra um esquema de distribuição de sumidouros, onde destaca-se a importância de se manter o fundo dos sumidouros no mínimo 1,5 metros acima do nível de água do lençol freático.

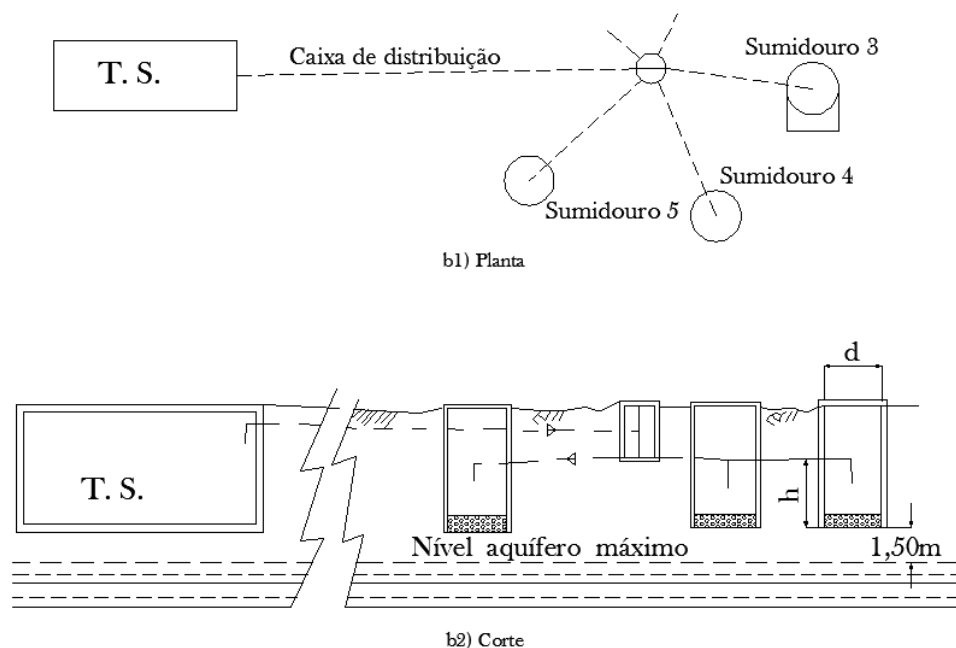

72

Fonte: Adaptado de NBR 13.969/97.

Figura 8 - Esquema da Distribuição de Sumidouros de um Tanque Séptico.

b) Estações Compactas de Tratamento de Esgoto

As estações de tratamento compactas, que geralmente são pré-fabricadas, pode ser uma alternativa vantajosa para pequenas comunidades, comumente inferiores a 20.000 habitantes.

Esta tecnologia tem sido empregada em hotéis, condomínios, conjuntos habitacionais, etc., incluindo os conjuntos habitacionais financiados pelo “Programa Minha Casa Minha Vida”.

Existem diversos tipos de ETE’s Compactas no mercado, que utilizam processos anaeróbios e/ou aeróbios, no geral construídas em PRFV (Polietileno Reforçado com Fibra de Vidro), que apresentam boa eficiência de tratamento.

Na Figura 9 a seguir são apresentados exemplos de ETE’s Compactas Pré-Fabricada.

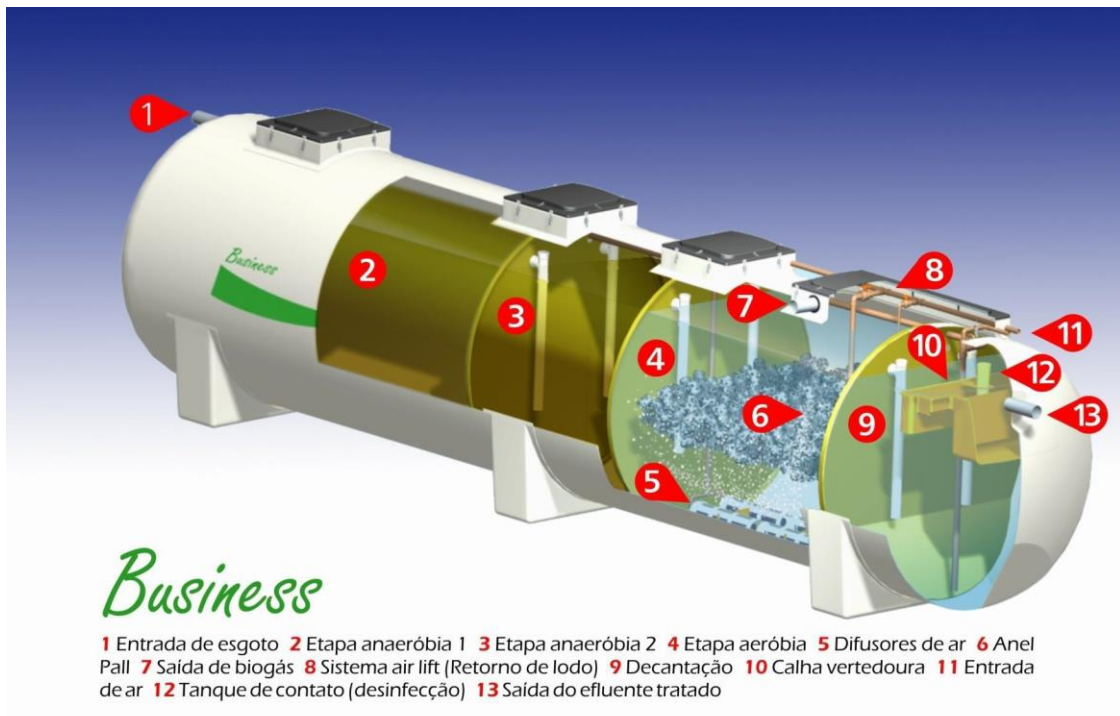

Fonte: Mizumo.

Figura 9 - Exemplo de Estação de Tratamento de Esgoto Compacta.

73

No exemplo indicado na figura acima, a ETE tem capacidade de tratamento de vazões diárias de 4 m³ (4.000 litros/dia) a 20 m³ (20.000 litros/dia) por módulo, o que representa, em média, 210 usuários.

O tanque possui 2,0 m de diâmetro e é fabricado de PRFV, o que confere resistência e alta proteção química à corrosão do esgoto sanitário.

A área necessária para a implantação do sistema varia entre 23 m² e 38 m².

O processo de tratamento é composto por um reator anaeróbio, um filtro aeróbio com difusão de ar por bolhas finas e decantador secundário com sistema de *air lift* para retorno do lodo.

O sistema de desinfecção é feito por meio de pastilhas de cloro, já integrado ao produto.

Conforme informações do fabricante a implantação do módulo pode ser feita tanto acima do nível do solo como enterrada.

Conforme já citado, existem diversas outras alternativas no mercado, que podem ser estudadas para se obter o melhor resultado para cada caso.

Um fator importante a se considerar no caso de opção pela utilização de ETE Compacta é que a mesma exige manutenção nos seus componentes hidráulicos, elétricos e de processo, o que demandará mão-de-obra especializada. Neste sentido, a prefeitura deverá avaliar a existência de profissionais qualificados em seu quadro de funcionários, e caso necessário optar pela contratação destes profissionais ou terceirizar os serviços.

11.2.3. Esgotamento Sanitário Proposto para a Zona Rural do Município de Ipeúna.

Atualmente, as propriedades rurais existentes no município se utilizam de soluções individuais, tais como fossas rudimentares (negras), fossas sépticas, valas a céu aberto, lançamento em cursos d'água, etc.

Desta forma, para promover e propiciar a universalização deste serviço à totalidade da população, é necessário que a Prefeitura Municipal atue na área rural, primeira e prioritariamente, através do mapeamento e do controle da situação de cada residência, pois é vital que cada família tenha acesso à água em quantidade e qualidade adequadas às suas necessidades básicas.

A Lei Federal nº 11.445/2007 traz como diretriz o PMSB, que deve haver a “*garantia de meios adequados para o atendimento da população rural dispersa, inclusive a utilização de soluções compatíveis com suas características econômicas e sociais peculiares*”. Nestes casos, cabe ao Poder Público o acompanhamento e suporte à população, por meio da orientação quanto aos meios ambientalmente adequados de tratamento e disposição de esgotos, esclarecendo quanto aos riscos de contaminação, medidas de prevenção, etc.

Compete ao município o zelo pela garantia do atendimento, exercendo a vigilância das alternativas existentes nos limites do município.

Recomenda-se que a Prefeitura Municipal de Ipeúna exerça a gestão do esgotamento sanitário na área rural do município, incluindo este tema no plano de gestão do Titular dos Serviços.

Conforme levantamento feito pelo IBGE em 2010, e apresentado na Tabela 27 a seguir, 2,7% dos domicílios existentes na zona rural possuíam rede de esgoto, 11,3% tinham fossa séptica e 86,0% tinham disposição em fossas rudimentares (fossas negras) e outros tipos de disposição inadequados.

Tabela 27 - Situação do Atendimento com o Esgotamento Sanitário Conforme Censo IBGE 2010.

Atendimento com Esgoto	Domicílios		
	Total	Urbano	Rural
Total	1.778	1.557	221
Rede geral de esgoto ou pluvial	1.443	1.437	6
Fossa séptica	66	41	25
Fossa rudimentar	254	78	176
Vala	8	-	8
Rio, lago ou mar	1	-	1
Outro tipo	5	-	5
Não tinham	1	1	-
Atendimento com Rede de Esgoto (%)	81,2%	92,3%	2,7%
Atendimento com Fossa Séptica (%)	3,7%	2,6%	11,3%
Outros - Inadequados (%)	15,1%	5,1%	86,0%

Fonte: Censo IBGE, 2010.

a) População Dispersa

Com relação aos locais com ocupação dispersa de domicílios, não se dispõe de informações quantitativas mais recentes, mas com base nos dados da tabela anterior pode se depreender diversas situações com disposição inadequada de esgoto.

Para estes locais recomenda-se que a prefeitura estruture um programa específico para implantação de fossas sépticas, ou fossas sépticas biodigestoras, padrão EMBRAPA, nestas localidades. Este programa deverá buscar alternativas de fontes de recursos para subsidiar a implantação.

Cabe lembrar, que o uso de fossas biodigestoras são apropriadas para propriedades onde exista algum tipo de produção agrícola, seja de uso comercial ou para uso próprio, de modo que o efluente final possa ser utilizado com fertilizante líquido. Nos demais casos o uso de fossas sépticas é o mais adequado, ressaltando-se, porém, que o efluente não deve ser usado diretamente na horta nem lançada em cima do terreno ou em corpos d'água.

Há que se considerarem todas as dificuldades de implantação das medidas sugeridas, de modo que a utilização de fossas negras pode ser temporariamente aceita, analisando-se, porém, caso a caso, os reais impactos que estes possam ocasionar às pessoas que se utilizam de fonte própria para consumo de água, e ao meio ambiente.

Para fins de apuração de custos e de acordo com os dados apresentados na Tabela 27, admitiu-se que 86% dos domicílios atualmente existentes na zona rural possuem fossa negra ou outro tipo de destinação inadequada, que demandam a implantação de fossas sépticas biodigestoras (FSB) com Jardim Filtrante ou Fossa Séptica com Sumidouro. 75

Estima-se que, atualmente, existem 183 unidades de fossas negras dispersas. Assim, faz-se uma aproximação do custo de implantação total de R\$ 458.710,28.

Independentemente da substituição das fossas negras, por fossas sépticas, é importante o monitoramento da qualidade da água utilizada para consumo nestes locais, bem como apoio e orientação à população local, seguindo as recomendações feitas no capítulo específico sobre abastecimento de água na zona rural, apresentado anteriormente.

Um importante parceiro que o município deve procurar para ajudar na implantação das FSB, no município é a CATI - Coordenadoria de Assistência Técnica Integral, pertencente à Secretaria de Agricultura e Abastecimento, do governo do Estado de São Paulo.

A CATI já vem realizando ações em alguns municípios através da difusão tecnologia e parcerias com outras entidades.

a) Aglomerados Populacionais

Conforme já apresentado anteriormente existe apenas um bairro considerado como aglomerado populacional na Zona Rural de Ipeúna.

Para estas localidades propõe-se a implantação de sistemas coletivos de esgotamento sanitário, composto por ligações domiciliares de esgoto, redes coletoras e estação de tratamento de esgoto compacta modular (ETE

compacta). O tipo de tratamento a ser implantado, deverá ser objeto de estudos específicos, podendo-se adotar outras alternativas, como por exemplo as que são propostas pelo **Programa Água Limpa**, que incentiva a adoção de sistema de tratamento composto por três lagoas de estabilização: anaeróbia, facultativa e maturação, que permite uma redução de até 95% de sua carga poluidora, medida em DBO (Demanda Bioquímica de Oxigênio).

Para fins de apuração dos investimentos futuros necessários para a ampliação do sistema em função do crescimento da demanda e adequação da disposição final dos esgotos coletados foram admitidas as seguintes hipóteses:

- Geração per capita de esgoto: 100 l/hab. Dia;
- Infiltração na rede: 0,0015 l/s por domicílio;
- Processo de tratamento: ETE Compacta.

Os demais parâmetros são idênticos aos adotados para o sistema de abastecimento de água.

Com base nestes parâmetros, foram obtidos os resultados apresentados na Tabela 28 a seguir.

Tabela 28 - Necessidades Futuras Previstas para o SES dos Aglomerados da Zona Rural

Aglomerados Rural	ETE Compacta		Lig. de Esgoto	Rede de Esgoto
	(l/dia)	População	un	m
Bairro Horto de Camaquã	0,35	153	45	681
Total	0,35	153,45	45,40	680,98

Fonte: Elaborado por B&B Engenharia Ltda., 2015.

76

11.3. NECESSIDADES GLOBAIS DO SISTEMA DE ESGOTAMENTO SANITÁRIO

As necessidades futuras para a universalização do atendimento, estimadas de acordo com os critérios supracitados, são apresentadas nos tópicos seguintes, onde destaca-se que as ampliações correspondem ao atendimento de novas demandas e as substituições correspondem às necessidades para conservação dos sistemas existentes em condições adequadas de uso e operação.

Baseando-se no prognóstico apresentado e nas características dos sistemas existentes, objetivando-se a universalização do atendimento, apurou-se as necessidades futuras considerando os seguintes aspectos:

- Tratamento de esgoto;
- Redes coletoras de esgoto;
- Ligações domiciliares de esgotos.

Ressalta-se que as necessidades referentes ao sistema de transporte e destinação final serão abordadas no item seguinte.

a) Tratamento de Esgoto

Com base na capacidade do tratamento da ETE a ser implantada e na projeção das demandas de tratamento de esgoto, foram calculados os déficits globais de tratamento e as necessidades ao longo do PMSB. Neste caso,

considerou-se a capacidade de tratamento de 33 l/s, e, como mostra a Tabela 29, esta vazão supre as necessidades do horizonte estabelecido.

Tabela 29 - Implantação/Ampliação do Tratamento de Esgoto.

Ano	População Atendida (hab.)	Estação de Tratamento de Esgoto -ETE (l/s)				
		Existente	Necessidade	Saldo	Desativar	Implantar
2015	8.586	9,0	20,4	-11,39	0,0	0,0
2016	9.076	9,0	21,6	-12,61	0,0	0,0
2017	9.586	9,0	22,9	-13,88	0,0	17,8
2018	10.405	35,7	24,9	10,77	9,0	16,0
2019	10.663	35,7	25,5	10,24	0,0	0,0
2020	10.927	35,7	26,0	9,70	0,0	0,0
2021	11.164	35,7	26,5	9,22	0,0	0,0
2022	11.401	35,7	27,0	8,73	0,0	0,0
2023	11.639	35,7	27,5	8,24	0,0	0,0
2024	11.878	35,7	27,9	7,75	0,0	0,0
2025	12.119	35,7	28,4	7,26	0,0	0,0
2026	12.325	35,7	28,9	6,84	0,0	0,0
2027	12.533	35,7	29,3	6,41	0,0	0,0
2028	12.741	35,7	29,7	5,99	0,0	0,0
2029	12.951	35,7	30,1	5,56	0,0	0,0
2030	13.161	35,7	30,6	5,13	0,0	0,0
2031	13.372	35,7	31,0	4,70	0,0	0,0
2032	13.583	35,7	31,4	4,26	0,0	0,0
2033	13.796	35,7	31,9	3,83	0,0	0,0
2034	14.008	35,7	32,3	3,39	0,0	0,0

Fonte: Elaborado por B&B Engenharia Ltda., 2015.

A vazão de esgoto a ser tratado, considerando-se as condições de fim de plano é de 32,3/s.

Com base na concepção definida, ocorrerá a desativação da atual ETE, e serão implantadas 2 (duas) estações de tratamento de esgoto, com capacidade nominal conforme apresentado na Tabela 30 a seguir.

Tabela 30 - Implantação/Ampliação do Tratamento de Esgoto.

Setor	Necessidade	Capacidade Existente	Implantar
	(l/s)	(l/s)	(l/s)
Centro e Altos de Ipeúna	17,8	0	19,7
Portal dos Nobres	14,5	0	16,0
Total	32,3	0	35,7

Fonte: Elaborado por B&B Engenharia Ltda., 2015.

Para a Implantação da ETE do sistema Integrado Centro e Altos de Ipeúna, conforme relatado no Volume I as obras tiveram início em 2009, com uma interrupção que paralisou a mesma, porém, em 2014, foi emitida nova ordem de serviço, sendo assim as obras estão em andamento novamente, portanto, não serão considerados valores para investimentos dessas obras, visto que, esta implantação de nova estação de Tratamento de Esgotos do sistema

Integrado Centro e Altos de Ipeúna, foi inteiramente financiada pelo Programa Água Limpa sendo que a Prefeitura disponibilizou o terreno.

A ETE do sistema Integrado Centro e Altos de Ipeúna contará com sistema de gradeamento, caixa de areia, Calha Parshall, 2 lagoas anaeróbias, 2 lagoas facultativas e 4 lagoas de maturação, desta forma a eficiência mínima será de 80% de remoção de DBO. Terá uma vazão média de 17,6 l/s e vazão máxima horária de 26,7 l/s.

A implantação da ETE no Loteamento Núcleo Urbano Portal dos Nobres, segundo a Prefeitura municipal, foi um projeto aprovado com dimensionamento de fossas e sumidouros, porém, visando realizar um atendimento ambientalmente mais adequado, a prefeitura após estudos e projetos específicos para o Núcleo Urbano Portal dos Nobres está pleiteando através da FEHIDRO a implantação de Tratamento sanitário convencional, baseado na associação em série de lagoas de estabilização anaeróbias, facultativas e de maturação, a vazão a ser implantada conforme visto na Tabela 30 é de 16l/s.

b) Sistema de Coleta de Esgoto

Para fins de apuração das necessidades do sistema de esgotamento sanitário, considerou-se a necessidade de novas ligações domiciliares de esgoto e de rede coletora.

Na avaliação destas necessidades ao longo do período do PMSB, considerando-se a estrutura existente, aborda-se dois aspectos principais:

- **Ampliações:** Correspondem às ações necessárias para acompanhar o aumento das demandas de esgoto resultantes do padrão de atendimento estabelecido e do crescimento vegetativo da população;
- **Substituições:** Correspondem às ações necessárias para garantir a qualidade das instalações que se deterioram ao longo do tempo, em função de diversos aspectos, tais como vida útil, má qualidade dos materiais empregados, etc.

c) Ampliação das Ligações de Esgoto

Para a projeção das necessidades de ligação de esgoto, adotou-se os seguintes parâmetros:

- Densidade domiciliar: 3,38%;
- Participação das economias residenciais de esgoto no total das economias de água: 72 %;
- Densidade de economias de esgoto por ligação de esgoto: 0,93 economia por ligação.

A Tabela 31 demonstra os resultados obtidos nas projeções.

78

Tabela 31 - Ampliação das Ligações de Esgoto.

Ano	Novas Economias residenciais (unid.)	Novas Economias Totais (unid.)	Novas Ligações de Esgoto (unid.)	Total de Ligações de Esgoto (unid.)
2015	145	156	156	3.000
2016	145	156	156	3.156
2017	151	162	162	3.318
2018	242	260	260	3.578
2019	76	82	82	3.660
2020	78	84	84	3.744
2021	70	75	75	3.819
2022	70	75	75	3.895
2023	70	76	76	3.971
2024	71	76	76	4.047
2025	71	76	76	4.123
2026	61	66	66	4.189
2027	61	66	66	4.255
2028	62	66	66	4.321
2029	62	67	67	4.387
2030	62	67	67	4.454
2031	62	67	67	4.521
2032	63	67	67	4.588
2033	63	67	67	4.656
2034	63	68	68	4.723

Fonte: Elaborado por B&B Engenharia Ltda., 2015.

79

d) Ampliação da Rede Coletora de Esgoto

Para a previsão das necessidades de ampliação da rede de esgoto, adotou-se as seguintes premissas:

- Serão necessárias novas redes coletoras de esgoto somente nas áreas de expansão do município, assim, na área já urbanizada, onde já existe rede, haverá o adensamento da população atendida e as novas ligações de esgoto não demandarão novas redes coletoras;
- Considerando que em novos empreendimentos, as redes de esgoto são usualmente executadas pelo empreendedor, apenas uma parcela das novas redes serão redes públicas.

Para o caso do município de Ipeúna, adotou-se os seguintes parâmetros:

- Porcentagem das ligações de esgoto que demandam rede coletora: 90%;
- Porcentagem de novas redes públicas de esgoto em relação ao total de novas redes de esgoto: 30%;
- Extensão de rede de esgoto por ligação de esgoto: 15 metros por ligação (valor usual de projeto).

A seguir a Tabela 32 apresenta os resultados obtidos das projeções.

Tabela 32- Ampliação da Rede Pública de Esgoto.

Ano	Extensão de Novas Redes de Esgoto (m)	Extensão de Novas Redes Públicas de Esgoto (m)	Extensão Total de Redes de Esgoto (m)	Extensão Total de Redes Públicas de Esgoto (m)
2015	2.109	2.109	29.809	29.809
2016	2.103	2.103	31.912	31.912
2017	2.188	2.188	34.100	34.100
2018	3.513	3.513	37.613	37.613
2019	1.109	333	38.722	37.946
2020	1.133	340	39.855	38.286
2021	1.013	304	40.868	38.590
2022	1.018	305	41.886	38.895
2023	1.022	307	42.908	39.202
2024	1.026	308	43.935	39.509
2025	1.031	309	44.965	39.819
2026	887	266	45.852	40.085
2027	891	267	46.743	40.352
2028	894	268	47.637	40.620
2029	898	269	48.535	40.890
2030	901	270	49.436	41.160
2031	905	271	50.341	41.431
2032	908	272	51.249	41.704
2033	911	273	52.159	41.977
2034	913	274	53.072	42.251

Fonte: Elaborado por B&B Engenharia Ltda., 2015.

80

e) Necessidades de Substituições no Sistema de Esgotamento Sanitário

A fim de manter a qualidade das instalações de coleta de esgoto, ao longo do período do plano, foram previstas substituições periódicas de ligações domiciliares e redes coletoras de esgoto, conforme o seguinte critério:

- Substituição de 0,25% ao ano, das ligações domiciliares de esgoto no período de 2015 a 2034.
- Substituição de 0,10% ao ano, da rede coletora de esgoto no período de 2015 a 2034.

A seguir a Tabela 33 apresenta os resultados obtidos com a aplicação dos critérios acima adotados.

Tabela 33– Substituições no Sistema de Esgotamento Sanitário.

Ano	Ligações de Esgoto		Rede de Esgoto	
	Existentes (un.)	A Substituir (un.)	Existente (m)	A Substituir (m)
2015	3.000	8	29.809	30
2016	3.156	8	31.912	32
2017	3.318	8	34.100	34
2018	3.578	9	37.613	38
2019	3.660	9	37.946	38
2020	3.744	9	38.286	38
2021	3.819	10	38.590	39
2022	3.895	10	38.895	39
2023	3.971	10	39.202	39
2024	4.047	10	39.509	40
2025	4.123	10	39.819	40
2026	4.189	10	40.085	40
2027	4.255	11	40.352	40
2028	4.321	11	40.620	41
2029	4.387	11	40.890	41
2030	4.454	11	41.160	41
2031	4.521	11	41.431	41
2032	4.588	11	41.704	42
2033	4.656	12	41.977	42
2034	4.723	12	42.251	42

Fonte: Elaborado por B&B Engenharia Ltda., 2015.

12. INVESTIMENTOS NECESSÁRIOS PARA O SISTEMA DE ESGOTAMENTO SANITÁRIO

A verificação dos custos dos investimentos a serem realizados no SES foi feita para cada um de seus componentes, de forma que, para cada um deles, foram adotados critérios de apuração de quantitativos, assim, os custos foram levantados com base em preços unitários médios, usualmente adotados em estudos de concepção de SES, os quais foram obtidos por meio do Estudo de Custos de Empreendimentos (SABESP, 2014), o qual tem a data base de janeiro de 2014.

12.1. INVESTIMENTOS APURADOS PARA O SES

12.1.1. Tratamento de Esgoto

Os custos apurados para os sistemas de transporte e tratamento dos esgotos são apresentados a seguir na Tabela 34.

Os critérios de apuração de custos referentes ao sistema de esgotamento sanitário estão apresentados no encarte “Anexo II – Critérios de Apuração de Custos dos Investimentos do PMSB”.

Tabela 34 - Custos de Implantação dos Sistemas de Transporte e Tratamento de Esgoto.

Ano	SISTEMA DE TRANSPORTE E TRATAMENTO DE ESGOTO					
	EEE's de Rede	EEE Final	Interceptores	Emissário	Total Transporte	ETE
	R\$	R\$	R\$	R\$	R\$	R\$
2015	0,00	0,00	0,00	0,00	0,00	0,00
2016	192.399,15	0,00	0,00	0,00	192.399,15	0,00
2017	0,00	0,00	0,00	0,00	0,00	0,00
2018	0,00	108.160,00	2.375.000,00	0,00	2.483.160,00	3.000.000,00
2019	0,00	0,00	0,00	0,00	0,00	0,00
2020	0,00	0,00	0,00	0,00	0,00	0,00
2021	192.399,15	0,00	0,00	0,00	192.399,15	0,00
2022	0,00	0,00	0,00	0,00	0,00	0,00
2023	0,00	0,00	0,00	0,00	0,00	0,00
2024	0,00	0,00	0,00	0,00	0,00	0,00
2025	0,00	0,00	0,00	0,00	0,00	0,00
2026	192.399,15	0,00	0,00	0,00	192.399,15	0,00
2027	0,00	0,00	0,00	0,00	0,00	0,00
2028	0,00	0,00	0,00	0,00	0,00	0,00
2029	0,00	0,00	0,00	0,00	0,00	0,00
2030	0,00	0,00	0,00	0,00	0,00	0,00
2031	192.399,15	0,00	0,00	0,00	192.399,15	0,00
2032	0,00	0,00	0,00	0,00	0,00	0,00
2033	0,00	0,00	0,00	0,00	0,00	0,00
2034	0,00	0,00	0,00	0,00	0,00	0,00
Total	769.596,60	108.160,00	2.375.000,00	0,00	3.252.756,60	3.000.000,00

Fonte: Elaborado por B&B Engenharia Ltda., 2015.

12.1.2. Rede e Ligações de Esgoto

A previsão dos investimentos necessários na rede de coleta e nas ligações domiciliares de esgoto foi feita com base nas premissas e critérios que foram apresentados nos itens anteriores, valendo destacar os seguintes:

- Considerou as necessidades de ampliação da rede de coleta e das ligações de esgoto para atendimento dos índices de coleta estabelecidos e para acompanhamento do crescimento vegetativo da população ao longo do período do plano;
- Considerou-se a necessidade de substituição de redes e ligações de esgoto, ao longo do período do plano conforme critérios estabelecidos anteriormente;
- Considerou-se que somente uma parcela das ligações de esgoto demandará novas redes públicas de esgoto, após a universalização do atendimento com esgotamento sanitário.

Os custos apurados estão discriminados apresentados no item seguinte.

12.1.3. Cronograma Geral dos Investimentos no Sistema de Esgotamento Sanitário

Nas tabelas a seguir (Tabela 35 e Tabela 36) são apresentados os cronogramas dos investimentos no sistema de esgotamento sanitário.

Tabela 35- Cronograma Plurianual dos Investimentos no Sistema de Esgotamento Sanitário.

ANO	TRANSPORTE R\$	TRATAMENTO R\$	REDE DE ESGOTO			LIGAÇÕES DE ESGOTO			Total Geral R\$
			Ampliação R\$	Substituição R\$	Total R\$	Ampliação R\$	Substituição R\$	Total R\$	
2015	0,00	0,00	981.148,32	13.953,60	995.101,92	64.471,10	3.300,80	67.771,90	1.062.873,83
2016	192.399,15	0,00	977.990,29	14.883,84	992.874,13	64.263,59	3.300,80	67.564,39	1.252.837,67
2017	0,00	0,00	1.017.536,50	15.814,08	1.033.350,58	66.862,17	3.300,80	70.162,97	1.103.513,55
2018	2.483.160,00	3.000.000,00	9.665.666,42	17.674,56	9.683.340,98	107.374,25	3.713,40	111.087,65	15.277.588,63
2019	0,00	0,00	154.773,04	17.674,56	172.447,60	33.900,37	3.713,40	37.613,77	210.061,38
2020	0,00	0,00	158.042,32	17.674,56	175.716,88	34.616,45	3.713,40	38.329,85	214.046,74
2021	192.399,15	0,00	141.410,10	18.139,68	159.549,78	30.973,45	4.126,00	35.099,45	387.048,38
2022	0,00	0,00	142.016,28	18.139,68	160.155,96	31.106,23	4.126,00	35.232,23	195.388,19
2023	0,00	0,00	142.622,46	18.139,68	160.762,14	31.239,00	4.126,00	35.365,00	196.127,14
2024	0,00	0,00	143.228,64	18.604,80	161.833,44	31.371,77	4.126,00	35.497,77	197.331,21
2025	0,00	0,00	143.834,82	18.604,80	162.439,62	31.504,55	4.126,00	35.630,55	198.070,17
2026	192.399,15	0,00	123.754,37	18.604,80	142.359,17	27.106,27	4.126,00	31.232,27	365.990,59
2027	0,00	0,00	124.261,89	18.604,80	142.866,69	27.217,43	4.538,60	31.756,03	174.622,73
2028	0,00	0,00	124.769,41	19.069,92	143.839,33	27.328,60	4.538,60	31.867,20	175.706,53
2029	0,00	0,00	125.276,93	19.069,92	144.346,85	27.439,76	4.538,60	31.978,36	176.325,21
2030	0,00	0,00	125.784,45	19.069,92	144.854,37	27.550,92	4.538,60	32.089,52	176.943,89
2031	192.399,15	0,00	126.250,24	19.069,92	145.320,16	27.652,94	4.538,60	32.191,54	369.910,85
2032	0,00	0,00	126.673,33	19.535,04	146.208,37	27.745,62	4.538,60	32.284,22	178.492,58
2033	0,00	0,00	127.052,79	19.535,04	146.587,83	27.828,73	4.951,20	32.779,93	179.367,76
2034	0,00	0,00	127.387,71	19.535,04	146.922,75	27.902,09	4.951,20	32.853,29	179.776,04
Total	3.252.756,60	3.000.000,00	14.799.480,33	361.398,24	15.160.878,57	775.455,29	82.932,60	858.387,89	22.272.023,07

Fonte: Elaborado por B&B Engenharia Ltda., 2015.

Tabela 36 - Cronograma dos Investimentos nos Períodos de Planejamento do Plano para o Sistema de Esgotamento Sanitário.

ATIVIDADE	INVESTIMENTOS PREVISTOS NO SES (R\$)			
	Curto Prazo (2015-2019)	Médio Prazo (2020-2029)	Longo Prazo (2030-2034)	Total
Investimento na ampliação da capacidade de transporte de esgoto	2.675.559,15	192.399,15	384.798,30	3.252.756,60
Investimento na ampliação da capacidade de tratamento de esgoto	3.000.000,00	0,00	0,00	3.000.000,00
Investimento na ampliação da rede de coleta de esgoto	12.642.341,54	596.241,74	1.560.897,05	14.799.480,33
Investimento na ampliação das ligações domiciliares de esgoto	302.971,11	130.596,51	341.887,68	775.455,29
Investimento em substituição periódica para renovação/reforço da rede de coleta de esgoto	62.326,08	71.628,48	227.443,68	361.398,24
Investimento em substituição periódica para renovação das ligações domiciliares de esgoto	13.615,80	15.678,80	53.638,00	82.932,60
Total	18.696.813,68	1.006.544,68	2.568.664,71	22.272.023,07

Fonte: Elaborado por B&B Engenharia Ltda., 2015.

**CAPÍTULO IV – PROGRAMAS, PROJETOS E
AÇÕES PARA ATINGIR AS METAS DE
UNIVERSALIZAÇÃO – SAA E SES**

13. PROGRAMAS, PROJETOS E AÇÕES PARA ATINGIR AS METAS DE UNIVERSALIZAÇÃO

Neste capítulo, aborda-se a relação dos programas, projetos e ações necessários para o alcance dos objetivos e metas estratégicas estabelecidas no PMSB, com vistas à universalização da prestação de serviços de abastecimento de água e esgotamento sanitário no município de Ipeúna.

Como as ações para a universalização dos dois eixos estão intimamente ligadas, e impactam diretamente umas nas outras, os mesmos foram tratados conjuntamente neste capítulo.

A estruturação proposta para o gerenciamento das medidas contidas no presente PMSB foi dividida em dois módulos distintos, mas que se complementam, os quais são:

- Programas, Projetos e Ações de Gestão;
- Programas de Investimentos das Obras de Ampliação e Renovação dos Sistemas Operacionais.

13.1. PROGRAMAS, PROJETOS E AÇÕES DE GESTÃO

Os programas, projetos e ações aqui propostos têm como base as necessidades constatadas nas fases de diagnóstico e estão baseados nas boas práticas de gestão que compreendem um conjunto de recomendações quanto aos procedimentos que melhor se ajustam aos objetivos pretendidos, que no presente caso estão relacionados aos sistemas de abastecimento de água e esgotamento sanitário.

Frisa-se que as proposições aqui apresentadas não esgotam as possibilidades de melhorias, podendo o gestor público adequá-las e/ou complementá-las na medida das necessidades.

a) Estudos e Projetos

Para a gestão adequada das ações e dos investimentos no sistema de abastecimento de água (SAA) e de esgotamento sanitário (SES) do município, torna-se necessário a contratação de estudos e projetos para os mesmos, prevendo-se:

- Contratação imediata de estudos de concepção para o SAA e para o SES;
- Contratação de projetos de ampliação para o SAA e para o SES ao longo do período do PMSB.

b) Programa de Redução e Controle de Perdas

O programa de redução e controle de perdas centra suas principais ações em linhas de capacitação, elaboração de estudos, disseminação tecnológica e articulação institucional visando o desenvolvimento de ações conjuntas e complementares de combate ao desperdício de água.

A maior concentração de ações está no tema das perdas de água nos sistemas públicos de abastecimento, motivo pelo qual deve-se atentar à sua melhor compreensão conceitual.

As perdas de água englobam tanto as perdas reais (físicas), que representam a parcela não consumida, como as perdas aparentes (não físicas), que correspondem à água consumida e não registrada. As perdas reais originam-se

de vazamentos no sistema, que vão desde a captação até a distribuição propriamente dita, além de procedimentos operacionais como lavagem de filtros e descargas na rede, quando esses provocam consumos superiores ao estritamente necessário para operação. No que diz respeito às perdas aparentes, as mesmas originam-se de ligações clandestinas ou não cadastradas, hidrômetros parados ou que sub medem, além de fraudes em hidrômetros, entre outros.

A redução de perdas reais diminui os custos de produção, pois propicia um menor consumo de energia, de produtos químicos e de outros insumos, utilizando as instalações existentes para ampliação da oferta, sem expansão do sistema produtor. No caso das perdas aparentes, sua redução permite aumentar a receita tarifária, melhorando a eficiência dos serviços prestados e o desempenho financeiro do prestador dos serviços.

Esta ação é emergencial, principalmente pelas implicações financeiras decorrentes. Dentre as ações para redução e controle das perdas, as ações para redução das perdas aparentes (comerciais ou não físicas) já estão contempladas pelo recadastramento dos consumidores, pela instalação de hidrômetros em ligações não medidas e pela substituição de hidrômetros antigos, quebrados ou violados.

Tem-se que abordar agora a implantação de modelos de “caça fraude” e a redução das perdas reais (físicas ou vazamentos), as quais devem ser antecedidas pela execução das ações para redução e controle de perdas aparentes, citadas acima, e da implantação de medidores, de forma a que se conheçam os reais volumes de água produzida e se possam apurar os volumes perdidos por vazamentos.

Propõe-se, inicialmente, a execução de pesquisa de vazamentos não visíveis com utilização de geofones eletrônicos, serviço que poderá ser contratado com terceiros, o que permitirá a manutenção do programa de redução e controle de perdas físicas. Algumas das ações previstas no Programa de Redução e Controle de Perdas são apresentadas adiante:

- **Pesquisa ativa de vazamentos visíveis e não visíveis**

A Pesquisa Ativa de Vazamentos Visíveis e Não-Visíveis tem por objetivo o acompanhamento e redução das perdas físicas do sistema de abastecimento de água.

- **Programa de Macromedição (Instalação de Macromedidores)**

O Programa de Macromedição é uma atividade indispensável para o controle e gerenciamento das perdas de água, devendo, portanto, os equipamentos serem instalados nos primeiros anos do PMSB.

A instalação de medidores nas saídas da captação, da estação de tratamento de água, entrada e saída de reservatórios, na entrada dos distritos de medição e controle (DMC) e em determinados pontos de distribuição de água na cidade, é uma necessidade de curto prazo, que permitirá o controle operacional do sistema e, proporcionará o conhecimento das vazões produzidas, juntamente com o conhecimento dos volumes efetivamente consumidos (micromedidos).

Permitirá também conhecer as reais perdas físicas por vazamentos, o que é necessário para um correto dimensionamento das ações a serem determinadas para redução das perdas e, conseqüentemente, na redução do consumo de energia, além de ser um item necessário para a obtenção da outorga de uso de água no município.

- **Programa de Uso Racional de Água e Educação Ambiental**

A atuação do gestor do SAA na redução do consumo per capita médio, em conjunto com a redução das perdas físicas constituem-se em medidas prioritárias, que têm efeito direto nas demandas hídricas do município, impactando significativamente nos mananciais e nos investimentos no SAA, particularmente na produção.

Constituem-se, portanto como medidas fundamentais do PMSB.

O referido programa deve ser inicialmente implantado em todas as instituições públicas do município e estendido posteriormente para o município, através de campanhas públicas e da educação ambiental.

- **Programa de Melhoria da Infraestrutura de Atendimento e Equipamentos de Manutenção**

O Programa de Melhoria da Infraestrutura de Atendimento e Manutenção prevê a melhoria dos recursos de informática, capacitação do pessoal responsável pelo atendimento ao público e atendimento personalizado ao cliente (Call Center), aquisição de veículos de apoio e manutenção, aquisição de equipamentos de manutenção e equipamentos para realização de pesquisa de vazamentos. Recomenda-se que este programa seja implantado no primeiro ano do PMSB.

b.1) Programa de Redução e Controle de Perdas do Município de Ipeúna

Como relatado anteriormente, está em fase de elaboração o “Plano Diretor de Combate às Perdas de Água em Sistemas de Abastecimento Público do município de Ipeúna”.

O referido plano diretor faz parte de um conjunto de 14 Planos Diretores de Combate a Perdas em Sistemas de Abastecimento de Água, contratados pela Fundação Agência das Bacias Hidrográficas dos Rios Piracicaba, Capivari e Jundiá, para 9 municípios do estado de São Paulo, não operados pela Sabesp e 5 municípios do estado de Minas Gerais, pertencentes às Bacias PCJ, com recursos da cobrança federal.

No estado de SP os municípios contemplados são: Analândia, Bom Jesus dos Perdões, Ipeúna, Louveira, Rafard, Saltinho, São Pedro, Tuiuti e Valinhos.

No estado de MG os municípios contemplados são: Camanducaia, Extrema, Itapeva, Sapucaí-Mirim e Toledo.

No Plano Diretor de Combate às Perdas de Água em Sistemas de Abastecimento de Público (PDCP) do município de Ipeúna, estão definidas uma série de diretrizes, procedimentos e projetos necessários para o adequado controle e redução das perdas totais e financeiras no sistema de abastecimento de água.

Na situação atual as perdas totais do município de Ipeúna é igual 48,2%, enquanto que as perdas físicas são iguais a 37,31%. No plano diretor foi estabelecida como meta atingir o índice de perdas no sistema de abastecimento de água igual a 20% num prazo de 20 anos, bem como um índice de perda financeira igual a 15%.

De forma geral o PDCP propõe as seguintes ações prioritárias:

- Implantação de projeto de setorização da rede de distribuição em zonas de pressão;
- Implantação de macromedidores de vazão e nível no sistema de abastecimento de água;
- Substituição dos hidrômetros mais antigos e dimensionar adequadamente os grandes consumidores;
- Realização de pesquisa de vazamento não visível na rede de distribuição de água;
- Implantação de sistema de monitoramento via remota das vazões, níveis dos reservatórios e pressões em pontos estratégicos do sistema de distribuição de água;
- Reforma de reservatórios;
- Substituição das redes e ramais mais antigos do sistema de distribuição de água.
- Também foram previstas ações complementares tais como:
- Implantação de sistemas que visam redução do consumo energético;
- Elaboração das outorgas das captações;
- Realização de modelagem matemática com software de simulação hidráulica.

Para o presente PMSB, propôs-se algumas modificações na metodologia de implantação, proposta no PDCP, de modo a se compatibilizar com as ações propostas do plano de saneamento, sem, entretanto, ferir os aspectos fundamentais do mesmo. Este novo arranjo comporá o Programa de Redução e Controle de Perdas do município de Ipeúna. Neste sentido, as ações propostas no PDCP foram agrupadas em 7 projetos, conforme descrito a seguir:

- P1- Projeto de Setorização do SAA;
- P2 - Projeto de Macromedição;
- P3 - Projeto de Automação e Controle do SAA;
- P4 - Projeto de Pesquisa de Vazamento Não Visível;
- P5 - Projeto de Adequação do Setor Comercial;
- P6 - Projeto de Manutenção dos Reservatórios;
- P7 - Projeto de Treinamento dos Funcionários do SAA;
- P8 - Projeto de Ações Complementares.

As ações de substituição dos hidrômetros mais antigos do sistema de distribuição de água e a substituição das redes e ligações mais antigas, previstas no PDCP, deixaram de compor o “Programa de Redução e Controle de Perdas”, pois foram tratadas no programa de investimentos “PI-2: Programa de Investimentos para Renovação do SAA”.

Os custos referentes à reforma de reservatórios, manutenção nos poços e conjuntos motor-bombas existentes nas captações de água bruta e tratada também previstos no PDCP, foram considerados no “Programa de Manutenção Preventiva nas Unidades Operacionais de Abastecimento de Água e Esgotamento Sanitário”, que é um dos programas de gestão previstos no PMSB.

Tendo-se como referência o PDCP do município, a seguir é apresentada uma breve descrição dos projetos que compõem o Programa de Redução e Controle de Perdas do PMSB.

P1 - Projeto de Setorização da Rede de distribuição

Um projeto de setorização tem a finalidade de controlar as pressões na rede de abastecimento, evitando pressões altas (>50 mca) que proporcionam maiores índices de vazamentos não visíveis, bem como, evitar também pressões baixas (<10mca), contribuindo para que a água consiga abastecer as residências.

O projeto de setorização do município de Ipeúna prevê a implantação de 7 setores, conforme descrito na Tabela 37.

Tabela 37 - Setores de Abastecimento de Água do Projeto de Setorização.

Setor	Descrição	Bairros	Nº de Ligações
1A	Centro - Booster	Parte do Centro ; Bela Vista.	195
1B	Centro - Elevado	Parte do Centro.	486
2	Altos de Ipeúna	Altos de Ipeúna; Jd. dos Ipês; Jd. Primavera; Jd. Nova Ipeúna; Res. Cambaras; Vila Aparecida; Jd das Orquídeas; Distrito Industrial; Distrito Industrial 2.	1.610
3A	Jardim da Palmeiras	Jardim das Palmeiras;	255
3B	Residencial Zilda Scaglia	Res. Zilda Scaglia.	307
4A	Portal dos Nobres Elevado	Parte Portal dos Nobres.	393
4B	Portal dos Nobres VRP-1	Parte Portal dos Nobres.	262
Total			3.508

Fonte: PDCP Ipeúna , 2015.

P2 - Projeto de Macromedição

O objetivo do projeto é a instalação de 14 (quatorze) macromedidores de vazão, distribuídos nos recalques dos poços e nos reservatórios setoriais. Os macromedidores selecionados foram do Tipo Ultrassônico Flangeado, conforme indicado na Tabela 38, a seguir.

Tabela 38 - Medidores de Vazão Selecionados.

Equipamento	Diâmetro (mm)	Local
Medidor de Vazão Tipo Ultrassônico Flangeado (MM)	75	Recalque do Poço P01
	100	Recalque do Poço P03
	75	Recalque do Poço P04
	50	Recalque do Poço P05
	75	Recalque do Poço P06
	50	Recalque do Poço P07 – Portal dos Nobres
	100	Recalque da Bomba do Reservatório Castelo Semi-Enterrado para o Reservatório Castelo Elevado
	150	Saída do Reservatório Castelo Elevado
	150	Saída da captação São João do Lajeado
	100	Saída da ETA Portal dos Nobres
	150	Recalque da bomba do Reservatório Semi-Enterrado do Portal dos Nobres
	200	Saída do Reservatório Alto de Ipeúna
	75	Recalque do Poço P02
Eletromagnético Carretel Bidirecional	150	Entrada e Saída do Reservatório Elevado Portal dos Nobres

Fonte: PDCP Ipeúna, 2015.

P3 - Projeto de Automação e Controle do SAA

O objetivo do projeto é a automação e controle à distância do sistema de abastecimento de água, a partir de um Centro de Controle Operacional (CCO).

Deste modo, projeto terá a finalidade de monitorar os volumes e vazões de água produzidos e distribuídos para a rede de abastecimento, além de realizar o monitoramento dos níveis dos reservatórios com o auxílio da telemetria e automação. Serão implantadas estações remotas, cujos dados coletados serão enviados via remota, por telemetria, para uma central de comando operacional (CCO), a ser implantada. As principais ações previstas são:

- Medição de Vazão através de Macromedidores: Instalação de 13 medidores de vazão ultrassônicos flangeados e 01 medidor de vazão eletromagnético carretel bidirecional;
- Medição de Nível de Reservatórios: Implantação de 5 medidores de nível tipo sensor de nível hidrostático;
- Estações Remotas: Implantação de 11 unidades;
- Status de bombas (indica ligada/desligada): a definir;
- Status de poços (indica ligada/desligada): 04 pontos;

- Controle de medição de vazão Medidor: 8 pontos;
- Controle de medição de nível Medidor: 4 pontos;
- Implantação da CCO (Centro de Controle da Operação) incluindo software para supervisionar e controlar os parâmetros de vazão, pressão, níveis e status de bombas nas unidades remotas;
- Instalação e montagem da telemetria com transmissor de dados até a Central de Comando Operacional (CCO).

Na Tabela 39 é apresentado os pontos de medição de vazão, medição de nível e as estações remotas previstas.

Tabela 39 - Pontos Medição de Vazão, Nível e Estações Remotas.

Equipamento	Código	Local
Medição de Vazão	MM-1	Medidor de Vazão Tipo Ultrassônico Flangeado do Poço P01
	MM-2	Medidor de Vazão Tipo Ultrassônico Flangeado do Poço P03
	MM-3	Medidor de Vazão Tipo Ultrassônico Flangeado do Poço P04
	MM-4	Medidor de Vazão Tipo Ultrassônico Flangeado do Poço P05
	MM-5	Medidor de Vazão Tipo Ultrassônico Flangeado do Poço P06
	MM-6	Medidor de Vazão Tipo Ultrassônico Flangeado do Poço P07 – Portal dos Nobres
	MM-7	Medidor de Vazão Tipo Ultrassônico Flangeado do Reservatório Castelo Semi-Enterrado para o Reservatório Castelo Elevado
	MM-8	Medidor de Vazão Tipo Ultrassônico Flangeado na saída Reservatório Castelo Elevado
	MM-9	Medidor de Vazão Tipo Eletromagnético Carretel Bidirecional na saída do Reservatório Elevado Portal dos Nobres
	MM-10	Medidor de Vazão Tipo Ultrassônico Flangeado da Saída da captação São João do Lajeado
	MM-11	Medidor de Vazão Tipo Ultrassônico Flangeado da Saída da ETA Portal dos Nobres
	MM-12	Medidor de Vazão Tipo Ultrassônico Flangeado do Reservatório Semi-Enterrado do Portal dos Nobres
	MM-13	Medidor de Vazão Tipo Ultrassônico Flangeado da Saída do Reservatório Alto de Ipeúna
	MM-14	Medidor de Vazão Tipo Ultrassônico Flangeado do Poço P02

Continuação da Tabela 39 - Pontos Medição de Vazão, Nível e Estações Remotas.

Equipamento	Código	Local
Medição de Nível de Reservatórios	MN-1	Medidor de Nível Tipo Hidrostático (MN) do Reservatório - 03
	MN-2	Medidor de Nível Tipo Hidrostático (MN) do Reservatório - 01
	MN-3	Medidor de Nível Tipo Hidrostático (MN) do Reservatório - 02
	MN-4	Medidor de Nível Tipo Hidrostático (MN) do Reservatório Portal dos Nobres
	MN-5	Medidor de Nível Tipo Hidrostático (MN) do Reservatório Portal dos Nobres – 04
Medição de Pressão	MP	A definir
Transmissão de Dados	ER 01	P05
	ER 02	P06
	ER 03	REL03
	ER 04	P01
	ER 05	P03
	ER 06	RSE01
	ER 07	P04
	ER 08	ETA - Portal dos Nobres
	ER 09	REL 04 – Portal dos Nobres
	ER 10	Barragem no Córrego São João do Lajeado
	ER11	Junto a CCO

Fonte: PDCP Ipeúna, 2015.

No Plano Diretor de Combate às Perdas de Água constam as especificações de todos os componentes do projeto em questão.

P4 - Projeto de Pesquisa de Vazamentos não visíveis

Conforme o PDCP, o projeto prevê que as pesquisas de vazamentos não visíveis sejam feitas por pessoal próprio da prefeitura. Deste modo são necessárias as seguintes ações:

- Formação de uma 01 equipe de pesquisa, composta de pelo menos 03 pessoas (funcionários da Prefeitura);
- Aquisição de equipamentos e veículos necessários para atender as necessidades da equipe de pesquisa;
- Treinamento da equipe com as técnicas de pesquisa de vazamentos não visíveis;
- Realização das pesquisas de campo.

Ainda conforme o PDGP, após a aquisição dos equipamentos serão necessários dois meses para realização das pesquisas de campo, sendo um mês para treinamento da equipe e mais um mês para a realização da pesquisa propriamente dita.

A relação dos equipamentos e veículos necessários é apresentada a seguir:

- 01 veículos tipo van ou Kombi;
- 01 medidores de vazão tipo ultra-som;
- 01 notebooks;
- 02 hastes de escuta de 1.500 mm;
- 01 barras de perfuração;
- 01 geofone eletrônico;
- 01 locadores de massa metálica;
- 01 locadores de tubulações metálicas;
- 01 correlacionador de ruídos; e
- 04 registradores tipo *data-logger's* de pressão.

A prefeitura poderá optar por fazer um primeiro lote de pesquisas através da contratação de uma empresa especializada, com acompanhamento da equipe própria, fazendo deste evento uma parte do treinamento previsto.

Como a pesquisa de vazamentos não visíveis deve ser uma tarefa contínua, futuras pesquisas poderão ser feitas pela equipe da prefeitura, já que foi previsto a compra dos equipamentos.

Deve fazer parte do trabalho de pesquisa de vazamento, a identificação de fraudes (ligações clandestinas), visando a redução das perdas aparentes.

P5-Projeto de Readequação do Setor Comercial

O projeto de readequação do Setor Comercial deve englobar uma série de ações previstas no PDGP, com o objetivo de reduzir as perdas aparentes no município. Assim, o projeto deve buscar a otimização de sistema comercial com a redução das ligações clandestinas, manutenção dos hidrômetros, controle absoluto de áreas, faturamento adequado dos grandes consumidores e etc.

Entre as ações previstas no projeto podem se destacar:

- Pesquisa de vazamento visando localizar as fraudes (ligações clandestinas);
- Substituição dos hidrômetros mais antigos do sistema de distribuição de água. Conforme já apresentado esta ação consta do Programa de Investimentos para Renovação do SAA;
- Atualização do software de gerenciamento comercial, incluindo melhorias que permitam criar ferramentas de controle dos usuários;
- Implantação do cadastro das redes, ligações e usuários em base SIG (Sistema de Informação Geográfica);
- Diagnóstico do parque de hidrômetros e descrição de ações de melhorias;

- Elaboração de relação de hidrômetros com anomalias do tipo: mal dimensionado, quebrado, parado, embaçado, fraudado e possíveis ligações clandestinas;
- Estudos para melhoria da gestão da micromedição: dimensionamento/troca, correção de hidrômetros inclinados, análise de consumos baixos, instalação de lacres e caixas de proteção padrão, dentre outras;
- Elaboração de algoritmos para gerenciar e otimizar as informações da micromedição;
- Redimensionamento de medidores em grandes consumidores;
- Estudos e novas tecnologias aplicadas à medição de vazão;
- Identificação e readequação das categorias dos consumidores;
- Identificação dos percentuais de adequação dos hidrômetros, otimizando o faturamento, coletando informações e conseqüentemente reduzindo as perdas não faturadas;
- Adequação dos hidrômetros às suas respectivas faixas de trabalho;
- Procedimentos para gerenciamento da micromedição e treinamento dos funcionários dos departamentos envolvidos, na sistemática de trabalho;
- Criação do cargo de analista comercial, que terá a função de analisar os dados propostos neste trabalho, bem como ser responsável por administrar as metas a serem estabelecidas;
- Treinamento para os funcionários do setor comercial, bem como para os leituristas, mostrando para estes que as suas funções são essenciais para a sustentabilidade do processo de captar, tratar e distribuir a água para a população;
- Implantação de sistema de telefonia (0800), onde deve ser incentivado a denúncia de fraudes e ligações clandestinas e etc.

P6- Projeto de Manutenção dos Reservatórios

- O projeto prevê a elaboração de um estudo contendo o diagnóstico estrutural dos reservatórios e ETA: várias estruturas que armazenam água, seja de concreto armado ou de metal, devem passar por manutenções ao longo do tempo, pois tendem a apresentar fissuras e conseqüentes perdas físicas. Nas estruturas de concreto armado, deve-se atentar aos reservatórios Semi-enterrado, pois qualquer movimento no solo pode provocar fissuras na estrutura e o vazamento infiltrar no solo. Também deve-se atentar para o sistema de impermeabilização das estruturas de concreto armado, sendo que estas tendem a estar comprometidas com o passar do tempo. Nas estruturas metálicas, deve-se atentar ao revestimento interno (pintura) dos reservatórios, pois o aço em contato com a água pode apresentar corrosões, tendendo a diminuir a espessura do aço, comprometendo a sua função estrutural, até que apareça furos na estrutura;
- Conforme já relatado, os custos referentes à realização das manutenções propriamente ditas foram considerados embutidos no “Programa de Manutenção Preventiva nas Unidades Operacionais de Abastecimento de Água e Esgotamento Sanitário”.

P7 – Projeto de Treinamento dos Funcionários do SAA

É objetivo do PDCP a realização de treinamento dos funcionários do serviço de água da prefeitura visando qualificar estes profissionais, na execução de suas tarefas, bem como conscientizá-los da importância das mesmas no contexto do controle e redução de perdas no sistema de abastecimento de água.

Dentre os funcionários que se recomenda que sejam realizados os treinamentos, destacam-se:

- **Funcionários do departamento de manutenção de redes:** o objetivo deste treinamento é qualificar os funcionários para que os mesmos ao assentarem as tubulações executem em conformidade com as normas técnicas existentes, principalmente nas juntas elásticas e realização de novas ligações com materiais atualizados no mercado;
- **Funcionários do departamento de gestão comercial:** o objetivo deste treinamento é qualificar os funcionários para que os mesmos dimensionem adequadamente os hidrômetros (principalmente dos grandes consumidores) e gerenciem os dados dos consumos dos usuários através do software comercial;
- **Funcionários responsáveis pela eletromecânica:** o objetivo deste treinamento é qualificar os funcionários responsáveis pela manutenção dos conjuntos motor-bombas, incluindo os painéis elétricos, podendo atuar de forma preventiva no sistema e não ocorrerem interrupções no abastecimento em virtude de paralisações dos conjuntos motor-bombas;
- **Funcionários responsáveis pelo gerenciamento da Central de Comando Operacional (CCO):** uma vez implantado o sistema de macromedidores de vazão e níveis dos reservatórios, bem como dos sensores de pressão na rede de distribuição, deverá ser implantado um profissional que será responsável por analisar estes dados que serão coletados e encaminhados para a Central de Comando Operacional (CCO);
- **Funcionários responsáveis pelo cadastro e projeto:** deverá ser montado o procedimento para cadastrar as redes sempre que ocorrerem ordens de serviços para abertura de valas (serviços de manutenção das redes), pois nestes serviços é possível visualizar as redes existentes, sendo necessário confrontar estas informações com o cadastro existente no sistema de abastecimento de água. Destaca-se que os técnicos do sistema de abastecimento de água também deverão passar por treinamento, visando entender os cálculos dos parâmetros hidráulicos (pressão e vazão) em sistemas de distribuição de água;
- **Funcionários responsáveis pelos serviços de pesquisa de vazamento não visível:** o objetivo deste treinamento é qualificar os funcionários que serão responsáveis pelo manuseio dos equipamentos de pesquisa de vazamento não visível, tais como geofone eletrônico, haste de escuta.

P8- Projeto de Ações Complementares

Existem outras ações propostas pelo PDCP, as quais visam a complementação das ações previstas nos projetos anteriormente relatados, que foram agrupadas, compondo o Projeto de Ações Complementares, conforme relacionado a seguir:

- Visando reduzir as perdas financeiras (redução do consumo de energia), está sendo proposto as seguintes ações:
 - Implantação dos inversores de frequência nas elevatórias de água bruta e tratada;
 - Realização das manutenções nos poços e conjuntos motor-bombas existentes nas captações de água bruta e tratada.
- Realização do levantamento topográfico na área urbana do município: como o sistema de distribuição de água depende diretamente da topografia da área de abastecimento, recomenda-se que o levantamento topográfico do município seja realizado com equipamentos de topografia avançados, tais como Estação Total e GPS de alta precisão. Destaca-se que o plano diretor executou os projetos através das curvas de níveis gerados pelas imagens de satélites do Google Earth, sendo que este levantamento não possui uma exatidão para nível de projeto executivo;
- Elaboração das outorgas das captações: para que o município possa obter recursos junto a órgãos responsáveis por financiamentos, as outorgas devem existir e estarem regularizadas;
- Realização da modelagem matemática com software de simulação hidráulica: com esta ferramenta implantada, os gestores do sistema de distribuição de água poderão realizar diagnósticos com o objetivo de encontrar discrepâncias antes não identificadas, como por exemplo, interligação de uma rede que o cadastro não informava, ou um grau de corrosão acentuado em uma tubulação que provoca maiores perdas de cargas;
- Implantar o cadastro das redes, ligações e usuários em base SIG (Sistema de Informação Geográfica): com este sistema implantado, será possível gerenciar com maior precisão o sistema de distribuição, incluindo também a gestão do comercial, pois será possível integrar informações como por exemplo área construída do imóvel com o seu consumo, ou se o imóvel possui piscina e verificar o consumo;
- Realização de serviços para monitorar os perfis de consumo de diferentes usuários (residencial, comercial e industrial): com este estudo será possível dimensionar adequadamente os micromedidores, tendo desta forma, maior retorno de faturamento pois a medição estará mais precisa.

Na Tabela 40 a seguir são apresentados o orçamento e o cronograma de implantação dos projetos que compõem Programa de Redução e Controle de Perdas.

Tabela 40 - Cronograma e Custos de Implantação dos Projetos do Programa de Controle e Redução de Perdas.

Programa	Item	Atividades	Valor (R\$)	Ano de Implantação
P1- Projeto de Setorização do SAA	1	Implantação da Setorização da Rede de Distribuição em Zonas de Pressão		
	1.1	Elaboração dos projetos da fundação dos reservatórios a serem implantados	20.000,00	2.016
	1.2	Elaboração dos projetos mecânicos dos reservatórios metálicos a serem implantados	22.000,00	
	1.3	Implantação física dos setores de distribuição	1.894.814,36	2.017
	1.4	Realização de serviços de estanqueidade dos setores a serem implantados	35.000,00	
		Total do Projeto P1	1.971.814,36	
P2- Projeto de Macromedição	1	Implantação do projeto de macromedidores de vazão		
	1.1	Instalação de macromedidores de vazão	414.721,55	2017
		Total do Projeto P2	414.721,55	
P3- Projeto de Automação e Controle do SAA	1	Implantação de medições de vazão e nível, incluindo a telemetria das informações		
	1.1	Instalação dos macromedidores de níveis	43.980,00	2.017
	1.2	Implantação do sistema de telemetria, incluindo a implantação da Central de Comando Operacional	539.330,00	
		Subtotal 1	583.310,00	
	2	Implantação do sistema de monitoramento das pressões na rede de distribuição através de sensores de pressão incluindo a transmissão destes dados via telemetria		
	2.1	Fornecimento e instalação dos sensores de pressão na rede de distribuição	140.000,00	2.018
	2.2	Implantação do sistema de telemetria dos dados de pressão monitorados até a CCO	560.000,00	
		Subtotal 2	700.000,00	
	Total do Projeto P3	1.283.310,00		
Programa	Item	Atividades	Valor (R\$)	Ano de Implantação
P4- Projeto de Pesquisa de Vazamento Não Visível	1	Implantação de Pesquisa de Vazamento não visível		
	1.1	Aquisição dos materiais e equipamentos necessários para realização de pesquisa de vazamento não visível	143.949,00	2.016
	1.2	Contratação de uma empresa especializada para realizar pesquisa de vazamento não visível	31.581,00	
		Total do Projeto P4	175.530,00	
P5- Projeto de Adequação do Setor Comercial	1	Readequação do setor comercial		
	1.1	Substituição dos hidrômetros mais antigos do sistema de distribuição de água	(*)	
	1.2	Realização de serviços para monitorar os perfis de consumo de diferentes usuários (residencial, comercial e industrial)	25.000,00	2.016

	1.3	Atualização do software de gerenciamento comercial, incluindo melhorias que permitam criar ferramentas de controle dos usuários	150.000,00	
	1.4	Implantar o cadastro das redes, ligações e usuários em base SIG (Sistema de Informação Geográfica)	400.000,00	2.017
		Total do Projeto P5	575.000,00	
P6- projeto de Manutenção dos Reservatórios	1	Manutenção dos reservatórios		
	1.1	Contratação de estudos contendo diagnóstico estrutural e dos revestimentos dos reservatórios e ETA's, visando a redução dos vazamentos existentes, bem como prevenção de novas fissuras futuras	50.000,00	2.016
	1.2	Reforma dos reservatórios metálicos	**	2.017
	1.3	Reforma dos reservatórios de concreto armado	**	
		Total do Projeto P6	50.000,00	
Programa	Item	Atividades	Valor (R\$)	Ano de Implantação
P7- Projeto de Treinamento dos Funcionários do SAA	1	Treinamentos dos funcionários do serviço de abastecimento de água		
	1.1	Treinamento dos funcionários do departamento de manutenção de redes	5.000,00	2.016
	1.2	Treinamento dos funcionários do departamento de gestão comercial	5.000,00	
	1.3	Treinamento dos funcionários responsáveis pela eletromecânica	5.000,00	
	1.4	Treinamento dos funcionários responsáveis pelo gerenciamento da Central de Comando Operacional	5.000,00	
	1.5	Treinamento dos funcionários responsáveis pelo cadastro e projetos	5.000,00	
	1.6	Treinamento dos funcionários responsáveis pelos serviços de pesquisa de vazamento não visível	5.000,00	
	Total do Projeto P7	30.000,00		
P8- Projeto de Ações Complementares	1	Implantação de sistemas que visam redução do consumo energético		
	1.1	Elaboração de projetos elétricos contendo inversores de frequência nas elevatórias de água bruta e tratada	30.400,00	2.018
	1.2	Implantação dos inversores de frequência nas elevatórias de água bruta e tratada	149.600,00	
		Subtotal 1	180.000,00	
	2	Elaboração das outorgas das captações		
	2.1	Contratação de uma empresa especializada para realizar o processo de outorga dos poços e captações	55.000,00	2.016
	2.2	Realização de pequenas obras (ex: readequar a laje sanitária, implantar tubete para medição de nível, cercar o local do poço...)	**	
		Subtotal 2	55.000,00	
	3	Realização das manutenções nos poços e conjuntos motor-bombas		
	3.1	Contratação de empresa especializada para realizar a manutenção dos equipamentos de recalque, bem como de limpeza dos poços	47.600,00	
	Subtotal 3	47.600,00		

Continuação Tabela 40 - Cronograma e Custos de Implantação dos Projetos do Programa de Controle e Redução de Perdas

Programa	Item	Atividades	Valor (R\$)	Ano de Implantação
P8- Projeto de Ações Complementares	4	Realização de modelagem matemática com software de simulação hidráulica		
	4.1	Contratação de uma empresa especializada em modelagem hidráulica em sistema de abastecimento de água	140.000,00	2.016
		Subtotal 4	140.000,00	
	5	Realização de levantamento topográfico na área urbana do município		
	5.1	Contratação de uma empresa especializada em topografia	40.000,00	
		Subtotal 5	40.000,00	
		Total do Projeto P8	462.600,00	
TOTAL			4.962.975,91	

Fonte: PDGP Ipeúna, 2014.

(*) Orçamento Previsto no "Programa de Investimentos para Renovação do SAA".

(**) Orçamento Previsto no "Programa de Manutenção Preventiva nas Unidades Operacionais de Abastecimento de Água e Esgotamento Sanitário".

c) Programa de Manutenção Preventiva nas Unidades Operacionais de Abastecimento de Água e Esgotamento Sanitário

O Programa de Manutenção Preventiva nas Unidades dos Sistemas de Abastecimento de Água e Esgotamento Sanitário visa a implementação de procedimentos e previsão orçamentária anual, que contemple a manutenção preventiva civil e eletromecânica, bem como a conservação de todas as unidades operacionais que compõem os sistemas de água e esgoto do município, de modo a garantir a operacionalidade destes sistemas dentro de suas características nominais.

d) Elaboração de Cadastro Técnico dos Sistemas de Água e Esgoto

Providência importante pelo aspecto de controle operacional dos sistemas. É necessário que se disponha dos cadastros técnicos tanto das redes de distribuição de água e de coleta de esgotos quanto das unidades localizadas componentes dos sistemas: áreas, edificações, equipamentos instalados, etc. Este conhecimento é fundamental para que se possam programar as ações de conservação, manutenção e até de correção diante de eventos danosos que venham a ocorrer.

Previu-se a elaboração de cadastros digitais de todas as unidades, incluindo plantas, cortes, locação de equipamentos, níveis e coordenadas (referenciados a marcos oficiais), características técnicas e operacionais, com campos para registro de ocorrências e controle operacional, tudo em meio digital, disponibilizado em rede. Com o advento das novas tecnologias empregadas na construção e atualização de sistemas cadastrais, faz-se necessário neste programa, a inclusão de geoprocessamento e integração de subsistemas, como de manutenções e sistema comercial, por exemplo.

e) Construção de Modelo Hidráulico

A modelagem hidráulica é desenvolvida através da simulação do comportamento da rede hidráulica com base em: informações cadastrais da rede e da unidade operativa; dados comerciais para distribuição das demandas; dados operacionais referentes a regras de operação, demandas e perfis de consumo em período estendido.

O modelo hidráulico objetiva a verificação das condições hidráulicas da rede, tais como: vazão, velocidade de escoamento, perdas de carga, pressões estáticas e dinâmicas, etc. Esta ferramenta é considerada tanto operacional como gerencial, pois possibilita que sejam realizadas as simulações hidráulicas antes da intervenção física no sistema.

A sua implantação é uma das medidas essenciais para o controle de perdas e melhoria das condições do abastecimento de água.

f) Implantação/Adequação de CCO (Centro de Controle Operacional)

A implantação de CCO permite identificar rapidamente os locais onde há vazamento nas redes de água e controlar a produção e distribuição de água com mais eficiência, gerando economia na utilização de produtos químicos no tratamento e redução nas perdas.

Além disso, permite aos gestores dos sistemas a tomada de decisões mais rápidas para evitar o desabastecimento de água para a população. O CCO serve para fortalecer a gestão operacional dos sistemas de abastecimento de água, bem como de esgotamento sanitário.

g) Programa de Capacitação de Pessoal (sistema cadastral, modelagem, perdas, etc.)

O Programa de Capacitações de Pessoal alocado nos setores de sistema cadastral, modelagem, perdas, etc., visa mobilizar, articular e desenvolver conhecimentos, recursos, habilidades e experiências que agreguem valor à instituição e valor produtivo ao indivíduo, no que diz respeito ao *saber fazer*, apropriando-se dos meios adequados para alcançar os objetivos.

h) Programas Gerenciais

Podem ser definidos diversos programas que visem o estabelecimento de metas gerenciais com vistas na melhoria da prestação dos serviços. No presente PMSB, são recomendados dois programas, que visam respectivamente, o aumento da arrecadação e diminuição de despesas. São eles:

- Programa de Gestão Comercial: Objetiva implementar ferramentas de gestão comercial, melhorias no sistema comercial e metodologias de atuação junto aos clientes de água e esgoto;
- Programa de Gestão de Custos Operacionais: Objetiva implementar ferramentas de gestão para controle e redução dos custos operacionais.

No Quadro 4 a seguir são apresentados as principais ações, projetos e programas de gestão com as respectivas previsões de custos.

Quadro 4 - Relação das Principais Ações, Projetos e Programas de Gestão.

Ações/ Projetos/Programas	Período de Implantação	Custo Estimado (R\$)
Projeto do Sistema de Distribuição de Água	2015 e 2029	218.879,00
Projeto do Sistema de Esgotamento Sanitário	2016 e 2029	187.171,00
Pesquisa ativa de vazamentos visíveis e não visíveis	2015- 2034	(**)
Programa de Redução e Controle de Perdas	2015- 2034	327.157,38
Programa de Uso Racional de Água e Educação Ambiental	2015- 2035	467.604,73
Programa de Macromedição (Instalação de Macromedidores)	2016 e 2017	(**)
Implantação e Atualização de Sistema de Cadastro Georreferenciado de água e esgoto	2015	138.520,20
Melhoria da Infra-estrutura de Atendimento e Equipamentos de Manutenção	2015	353.500,00
Programa de Capacitação de Pessoal (Sistema cadastral, modelagem, perdas, etc.)	2015 - 2025	122.800,00
Implantação/Ampliação do CCO (Centro de Controle Operacional)	2016 - 2025	(**)
Setorização da Rede de Água e Construção de Modelo Hidráulico	2017	(**)
Programa de Manutenção Preventiva nas Unidades Operacionais de Abastecimento de Água e Esgotamento Sanitário	2015- 2034	2.659.759,85
Programa de Gestão Comercial de Clientes	2015- 2034	(**)
Programa de Gestão de Custos Operacionais	2015- 2034	45.641,94
Outros Programas	2015- 2034	500.000,00
Total		5.021.039,03

** Incluso no Plano de Perdas.

Fonte: Elaborado por B&B Engenharia Ltda., 2015.

13.2. PROGRAMAS DE INVESTIMENTOS EM OBRAS DE AMPLIAÇÃO E RENOVAÇÃO DOS SISTEMAS OPERACIONAIS

Quanto às obras a serem implementadas pode-se dizer que surgem da necessidade de ampliação dos sistemas para atender ao crescimento da demanda e da previsão da renovação de infraestruturas, que previsivelmente alcancem sua vida útil no horizonte do PMSB.

De modo a facilitar a gestão dos investimentos das obras previstas, propõe-se a estruturação dos mesmos em programas.

Neste sentido, os investimentos foram divididos em 4 (quatro) programas de investimentos, agrupados em dois módulos referentes à ampliação e renovação dos sistemas operacionais, respectivamente, conforme apresentado a seguir:

- PI-1: Programa de Investimentos para Ampliação do SAA;
- PI-2: Programa de Investimentos para Renovação do SAA;
- PI-3: Programa de Investimentos para Ampliação do SES;
- PI-4: Programa de Investimentos para Renovação do SES;

A discriminação geral destes programas e respectivos custos são apresentados no Quadro 5 seguir.

Quadro 5 - Programas de Investimentos em Obras Ampliação e Renovação dos Sistemas de Água e Esgoto.

PROGRAMAS DE INVESTIMENTOS EM OBRAS DE AMPLIAÇÃO E RENOVAÇÃO - SAA e SES	
PI-1: Programa de Investimentos para Ampliação do SAA	Valor (R\$)
Investimento na ampliação da capacidade de produção	1.000.000,00
Investimento na ampliação da capacidade de reservação	349.350,00
Investimento na ampliação da rede de abastecimento de água	1.588.333,27
Investimento em ampliação do Sistema Adutor	577.197,45
Investimento na ampliação das ligações domiciliares de água	591.584,45
Total do PI-1	4.106.465,18
PI-2: Programa de Investimentos Renovação do SAA	Valor (R\$)
Investimento em substituição da rede de abastecimento de água existente deteriorada	1.454.310,00
Investimento em substituição das ligações domiciliares de água existentes	520.020,00
Investimento com hidrômetros para ampliação do índice de hidrometração	0,00
Investimento em substituição de hidrômetros para renovação do parque existente	744.150,00
Total do PI-2	2.718.480,00
Total do Programas de Água	6.824.945,18
PI-3: Programa de Investimentos para Ampliação do SES	Valor (R\$)
Investimento na ampliação da capacidade de transporte de esgoto	3.252.756,60
Investimento na ampliação da capacidade de tratamento de esgoto	3.000.000,00
Investimento na ampliação da rede de coleta de esgoto	14.799.480,33
Investimento na ampliação das ligações domiciliares de esgoto	775.455,29
Total do PI-3	21.827.692,23
PI-4: Programa de Investimentos Renovação do SES	Valor (R\$)
Investimento em substituição periódica para renovação/reforço da rede de coleta de esgoto	361.398,24
Investimento em substituição periódica para renovação das ligações domiciliares de esgoto	82.932,60
Total do PI-4	444.330,84
Total do Programas de Esgoto	22.272.023,07
Total Geral dos Programas de Obras	29.096.968,2

Fonte: Elaborado por B&B Engenharia Ltda., 2015.

13.3. INVESTIMENTOS TOTAIS PREVISTOS NO PLANO

a) Totais Apurados

O total dos Investimentos que compõem o presente PMSB, conforme critérios anteriormente estabelecidos estão agrupados em 3 (três) categorias, como segue:

- Investimentos no Sistema de Abastecimento de Água;
- Investimentos no Sistema de Esgotamento Sanitário;
- Investimentos em Programas.

O valor total investimentos no horizonte do plano de saneamento é de **R\$ 35.399.490,51** sendo assim distribuído:

- Investimentos no Sistema de Abastecimento de Água: R\$ 6.852.345,18;
- Investimentos no Sistema de Esgotamento Sanitário: R\$ 22.272.023,07;
- Investimentos em Programas de Gestão: R\$ 6.275.122,27. Na Tabela 41 é apresentado o resumo anual e por período destes investimentos.

Tabela 41 - Investimentos Anuais Previstos no Horizonte de Plano.

Ano	Período	Investimentos Totais do Plano				
		Água	Esgoto	Gestão	Total Anual	Total no Período
		R\$	R\$	R\$	R\$	R\$
2.015	Curto Prazo	307.543,30	1.062.873,83	753.857,87	2.124.274,99	23.777.149
2.016		470.524,00	1.252.837,67	1.011.083,85	2.734.445,52	
2.017		507.992,27	1.103.513,55	459.620,37	2.071.126,19	
2.018		1.304.368,02	15.277.588,63	265.345,42	16.847.302,08	
2.019	Médio Prazo	308.302,26	210.061,38	263.550,37	781.914,01	3.342.435
2.020		464.426,47	214.046,74	373.314,13	1.051.787,34	
2.021		259.255,56	387.048,38	203.102,41	849.406,36	
2.022		260.140,80	195.388,19	203.798,18	659.327,17	
2.023	Longo Prazo	261.026,05	196.127,14	204.496,90	661.650,09	8.279.907
2.024		261.506,29	197.331,21	205.198,57	664.036,08	
2.025		406.462,84	198.070,17	385.482,45	990.015,46	
2.026		198.560,10	365.990,59	206.526,81	771.077,50	
2.027		198.962,18	174.622,73	207.136,33	580.721,23	
2.028		199.769,26	175.706,53	207.748,33	583.224,12	
2.029		200.576,34	176.325,21	208.362,82	585.264,36	
2.030		401.187,56	176.943,89	317.992,62	896.124,08	
2.031		209.562,43	369.910,85	198.799,26	778.272,53	
2.032		210.302,62	178.492,58	199.348,97	588.144,17	
2.033		210.603,25	179.367,76	199.900,33	589.871,34	
2.034	211.273,58	179.776,04	200.456,27	591.505,89		
Total		6.852.345,18	22.272.023,07	6.275.122,27	35.399.490,51	35.399.490,51

Fonte: Elaborado por B&B Engenharia Ltda., 2015.

b) Perfil Geral dos Investimentos

O sistema de Esgotamento Sanitário é o que demandará os maiores investimentos, representando 53,9% do total de investimentos previsto no plano. Já os investimentos no sistema de Abastecimento de Água representam 28,0 % do total de investimentos previsto no plano. Além disso, receberá boa parte dos 18,1% dos investimentos previstos nos programas de gestão, principalmente aqueles relacionados ao Controle e Redução de Perdas.

As necessidades hoje existentes, frente às metas estabelecidas fazem com que a maior parte dos investimentos sejam feitos no curto prazo, com 67,2%. Nas outras etapas a distribuição é de 9,4% a médio prazo e 23,4 a longo prazo.

Nos gráficos que se seguem (Gráfico 6, Gráfico7 e Gráfico 8) é possível visualizar o perfil e a distribuição percentual destes investimentos.

Gráfico 6 - Perfil Geral dos Investimentos

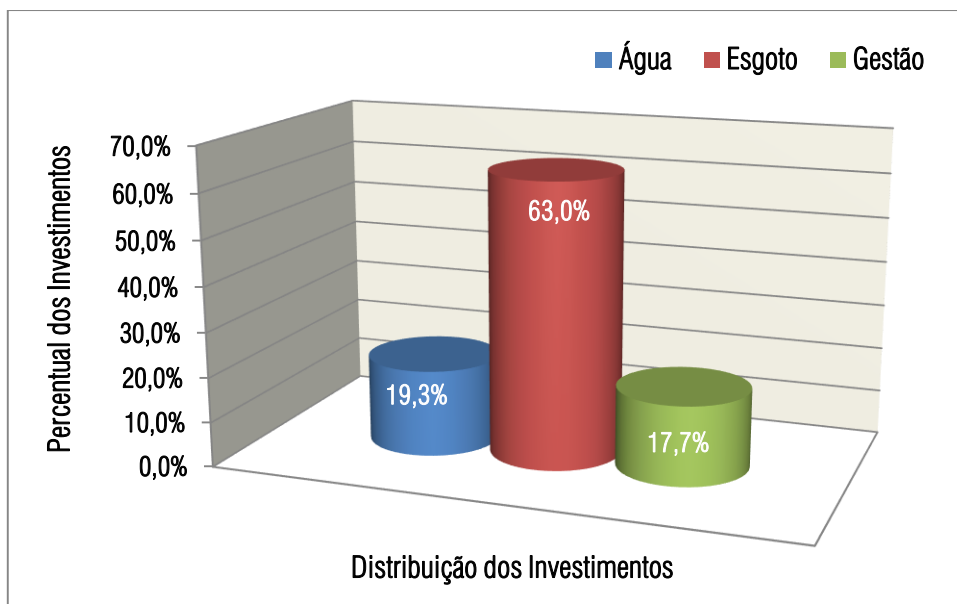

Fonte: Elaborado por B&B Engenharia Ltda., 2015.

Gráfico 7 - Distribuição dos Investimentos

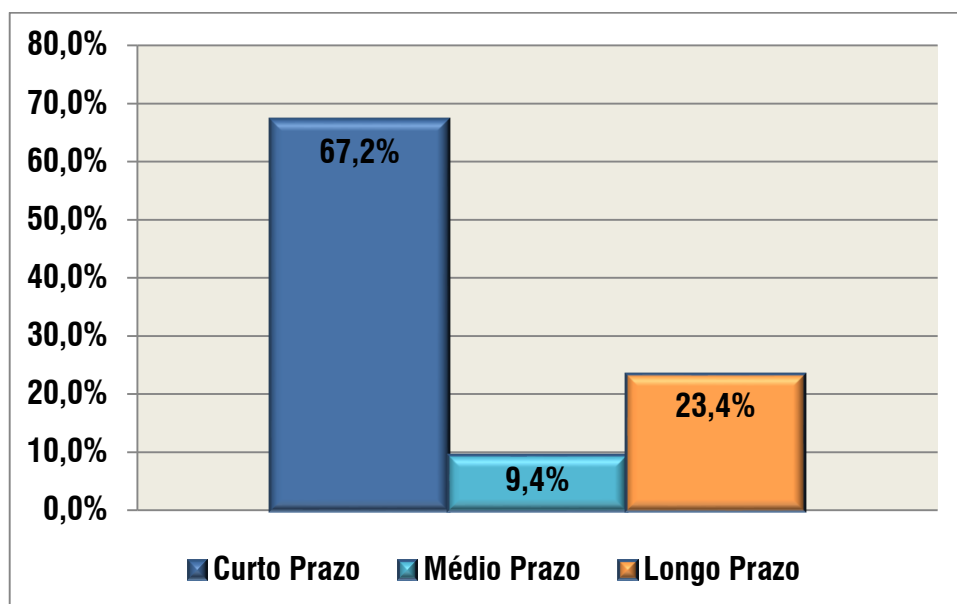

Fonte: Elaborado por B&B Engenharia Ltda., 2015.

c) Perfil dos Investimentos no Sistema de Abastecimento de Água

Dos investimentos no SAA a maior parcela, 44,6%, se refere às redes de distribuição, sendo referente às trocas das tubulações que se encontram em má qualidade, como no caso das tubulações compostas por cimento amianto e substituições periódicas, de modo a manter a qualidade da rede. Estas ações são necessárias para garantir o atendimento das metas de redução de perdas. O perfil dos investimentos no Sistema de

Abastecimento de água é demonstrado a seguir no Gráfico 8, e os investimentos necessários no Sistema de Esgotamento Sanitário é apresentado no Gráfico 9.

Gráfico 8 - Perfil dos Investimentos no Sistema de Abastecimento de Água.



Fonte: Elaborado por B&B Engenharia Ltda., 2015.

d) Perfil dos Investimentos no Sistema de Esgotamento Sanitário

O Gráfico 9 adiante apresenta o perfil dos investimentos no SES.

Gráfico 9 - Perfil dos Investimentos no Sistema de Esgotamento Sanitário.

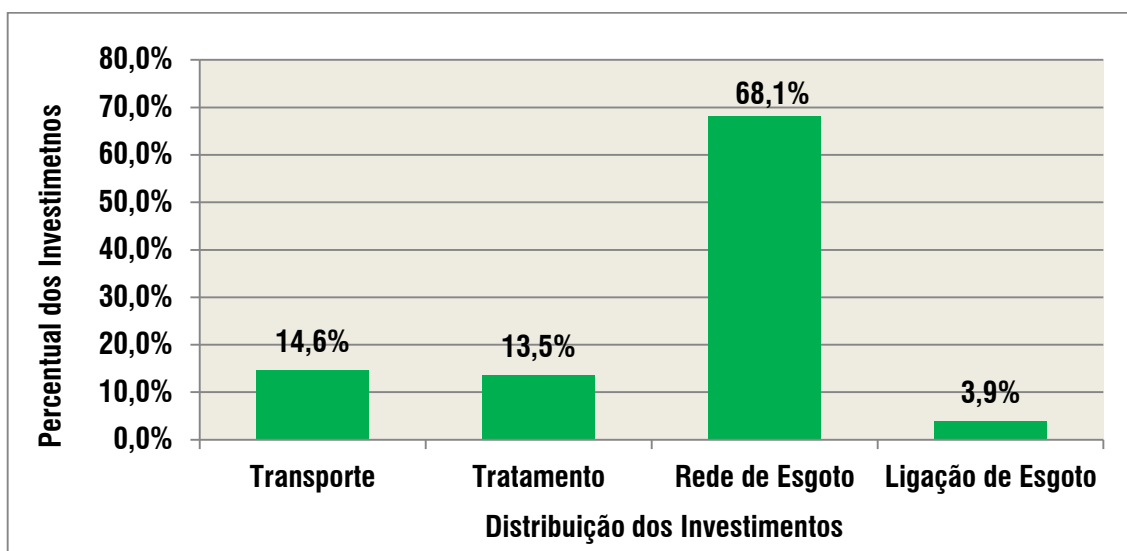

Fonte: Elaborado por B&B Engenharia Ltda., 2015.

14. PREVISÃO DE RECEITAS E DESPESAS DOS SERVIÇOS DE ABASTECIMENTO DE ÁGUA E ESGOTAMENTO SANITÁRIO

14.1. PREVISÃO DE RECEITAS

A previsão das receitas ao longo do período do plano foi feita considerando os critérios a seguir:

a) Receita Operacional Direta

A receita operacional direta corresponde à receita obtida com a aplicação das tarifas de água e de esgoto. Para previsão das receitas diretas ao longo do período do PMSB foram adotadas as seguintes tarifas médias:

- Tarifa média de água: R\$ 2,14 /m³ (2013);
- Relação entre a tarifa de esgoto e a tarifa de água: 100%;
- Tarifa média de esgoto: R\$ 1,11 /m³.

b) Receita Operacional Indireta

Corresponde à receita obtida com cobrança de serviços prestados aos usuários. Para apuração das receitas indiretas foram considerados os seguintes critérios:

- Água: 1,8 % sobre o valor da receita direta de água;
- Esgoto: 1,2 % sobre o valor da receita direta de esgoto.

c) Índice de Evasão de Receitas

O faturamento anual obtido pela operadora dos serviços de água e esgoto sofre interferência direta pelo nível de inadimplência existente no município, que é medida pelo Índice de Evasão de Receitas, codificado como IN029 pelo SNIS.

Deste modo, é fundamental que haja um plano de gestão comercial que estabeleça metas para que o nível de inadimplência se mantenha dentro de valores aceitáveis ao longo do período do plano.

No caso do município de Ipeúna, na fase de diagnóstico, a inadimplência apurada foi de 6,64%. Entretanto, na elaboração do Plano de Combate às Perdas, foi verificado um índice de evasão de 13,0%. Assim, estabeleceu-se as metas a serem alcançadas ao longo do período do PMSB, as quais são apresentadas no Gráfico 10 a seguir.

Gráfico 10 - Metas de Redução da Inadimplência.

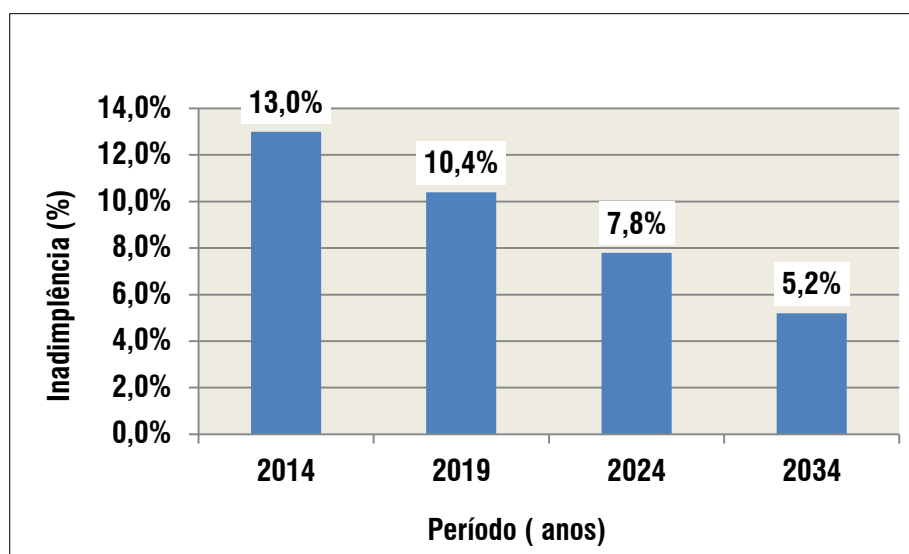

14.2. PREVISÃO DE DESPESAS

Para a previsão da evolução das despesas de exploração dos serviços de água e esgoto, ao longo do período do PMSB, foram adotados parâmetros específicos para cada um dos componentes destas despesas, os quais são: pessoal, produtos químicos, energia elétrica e serviços de terceiros. Os critérios adotados para cada um destes parâmetros são apresentados a seguir:

a) Pessoal Próprio

As despesas com pessoal serão apuradas com base no custo unitário médio atual por empregado próprios, expresso em R\$/ano X empregado, que será mantido constante ao longo do período do plano. A variação das despesas com pessoal próprio será em função da quantidade de empregados existentes em cada período.

O valor apurado para com os dados do SNIS 2013 foi de R\$ 243.812,80.

Considerou-se o acréscimo de 10 (dez) novos empregados próprios por conta das ampliações dos sistemas abastecimento de água e de esgotamento sanitário. Com isto a quantidade total de empregados próprios passará de 23 para 33.

b) Produtos Químicos

O parâmetro da avaliação das despesas com produtos químicos será o custo unitário por m³ tratado de água e esgoto, apurado com base nos dados atuais, sendo mantido constante ao longo do período do plano. Com base nos dados do SNIS 2013, o valor deste parâmetro é de R\$ 43,06/1000 m³.ano.

c) Energia Elétrica

Para a energia elétrica, considerou-se o custo unitário por m³ processado, representado pelo volume produzido de água e pelo volume coletado de esgoto, tendo em conta que são dependentes de bombeamentos. O parâmetro apurado com base no SNIS 2013 foi R\$ 0,64/1000 m³.ano processado.

d) Serviços de Terceiros

Com relação às despesas com serviços de terceiros levou-se em conta a sua relação com a manutenção dos sistemas, tendo sido considerado como referência de variação as extensões de rede de água e de esgoto. O parâmetro apurado com base no SNIS 2013 foi R\$ 1.851,00/Km de rede de água e esgoto.

e) Metas de Redução de Despesas

Considerando-se que o presente PMSB tem um horizonte de 20 anos, é razoável que sejam estabelecidas metas para a redução das despesas de exploração dos sistemas, o que abrirá oportunidades de otimização dos processos que compõem a operação e a manutenção dos sistemas de abastecimento de água e de esgotamento sanitário.

As metas propostas são:

- Redução de 5 % das despesas até 2024;
- Redução de 10 % das despesas até 2034.

A análise econômico-financeira foi elaborada através de um balanço simplificado, que tem como objetivo mostrar as relações entre despesas, receitas e investimentos, no qual não foram consideradas as despesas financeiras e um fluxo de caixa do projeto, no qual estas despesas foram consideradas.

a) Balanço Simplificado

Com base nas receitas, despesas e investimentos apurados nos itens anteriores foi possível elaborar um balanço simplificado do plano conforme apresentado a seguir na Tabela 42.

Tabela 42 - Balanço Simplificado.

Período	Despesas (R\$)	Investimentos em Água (R\$)	Investimentos em Esgoto (R\$)	Investimentos em Programas (R\$)	Investimentos Totais (R\$)	Arrecadação (R\$)	Resultado (R\$)
Curto Prazo	2.804.523	2.871.330	18.906.875	2.753.366	24.531.571	10.836.552	-16.499.542
Médio Prazo	5.705.291	2.710.686	2.280.657	2.404.621	7.395.964	26.690.946	13.589.691
Longo Prazo	2.784.390	1.242.929	1.084.491	1.116.215	3.443.636	15.485.881	9.257.855
Total	11.294.204	6.824.945	22.272.023	6.274.202	35.371.171	53.013.380	6.348.005

Fonte: Elaborado por B&B Engenharia Ltda., 2014.

O resultado do plano, considerando os investimentos necessários, foi negativo apenas no primeiro período do plano, por conta dos investimentos, a tarifa média total se mantém acima do DEX, conforme mostrado no Gráfico 11.

Gráfico 11 - Evolução do DEX/m³ por faturado e da Tarifa Média.

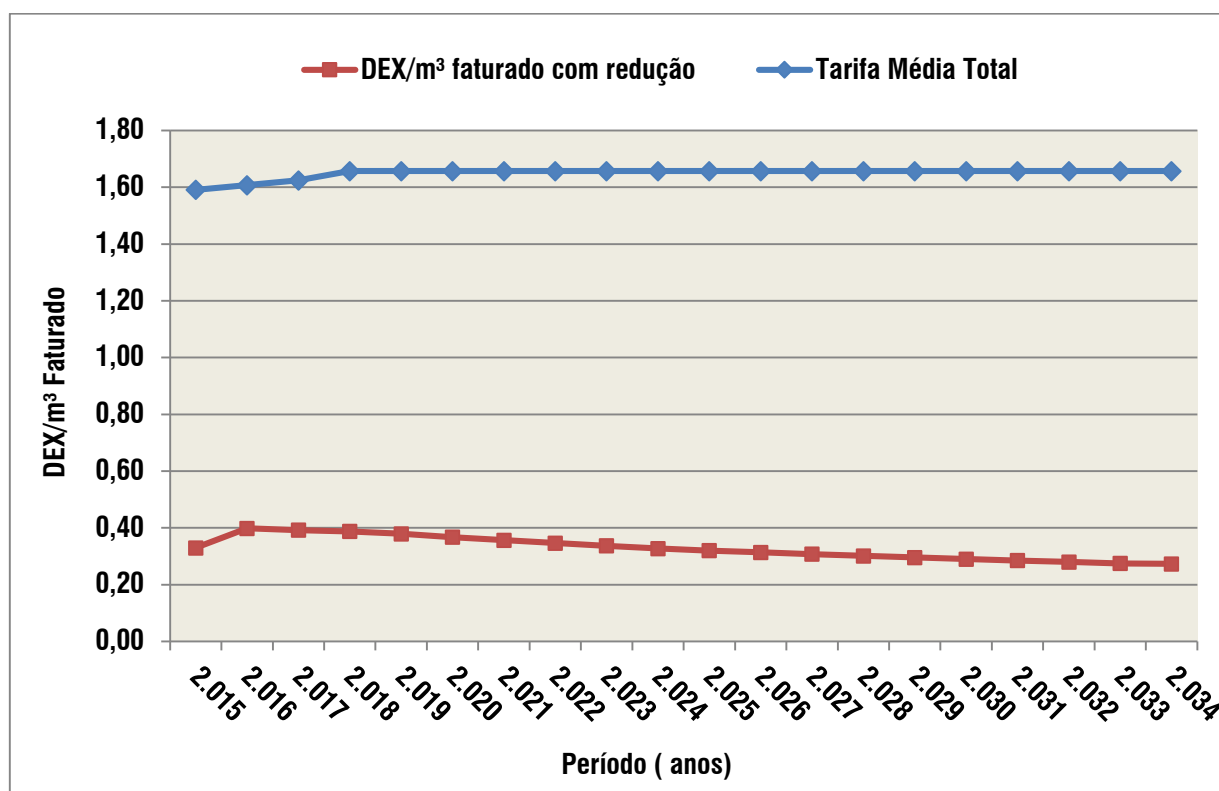

Fonte: Elaborado por B&B Engenharia Ltda., 2015.

b) Fluxo de Caixa do Plano

Para análise do fluxo de caixa do plano foram consideradas as seguintes despesas financeiras:

i) Incidentes Sobre a Receita Bruta

- PIS: 1,65%;
- COFINS: 7,60%;
- TOTAL (PIS+COFINS): 9,25%;

Obs. Além dos impostos foi considerado o efeito da inadimplência, conforme critério apresentado anteriormente.

ii) Incidentes Sobre a Receita Líquida

- Repasse à Agência Reguladora: 0,4%.

iii) Incidentes Sobre o Lucro

- Imposto de Renda: 24%;
- CSLL: 10%;

Foram ainda adotados os seguintes critérios:

- Taxa de Desconto de 12%;

- Considerou-se a depreciação dos investimentos ao longo do período do plano;
- Não foram consideradas amortizações.

Os resultados do fluxo de caixa, com a aplicação destas deduções financeiras é apresentado na Tabela 43 a seguir.

Tabela 43 - Fluxo de Caixa.

Período	Receita Bruta (R\$)	Lucro Operacional (LAJIDA)	IR & CSSL	Investimentos Sistema de Água	Investimentos Sistema de Esgoto	Programas de Gestão	Resultado do Fluxo de Caixa
	R\$	R\$	R\$	R\$	R\$	R\$	R\$
Curto Prazo	9.506.730	5.398.750	-1.577.237	-2.563.028	-18.696.814	-2.489.870	-19.928.198
Médio Prazo	10.693.423	6.305.882	-63.394	-1.292.125	-1.006.545	-1.043.553	2.900.265
Longo Prazo	37.321.063	24.503.060	1.155.121	-2.969.792	-2.568.665	-2.740.780	17.378.944
Total	57.521.215	36.207.692	-485.510	-6.824.945	-22.272.023	-6.274.202	351.011
VPL	21.934.604	13.209.327	-1.291.380	-3.439.405	-15.057.423	-3.415.044	-9.993.925

*LAJIDA: Lucros antes de juros, impostos, depreciação e amortização

Fonte: Elaborado por B&B Engenharia Ltda., 2015.

Da análise do fluxo de caixa ao longo do período do plano, podem ser obtidas as seguintes informações:

- Há lucro operacional, visto que o LAJIDA é positivo;

Os resultados do fluxo de caixa são negativos para o primeiro período do plano, ao final do plano obtém-se um resultado positivo no final de 20 anos, que é o horizonte do plano. O VPL (Valor Presente Líquido) resultante é negativo.

Estes resultados mostram a viabilidade econômica- financeira do plano, quando se considera a utilização exclusiva de recursos próprios para financiar a totalidade dos investimentos previstos.

Existem também a possibilidade de obtenção de outras fontes de recurso para financiamento parcial ou total dos investimentos. Esta opção pode ser problemática quando se leva em conta os parâmetros econômicos- financeiros, como o VPL e a TIR (Taxa Interna de Retorno).

As possíveis fontes de financiamento foram apresentadas no capítulo VI.

**CAPÍTULO V – PROGNÓSTICO E
CONCEPÇÃO DO SISTEMA DE LIMPEZA
URBANA E MANEJO DE RESÍDUOS
SÓLIDOS**

16. MODELO DE GESTÃO DOS SERVIÇOS DE LIMPEZA URBANA E MANEJO DE RESÍDUOS SÓLIDOS

Visando o atendimento à PNSB, no presente capítulo, são abordados as questões institucionais e os instrumentos de planejamento e gestão dos serviços de limpeza urbana e manejo de resíduos sólidos aplicáveis ao município de Ipeúna.

A PNSB dispõe sobre os princípios fundamentais da prestação dos serviços de limpeza pública e manejo de resíduos sólidos, onde se destacam:

- Universalização do acesso;
- Integralidade no atendimento das necessidades da população e maximização dos resultados;
- Disponibilidade em todas as áreas;
- Articulação com as políticas de desenvolvimento urbano e regional;
- Eficiência e sustentabilidade econômica;
- Integração das infraestruturas e serviços com a gestão eficiente dos recursos hídricos.

A gestão dos serviços de resíduos sólidos no município deve partir de uma visão integrada do ambiente urbano e das relações entre os sistemas que o compõem, de forma que este trabalho exige o planejamento e o desenvolvimento de estratégias para o gerenciamento de diversos aspectos abordados no presente documento.

Na maioria dos municípios brasileiros, não existe uma estrutura organizacional específica com responsabilidade pela gestão dos serviços dos resíduos sólidos, o que acarreta na carência de autonomia administrativa e financeira, gerando ainda, a fragmentação excessiva das ações relacionadas a este tipo de infraestrutura.

Assim, recomenda-se que o titular da prestação dos serviços institua no município uma estrutura organizacional específica para a gestão de tais serviços, a fim de se garantir que as ações definidas no PMSB, junto aos seus respectivos desdobramentos, tenham continuidade e possam atender de maneira sustentável às necessidades do município.

Na composição da estrutura organizacional, é importante respeitar os seguintes aspectos:

- Caráter tecnicista na composição da equipe;
- Envolvimento e articulação com demais temas de desenvolvimento urbano, tais como zoneamento, habitação, abastecimento de água, esgotamento sanitário, meio ambiente, etc.;

É igualmente importante que esta estrutura tenha um caráter de gestão e planejamento, como o objetivo de atender às demandas a quais se destina.

Quanto à modelagem desta estrutura, considera-se a necessidade de viabilizar as soluções do ponto de vista técnico e econômico, assim, algumas alternativas podem ser estudadas, conforme apresentado a seguir na Figura 10.

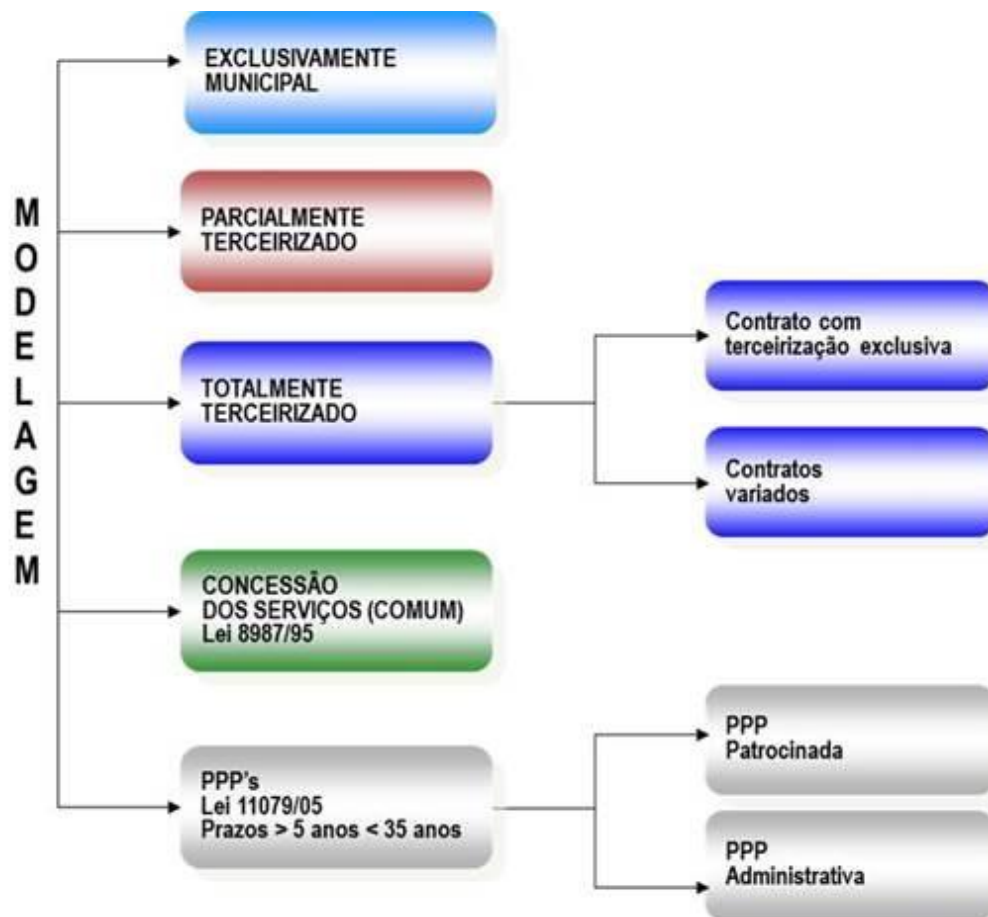

Fonte: BNDS.

Figura 10 - Modelo de Gestão.

Algumas das alternativas apresentadas na Figura 10, exploram parcerias com o setor privado, seja na terceirização de alguns serviços na forma de concessão ou como parcerias público privadas (PPP).

Com exceção do modelo de concessão plena, todos os outros modelos possíveis exigem que o município disponha de uma estrutura de gestão, o qual seja capaz de articular e conduzir os programas relacionados no presente instrumento.

Torna-se importante também, considerar a possibilidade da formação de consórcios públicos como mecanismos de viabilização de algumas ações que são propostas no PMSB.

17. MODELO TECNOLÓGICO PARA MANEJO DOS RESÍDUOS SÓLIDOS

No presente PMSB e PMGIRS, são estabelecidas as metas específicas para o atendimento das diretrizes, conceitos e princípios fundamentados na Política Nacional de Resíduos Sólidos (Lei Federal nº 12.305/2010).

Para o atendimento do referido dispositivo legal, a partir do embasamento científico, adota-se métodos, técnicas e processos que considerem as peculiaridades locais. Assim, além do contexto levantado na fase de diagnóstico utilizou-se também as informações do Estudo Gravimétrico local, o qual é apresentado adiante.

Baseado no Volume I, optou-se por selecionar, no presente caso, um modelo tecnológico simples, que esteja em consonância com a PNRS.

Assim, adotou-se o modelo recomendado pela Ministério do Meio Ambiente (MMA), que se baseia em uma série de diretrizes, das quais pode-se destacar:

- Gerenciamento baseado na ordem de prioridades definidas pela PNRS: não geração, redução, reutilização, reciclagem, tratamento e disposição final ambientalmente adequada, preferencialmente em aterros regionais para a obtenção de uma melhor escala operacional;
- Viabilidade técnica, social, econômica e ambiental das soluções;
- Integração de ações com a área de saúde, de educação, de meio ambiente e do desenvolvimento econômico;
- Gestão integrada dos resíduos sólidos, com inclusão social e formalização do papel dos catadores de materiais recicláveis;
- Recuperação de resíduos e a minimização dos rejeitos na destinação final;
- Manejo diferenciado e integrado, regulado em instalações normatizadas, com adequação da rede de instalações ao porte dos municípios.

As principais medidas recomendadas para a recuperação de resíduos sólidos, minimização dos rejeitos e disposição ambientalmente adequada, são:

- Separação dos resíduos domiciliares recicláveis na fonte de geração (resíduos secos e úmidos);
- Coleta seletiva dos resíduos secos, realizada porta-a-porta, com veículos que permitam a operação de baixo custo, priorizando-se a inserção de associações ou cooperativas de catadores;
- Compostagem de resíduos orgânicos (dos grandes geradores, dos resíduos verdes e progressivamente dos resíduos domiciliares orgânicos), além do incentivo à compostagem doméstica;
- Segregação dos RCC com reutilização ou reciclagem dos resíduos Classe A (trituráveis) e Classe B (madeiras, plásticos, papel e outros);
- Segregação dos resíduos volumosos (móveis, inservíveis e outros) para reutilização ou reciclagem;
- Segregação na origem dos RSS, pois grande parte é composta por resíduos comuns;

- Implantação da logística reversa com retorno dos materiais pós-consumo (eletroeletrônico, embalagens e outros) à indústria;
- Encerramento de lixões e bota foras, com recuperação das áreas degradadas.

Para o manejo diferenciado e integrado dos resíduos sólidos, o modelo proposto pelo MMA recomenda a utilização de um conjunto de instalações normatizadas, sendo que algumas podem ser compartilhadas com outros municípios, conforme listagem abaixo:

- Ecopontos: para a acumulação temporária de RCC, resíduos volumosos, de coleta seletiva e resíduos com logística reversa (NBR 15.112);
- Pontos de Entrega Voluntária (PEV): contêineres, sacos ou outros dispositivos instalados em espaços públicos ou privados monitorados, para recebimento de recicláveis;
- Galpões de Triagem de resíduos recicláveis secos, com normas operacionais definidas em regulamento;
- Unidades de compostagem/biodigestão de resíduos orgânicos;
- Áreas de Triagem e Transbordo de RCC, resíduos volumosos e resíduos com logística reversa (NBR 15.112);
- Áreas de Reciclagem de RCC (NBR 15.114);
- Aterros Sanitários (NBR 13.896);
- Aterros Sanitários de Pequeno Porte (ASPP): com licenciamento simplificado pela Resolução CONAMA nº 404/2008 e projeto orientado pela NBR 15.849;
- Aterro de Inertes (Classe A), orientado pela NBR 15.113.

Para o presente PMSB e PMGIRS, em consonância com o modelo proposto pelo MMA, destacam-se os seguintes aspectos para o município de Ipeúna:

- Para o aproveitamento da parcela orgânica dos resíduos sólidos domiciliares foi prevista a utilização de uma usina de compostagem, visto que se trata de uma tecnologia simples. Contudo, esta aplicação não inviabiliza a implantação futura de biodigestores, pois é uma solução igualmente adequada;
- Apesar de a Política Nacional de Resíduos Sólidos e da Política Nacional de Mudança do Clima estabelecerem o aproveitamento energético do biogás proveniente dos aterros sanitários, este não foi considerado no presente PMSB, tendo em vista que a seleção da tecnologia a ser utilizada e sua respectiva análise de viabilidade econômico-financeira demandam estudos mais aprofundados, os quais não são objetos do presente PMSB e PMGIRS;
- O modelo proposto não impede que sejam realizados estudo futuros, visando-se à utilização de novas tecnologias disponíveis, principalmente se for adotado um modelo de gestão com participação em um consórcio intermunicipal.

18. CARACTERIZAÇÃO FÍSICA DOS RESÍDUOS SÓLIDOS URBANOS DO MUNICÍPIO

Para o atendimento às diretrizes da PNRS para o aproveitamento dos resíduos sólidos recicláveis e dos resíduos úmidos orgânicos, é necessário o conhecimento da composição gravimétrica dos resíduos sólidos urbanos.

Os estudos que embasaram a PNRS adotaram como referência a composição gravimétrica média do Brasil, que são provenientes da média de 93 estudos de caracterização física realizados entre 1995 e 2008, conforme mostra a Tabela 44.

Tabela 44 - Composição gravimétrica dos resíduos sólidos urbanos coletados no Brasil entre 1995 a 2008.

Resíduos	Participação (%)	Quantidade (t/dia)
Material Reciclável	31,90	58.527,40
Metais	1,90	3.486,15
Aço	1,50	2.752,22
Alumínio	0,40	733,93
Papel, Papelão e TetraPak	8,70	15.959,72
Plástico Total	8,90	16.329,84
Plástico Filme	5,90	10.825,40
Plástico Rígido	3,00	5.504,44
Vidro	1,60	2.935,70
Matéria Orgânica	51,40	94.335,10
Outros	16,70	30.618,90
Total	100,00	183.481,40

Fonte: IBGE (2010) e artigos diversos.

Com base nesta composição gravimétrica, é possível identificar que, em média, os resíduos urbanos contêm 31,9% de resíduos recicláveis (resíduos urbanos secos), e 51,4% de matéria orgânica (resíduos urbanos úmidos), que, em grande parcela, é composta por restos de comida.

O restante, 16,7% é composto por “rejeitos”, que referem-se às parcelas contaminadas dos resíduos domiciliares: embalagens que não se preservaram secas, resíduos úmidos que não podem ser processados, em conjunto com os demais, resíduos das atividades de higiene e outros tipos, segundo os estudos que embasaram o Plano Nacional de Resíduos Sólidos, (MMA, 2011).

A seguir o

Gráfico 12 ilustra a composição gravimétrica média típica, conforme caracterizado na PNRS.

Gráfico 12 - Composição Gravimétrica Típica dos Resíduos Sólidos Urbanos coletados no Brasil em 2008.

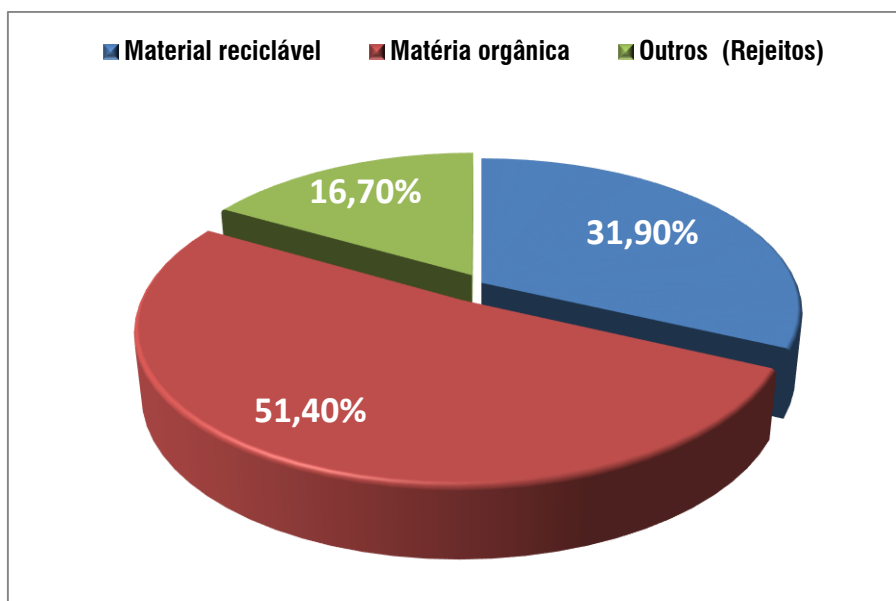

Fonte: IBGE (2010b) e artigos diversos.

Como objeto do Termo de Cooperação Técnica firmado entre a Fundação Agência das Bacias PCJ e a Prefeitura Municipal de Ipeúna no dia 24 de julho de 2013, foram elaborados estudos para a determinação da composição gravimétrica dos resíduos sólidos do município. Os estudos foram elaborados no âmbito do Aditivo ao Contrato nº 25/13, assinado entre a Fundação Agência das Bacias PCJ e a B&B Engenharia Ltda., que teve por objeto a “Elaboração De Estudo Gravimétrico, em Conformidade Com a Lei nº 12.305/2010, para 15 Municípios Pertencentes às Bacias dos Rios Piracicaba, Capivari e Jundiaí”.

Os estudos realizados em Ipeúna/SP tiveram o objetivo de determinar as características físicas dos resíduos, o que incluiu a composição física, além da determinação de outras características como o teor de umidade deste resíduo, o peso específico e a geração per capita da população.

18.1. ESTUDO GRAVIMÉTRICO

Os resultados dos ensaios para a determinação da gravimetria são apresentados nas tabelas a seguir (Tabela 45 e Tabela 46).

Tabela 45 - Composição Gravimétrica do Município de Ipeúna.

Estudo Gravimétrico	Peso	Peso
	(Kg)	(%)
Orgânicos	54,800	48,521
Matéria orgânica + Massa Verde	54,800	48,521
Recicláveis secos	34,450	30,503
Papel/Jornais/Revistas	5,620	4,976
Papelão	4,460	3,949
Plástico maleável (sacolas, sacos, etc)	12,240	10,838
Plástico duro (embalagens, etc)	4,380	3,878
PET	1,980	1,753
Metais ferrosos	1,600	1,417
Alumínio	0,720	0,638
Vidros	1,040	0,921
Embalagens mistas	2,410	2,134
Demais Recicláveis	2,400	2,125
Isopor	0,240	0,213
Borracha	0,870	0,770
Madeira	0,900	0,797
Ráfia	0,390	0,345
Rejeitos	19,350	17,133
Papel higiênico/fraudas/absorventes, etc	12,650	11,201
Tecidos/sapatos	6,660	5,897
Demais rejeitos (bituca de cigarro, etc.)	0,040	0,035
Serviço de Saúde	0,840	0,744
Outros	1,100	0,974
Lâmpada, pilhas e baterias	1,100	0,970
Total	112,94	100,00

Fonte: Elaborado por B&B Engenharia Ltda., 2015.

Tabela 46 - Resumo da Composição Gravimétrica Considerada Para o Município de Ipeúna.

Material (Resumo)	Peso (Kg)	Peso (%)
Orgânicos	54,800	48,521
Recicláveis secos	34,450	30,503
Demais recicláveis	2,400	2,125
Rejeitos	19,350	17,133
Serviço de Saúde	0,840	0,744
Outros	1,100	0,974
Total	112,94	100,00

Fonte: Elaborado por B&B Engenharia Ltda., 2015.

Os resultados encontrados indicam que a composição gravimétrica se encontra semelhante ao padrão nacional. Indicando potencialidade para a implantação da compostagem e reciclagem no município. A seguir no Gráfico 13, é apresentada a composição gravimétrica simplificada, que aloca no grupo dos Materiais Recicláveis os Recicláveis Secos, Demais Recicláveis e os Resíduos de Serviço de Saúde, o grupo dos Rejeitos é composto pelos Rejeitos e pelos Outros tipos de materiais, e o Material Orgânico composto apenas pela matéria orgânica. Na sequência o Gráfico 14 apresenta a composição gravimétrica simplificada dos Resíduos Sólidos Secos Recicláveis.

Gráfico 13 - Composição Gravimétrica do Município de Ipeúna.

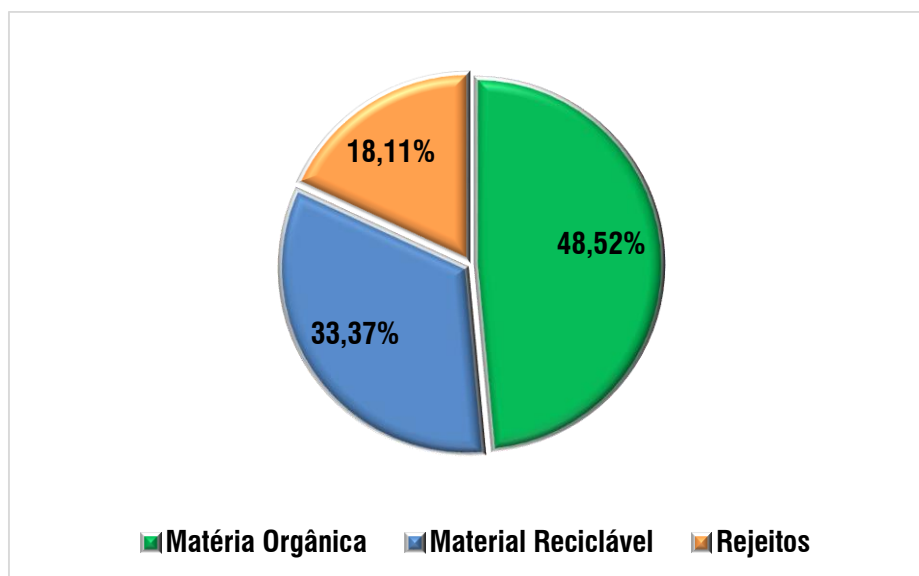

Fonte: Elaborado por B&B Engenharia Ltda., 2015.

Gráfico 14 - Composição Gravimétrica Simplificada dos Resíduos Sólidos Secos Recicláveis - Município de Ipeúna.

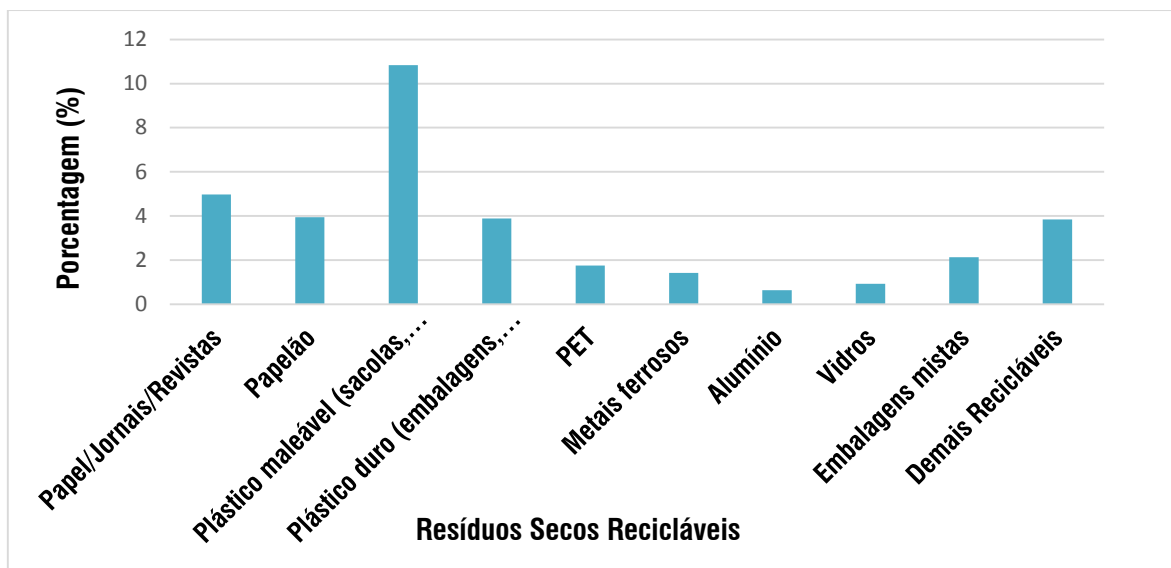

Fonte: Elaborado por B&B Engenharia Ltda., 2015.

18.1.1. Peso Específico Aparente dos Resíduos

O peso específico aparente é o peso do resíduo solto em função do volume ocupado livremente, sem compactação.

A sua determinação é fundamental para o dimensionamento de equipamentos e instalações.

O peso específico considerado para Ipeúna foi de 114,64 kg/m³.

18.1.2. Teor de Umidade

O teor de umidade representa a quantidade de água presente nos resíduos, medido em percentual do seu peso.

A sua determinação é importante, visto que pode influenciar, principalmente, os processos de tratamento e destinação final dos rejeitos, como é o caso da incineração, por exemplo.

O teor de umidade considerado para Ipeúna foi de 62,50%.

18.1.3. Geração Per Capita

A geração per capita obtida nos estudos de gravimetria, considerou para a base de cálculo a população de 2010 do censo IBGE e resultou em um índice de 1,13 Kg/hab. x dia.

Entretanto, utilizando-se valores atuais, referentes ao ano de 2013, discriminados abaixo, apura-se a geração de 0.62 Kg/ (hab.dia).

- Índice de atendimento total do município: 100%;
- Total de resíduos urbanos coletados: 4 toneladas/dia;
- População total do município no ano de 2013, segundo a Fundação SEADE: 6.457 habitantes.

Tais resultados subsidiaram a determinação dos programas, projetos, ações, objetivos e metas do presente PMSB e PMGIRS.

19. OBJETIVOS E METAS PARA O MUNICÍPIO DE IPEÚNA

No presente item, são abordados os objetivos e as metas referentes aos diferentes tipos de resíduos sólidos, sendo eles provenientes dos usos domésticos e públicos, construção civil, serviços de saúde, volumosos, verdes e de logística reversa.

19.1. OBJETIVOS E METAS PARA OS RESÍDUOS DOMÉSTICOS E PÚBLICOS

A seguir, são abordados os objetivos e as metas do PMSB e PMGIRS no que se refere ao atendimento com a coleta, geração, aproveitamento e disposição final dos resíduos domésticos e públicos.

a) Atendimento com Coleta

Conforme relatado no Volume I, o atendimento atual com a coleta de resíduos sólidos doméstico é estendido a 100% da população rural e urbana. Portanto, é meta do PMSB que estes índices sejam mantidos em 100% durante todo o período do mesmo.

Da mesma forma, os serviços de limpeza devem ser estendidos em igual proporção.

A evolução das metas estabelecidas pode ser observada a seguir no Gráfico 15.

Gráfico 15 - Metas de Atendimento com a Coleta de Resíduos Sólidos Domésticos.

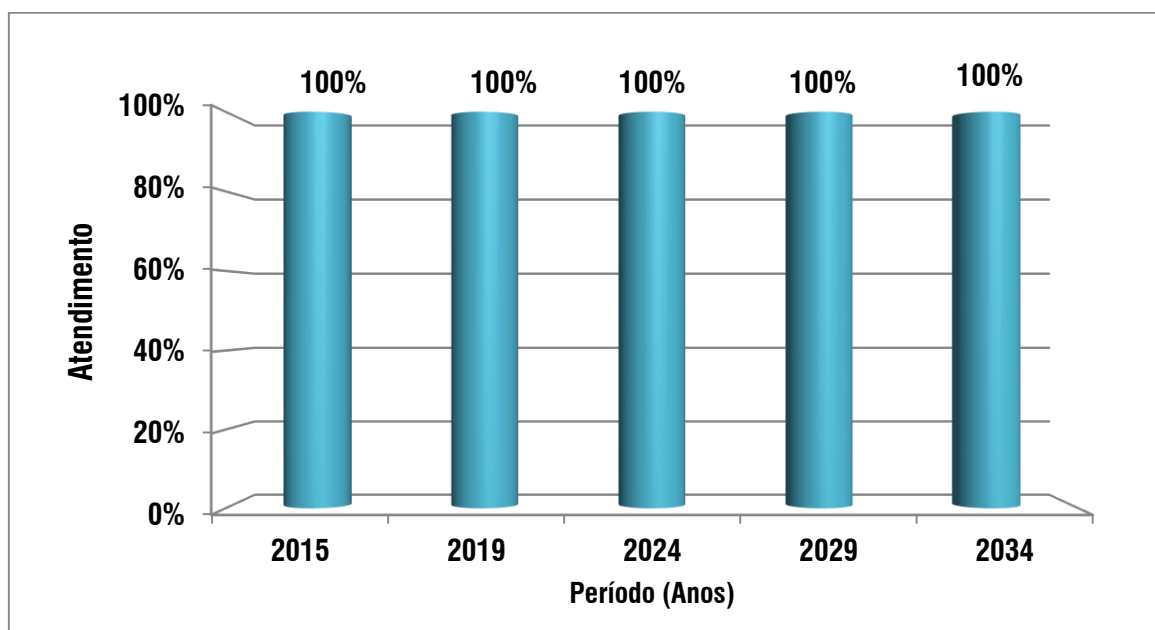

Fonte: B&B Engenharia Ltda., 2015.

b) Geração de Resíduos

Os Resíduos Sólidos Domiciliares (RDO) são aqueles resultantes das atividades domiciliares ou atividades comerciais cujas características sejam similares aos resíduos domiciliares.

Os Resíduos Sólidos Públicos (RPU) são aqueles resultantes das atividades de varrição, roçada, capina e raspagem de vias e logradouros públicos, incluindo a desobstrução de bocas de lobo e/ou margens de rios e córregos, bem como a poda da arborização pública, entre outros.

A geração dos resíduos domiciliares varia de acordo com o porte dos municípios e regiões geográficas do país, em função do vigor da atividade econômica e renda da população.

Existem estudos que buscam correlacionar a produção per capita média de RDO com base na faixa populacional do município. No Estado de São Paulo, a Companhia Ambiental do Estado de São Paulo (CETESB), tem sido a referência para este parâmetro. Estes estudos normalmente apresentam resultados que não são totalmente compatíveis entre si, contudo, são importantes parâmetros comparativos que subsidiam a determinação das metas. Na Tabela 47, são apresentadas as informações referentes à geração per capita dos RDO para o Estado.

Tabela 47 - Geração Per Capita de Resíduos Sólidos Domiciliares em Função da População Residente, Conforme Levantamento do CETESB.

Faixa de População (hab)	Geração Média (Kg/hab.dia)
Até 25.000	0,7
25.001 a 100.000	0,8
100.001 a 500.000	0,9
Maior que 500.000	1,1

Fonte: CETESB, 2013.

Segundo informações da Prefeitura Municipal (2013), a geração per capita de RDO+RPU, em relação à população total do município, é de 0,62 kg/hab.dia. Este valor se apresenta de acordo com a média estadual para os municípios com até 25.000 habitantes.

A PNRS tem como premissas a não geração e a redução de resíduos sólidos, assim, verifica-se que o município já está, dentro das médias apuradas pela CETESB. Desta forma, as medidas de não geração e de redução de resíduos deverão ser mantidas e intensificadas para a melhoria nos processos de educação nos hábitos de consumo da população, assim, a meta para o município é manter esse índice de geração média de resíduos sólidos urbanos no período de 2015 a 2017, em 0,62 kg/hab.dia com posterior redução no restante do período do PMSB.

Destaca-se que esta é um tipo de meta na qual não é possível a atuação direta do poder público, pois, é atingida indiretamente a partir de programas de educação ambiental, junto às campanhas de orientação da população quando ao uso racional de bens de consumo.

Os valores projetados para o período do PMSB são apresentados na Tabela 48.

Tabela 48 - Projeção da Geração de Resíduos Sólidos Urbanos.

Ano	População Atendida (hab.)		Per Capita Kg/(hab.x dia)	Geração de Resíduos Sólidos		
	Residente	Flutuante		RDO + RPU	Total (t/ano)	Total (t/dia)
2.015	6.781	3.714	0,62	1.790	1.790	4,9
2.016	6.932	3.797	0,62	1.830	1.830	5,0
2.017	7.087	3.882	0,62	1.871	1.871	5,1
2.018	7.244	3.968	0,62	1.912	1.912	5,2
2.019	7.406	4.056	0,62	1.945	1.945	5,3
2.020	7.571	4.147	0,61	1.977	1.977	5,4
2.021	7.716	4.226	0,61	2.004	2.004	5,5
2.022	7.861	4.306	0,61	2.031	2.031	5,6
2.023	8.006	4.385	0,60	2.057	2.057	5,6
2.024	8.151	4.464	0,60	2.082	2.082	5,7
2.025	8.296	4.544	0,60	2.119	2.119	5,8
2.026	8.417	4.610	0,60	2.150	2.150	5,9
2.027	8.539	4.677	0,60	2.181	2.181	6,0
2.028	8.660	4.743	0,60	2.212	2.212	6,1
2.029	8.782	4.810	0,60	2.243	2.243	6,1
2.030	8.903	4.876	0,60	2.275	2.275	6,2
2.031	9.024	4.943	0,60	2.306	2.306	6,3
2.032	9.146	5.009	0,60	2.336	2.336	6,4
2.033	9.267	5.075	0,60	2.367	2.367	6,5
2.034	9.388	5.142	0,60	2.398	2.398	6,6
Total				42.089	42.089	115

Fonte: Elaborado por B&B Engenharia Ltda., 2015.

c) Aproveitamento dos Resíduos Sólidos

A partir do estudo gravimétrico local, e em atendimento à PNRS, torna-se necessário o estabelecimento de processos de coleta seletiva, a fim de segregar a parcela reciclável e orgânica dos rejeitos, devendo-se atender a população integralmente.

A curto prazo, o programa de coleta seletiva deverá ser estruturado e ampliado, a partir da coleta porta-a-porta, havendo um dia específico para a coleta dos resíduos recicláveis da área urbana e da área rural. Assim, a população deverá ser orientada quanto a separação dos resíduos recicláveis, os quais deverão ser segregados em sacolas plásticas ou afins.

Progressivamente, os dias de coleta seletiva poderão ser estendidos, a fim de se suprir a demanda de geração, evitando-se o acúmulo de resíduos nas vias públicas. E, a Prefeitura Municipal poderá prever a disponibilização de sacos específicos para resíduos recicláveis aos munícipes, de forma a condicionar prática da coleta seletiva pela população.

Para a coleta seletiva, recomenda-se que os resíduos recicláveis não sejam submetidos ao processo de compactação durante a coleta e transporte, a fim de se facilitar as atividades de triagem.

O município possui uma área recentemente implantada pela Prefeitura Municipal, como área de Unidade de Triagem, no decorrer do período do PMSB e do PMGIRS, essa área deverá ser ampliada para garantir atendimento em todo

período do plano, assim como também poderá ser implantado um Ecoponto, onde poderão ser recebidos os resíduos da coleta comum.

A seguir, o aproveitamento dos resíduos sólidos secos e orgânicos serão tratados separadamente.

- **Aproveitamento dos Resíduos Sólidos Secos Recicláveis**

Para atendimento a esta premissa, serão estabelecidas metas para aproveitamento dos resíduos potencialmente recicláveis, que correspondem, segundo o Estudo Gravimétrico Local, a 32,63% do total dos resíduos sólidos urbanos.

Conforme consta no Volume I, o município já possui um programa de coleta seletiva. Assim, estabeleceu-se metas de estruturação da mesma e o progressivo aproveitamento dos resíduos, da seguinte maneira:

- I. 30% até 2019;
- II. 60% até 2024; e,
- III. 100% até 2029.

No Gráfico 16 e na Tabela 49, são apresentadas as metas de reciclagem e a evolução dos quantitativos dos resíduos secos reciclados, bem como as parcelas que serão encaminhadas ao aterro sanitário.

Gráfico 16 - Metas de Aproveitamento dos Resíduos Secos Recicláveis.

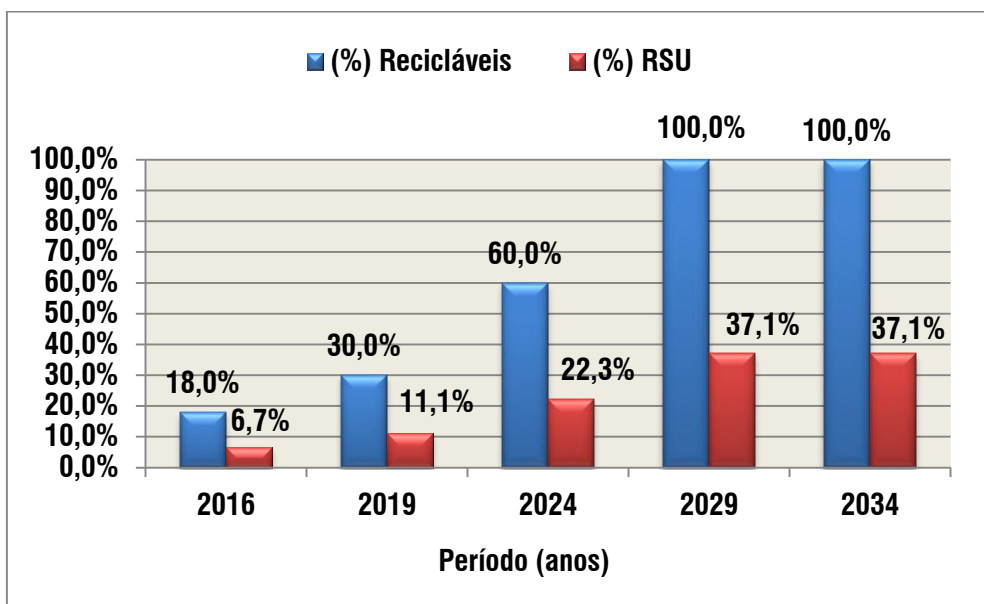

Fonte: Elaborado por B&B Engenharia Ltda., 2015.

Tabela 49 - Projeção das Quantidades de Resíduos Coletados e Reciclados.

Ano	Resíduos Sólidos Coletados (t)		Resíduos Sólidos Reciclados			Resíduos para Disposição no Aterro			
	Total	Reciclável	(% do Recicl.)	(% Total)	(t)	(%Recicl.)	(% de Redução)	(t/dia)	(t/ano)
2015	1.790	664	18,0%	6,68%	120	82,00%	6,68%	5	1.671
2016	1.830	679	20,4%	7,57%	139	79,60%	7,57%	5	1.691
2017	1.871	694	22,8%	8,46%	158	77,20%	8,46%	5	1.713
2018	1.912	709	25,2%	9,35%	179	74,80%	9,35%	5	1.734
2019	1.945	721	30,0%	11,13%	216	70,00%	11,13%	5	1.728
2020	1.977	734	36,0%	13,36%	264	64,00%	13,36%	5	1.713
2021	2.004	744	42,0%	15,58%	312	58,00%	15,58%	5	1.692
2022	2.031	753	48,0%	17,81%	362	52,00%	17,81%	5	1.669
2023	2.057	763	54,0%	20,03%	412	46,00%	20,03%	5	1.645
2024	2.082	773	60,0%	22,26%	464	40,00%	22,26%	4	1.619
2025	2.119	786	68,0%	25,23%	535	32,00%	25,23%	4	1.585
2026	2.150	798	76,0%	28,20%	606	24,00%	28,20%	4	1.544
2027	2.181	809	84,0%	31,16%	680	16,00%	31,16%	4	1.502
2028	2.212	821	92,0%	34,13%	755	8,00%	34,13%	4	1.457
2029	2.243	832	100,0%	37,10%	832	0,00%	37,10%	4	1.411
2030	2.275	844	100,0%	37,10%	844	0,00%	37,10%	4	1.431
2031	2.306	855	100,0%	37,10%	855	0,00%	37,10%	4	1.450
2032	2.336	867	100,0%	37,10%	867	0,00%	37,10%	4	1.470
2033	2.367	878	100,0%	37,10%	878	0,00%	37,10%	4	1.489
2034	2.398	890	100,0%	37,10%	890	0,00%	37,10%	4	1.509
Total	42.089	15.615			10.368				31.721

Fonte: Elaborado por B&B Engenharia Ltda., 2015.

- **Aproveitamento dos Resíduos Sólidos Orgânicos**

De acordo com o Estudo Gravimétrico local 48,52% dos resíduos sólidos são constituídos por material orgânicos, o qual não é removido a reciclagem convencional. Este resíduo é responsável pela produção de chorume e de gases nos aterros sanitários.

A PNRS estabelece a necessidade de redução da parcela orgânica úmida que é destinada aos aterros sanitários, bem como, o aproveitamento do potencial deste material para a produção de compostos orgânicos que podem ser utilizados na agricultura, na jardinagem, na geração de energia, etc.

No município de Ipeúna, para atendimento a esta premissa, serão necessárias medidas de implantação de coleta seletiva específica para os resíduos úmidos, incluindo uma unidade de compostagem. Tais medidas exigirão estudos técnicos e econômicos detalhados, que devem considerar a disponibilidade de mercado, custos de implantação e operação, bem como as possíveis fontes de receitas.

O atendimento deste objetivo, na íntegra, só poderá ser alcançado a longo prazo, portanto, foram estabelecidas metas progressivas, que possibilitem a realização de estudos de viabilidade.

Assim, para o ano de 2019 foi prevista a implantação de uma Usina de Compostagem, a partir da qual se iniciará o processo de aproveitamento dos resíduos orgânicos provenientes dos grandes geradores, incluindo,

progressivamente, os resíduos verdes e resíduos domiciliares orgânicos, devendo haver o incentivo à compostagem doméstica.

Portanto, as metas de implantação e do progressivo aproveitamento dos resíduos, ficaram estabelecidos da seguinte maneira:

- I. 20% até 2019;
- II. 50% até 2024; e,
- III. 100% até 2034.

A evolução das metas pode ser visualizada no Gráfico 17 seguinte.

Gráfico 17 - Evolução das Metas de Aproveitamento dos Resíduos Sólidos Orgânicos (Úmidos).

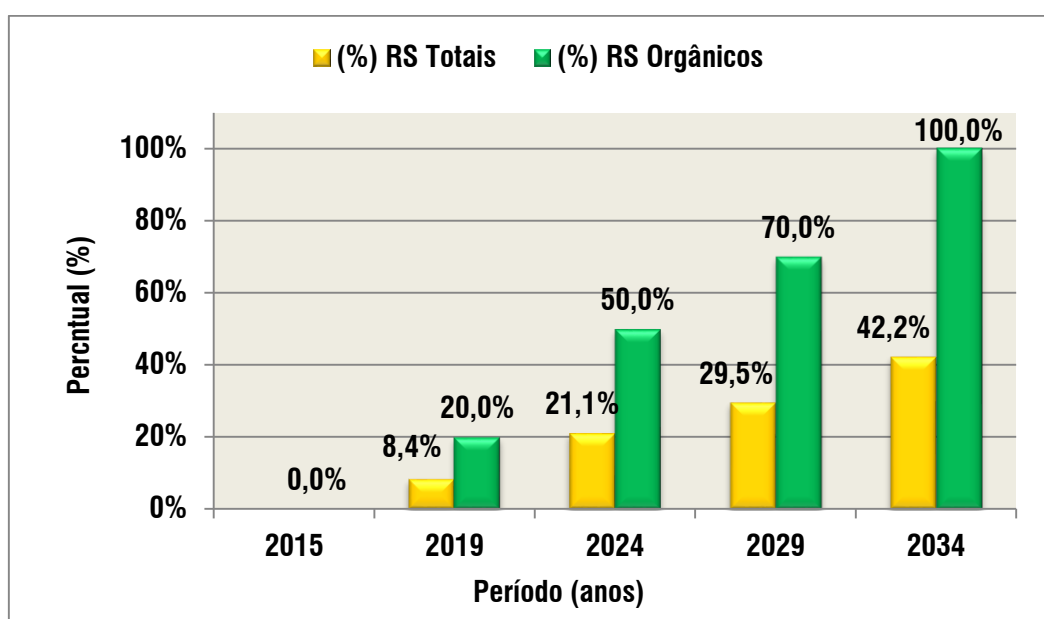

Fonte: Elaborado por B&B Engenharia Ltda., 2015.

Na Tabela 50 são apresentadas as quantidades dos resíduos sólidos orgânicos a serem aproveitados, bem como, as parcelas remanescentes que serão encaminhadas para disposição no aterro sanitário.

Tabela 50 - Evolução das Quantidades de Resíduos Orgânicos para Aproveitamento e Disposição Final em Aterro Sanitário.

Ano	Geração de RSO (ton./ano)	Aproveitamento		Disposição Final de RSO	
		(%)	(ton./ano)	(ton./ano)	(ton./dia)
2015	755	0,0%	0	755	2,1
2016	772	0,0%	0	772	2,1
2017	789	0,0%	0	789	2,2
2018	806	0,0%	0	806	2,2
2019	820	20,0%	164	656	1,8
2020	834	26,0%	217	617	1,7
2021	845	32,0%	270	575	1,6
2022	856	38,0%	325	531	1,5
2023	867	44,0%	382	486	1,3
2024	878	50,0%	439	439	1,2
2025	894	54,0%	483	411	1,1
2026	907	58,0%	526	381	1,0
2027	920	62,0%	570	349	1,0
2028	933	66,0%	616	317	0,9
2029	946	70,0%	662	284	0,8
2030	959	76,0%	729	230	0,6
2031	972	82,0%	797	175	0,5
2032	985	88,0%	867	118	0,3
2033	998	94,0%	938	60	0,2
2034	1.011	100,0%	1.011	0	0,0
Total	17.745		8.995	8.749	

Fonte: Elaborado por B&B Engenharia Ltda., 2015.

A seguir, no Gráfico 18 é apresentado o balanço entre a produção e o aproveitamento dos resíduos sólidos conforme as metas estabelecidas no presente PMSB.

Gráfico 18 - Balanço Entre Produção e Aproveitamento dos Resíduos Sólidos Conforme as Metas Estabelecidas no PMSB.

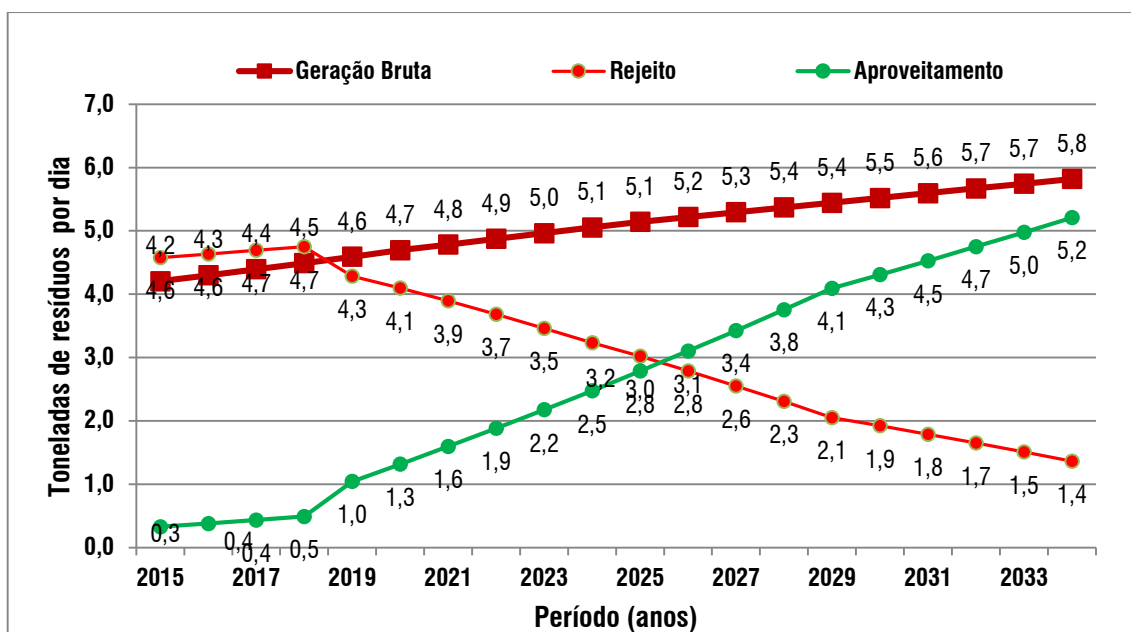

Fonte: Elaborado por B&B Engenharia Ltda., 2015.

d) Disposição Final Ambientalmente Adequada dos Resíduos Sólidos Urbanos

A abordagem da disposição final dos resíduos sólidos compreende a análise dos aspectos de necessidades referentes à implantação de aterro sanitário e ao encerramento de aterros existentes.

Atualmente, o município de Ipeúna, encaminha diariamente seus resíduos para aterro sanitário em São Pedro - SP onde ocorre a disposição final dos RSU.

Para subsidiar o presente PMSB e PMGIRS foram consideradas alternativas de implantação de um aterro sanitário no município de Ipeúna a partir do ano de 2016 ou de manter a exportação dos resíduos ao Aterro sanitário de São Pedro. Entretanto, estudos específicos deverão ser realizados, a fim de se caracterizar os aspectos técnicos, econômicos, ambientais e sociais sobre a viabilidade de tais soluções.

A seguir, adotou-se tais alternativas como base para a análise de viabilidade econômico-financeira, salientando-se que para o caso da instalação de um novo aterro, não foi objeto da presente proposição, a seleção de áreas para a alocação do mesmo. Ressalta-se que para fins de escolha de área de disposição final ambientalmente adequada, o município deverá seguir os critérios e as diretrizes para o licenciamento ambiental de aterro sanitário de pequeno porte de resíduos sólidos urbanos, sendo que estes, atualmente, são regulamentados pela Resolução CONAMA nº 220/2008.

Quanto às quantidades de resíduos sólidos a serem encaminhados ao aterro sanitário, ao longo do período do PMSB e PMGIRS, estas dependerão das condições de atendimento às metas de aproveitamento dos resíduos sólidos secos para reciclagem e dos resíduos sólidos úmidos para compostagem, de forma que se possa verificar a existência de 3 cenários:

- Cenário Crítico: Condição em que as metas de aproveitamento dos resíduos sólidos secos recicláveis e úmidos não são atendidas. Nesta condição, todos os resíduos urbanos coletados serão dispostos em aterro sanitário;
- Cenário Intermediário: Condição em que as metas de aproveitamento dos resíduos sólidos secos são plenamente atendidas. Nesta condição, serão dispostos em aterro sanitário a parcela orgânica e os rejeitos dos resíduos coletados;
- Cenário Ideal: Condição em que as metas de aproveitamento dos resíduos sólidos secos e úmidos orgânicos são plenamente atendidas. Nesta condição, somente os rejeitos são encaminhados ao aterro sanitário.

Para cada um destes cenários, foram previstas suas características, as quais são apresentadas na Tabela 51.

Tabela 51 - Cenários de Implantação de um Aterro Sanitário Municipal.

Aterro Sanitário	Período de Operação (anos)	Ano de Implantação	Capacidade Total (ton.)			Capacidade Operacional (ton/dia)		
			Crítica	Intermediária	Ideal	Máxima	Mediana	Ideal
1ª Etapa	10	2016	19.499	16.874	15.077	6	5	5
2ª Etapa	10	2025	22.590	14.847	7.649	6	4	2
Total	20		42.089	31.721	22.726	6	5	3

Fonte: Elaborado por B&B Engenharia Ltda., 2015.

Este cálculo de demanda de capacidade operacional de aterro sanitário é válido para qualquer que seja a definição do município com relação à destinação final dos seus resíduos.

A condição prevista para o cenário ideal foi adotada para as análises posteriores do plano.

19.2. OBJETIVOS E METAS PARA OS RESÍDUOS SÓLIDOS DE CONSTRUÇÃO CIVIL

No intuito de ordenar questões relacionadas aos Resíduos da Construção Civil (RCC), a Resolução CONAMA 307/2002, alterada pelas Resoluções CONAMA 348/2004, 431/2011 e 448/2012, estabelece diretrizes, critérios e procedimentos para o gerenciamento destes resíduos. Esta Resolução indica as responsabilidades dos grandes geradores, que devem elaborar seus próprios projetos, onde cabe aos municípios a elaboração de procedimentos para o exercício das responsabilidades dos grandes geradores, na forma de um Plano Municipal de Gerenciamento de Resíduos da Construção Civil.

O plano assume caráter de serviço público, com a implantação de uma rede de serviços por meio da qual os pequenos geradores e transportadores podem assumir suas responsabilidades na destinação correta dos RCC decorrentes de sua própria atividade.

Na Resolução CONAMA 448/2002, destaca-se que os RCC não poderão ser dispostos em aterros de resíduos sólidos urbanos, em áreas de “bota fora”, em encostas, corpos d’água, lotes vagos e em áreas protegidas por Lei.

a) Composição dos Resíduos da Construção Civil

Considerando as alterações pelas quais a Resolução CONAMA tem passado, atualmente, os RCC são classificados segundo a sua composição. A seguir, na Tabela 52 discrimina-se as classes de RCC e suas respectivas destinações.

Tabela 52 - Classificação e Destinação de Resíduos da Construção Civil (RCC).

Classificação	Composição	Destinação
Classe A	Alvenaria, concreto, argamassa, solos e outros.	Reutilização, reciclagem e uso como agregado dos aterros licenciados.
Classe B	Madeira, metal, papel, plástico, gesso e outros.	Reciclagem e armazenamento temporário.
Classe C	Lã de vidro, por exemplo.	Conforme normas técnicas específicas (já há soluções para reciclagem).
Classe D	Tintas, solventes, óleos, materiais que contém amianto, etc.	Conforme normas técnicas específicas (predomina a destinação em aterros específicos para resíduos perigosos, após caracterização).

Fonte: Adaptado de Guia Profissional para Gestão Correta dos Resíduos da Construção (CREA-SP, 2005).

Segundo o CREA-SP (2005), os RCC são, predominantemente, compostos por materiais trituráveis, tais como restos de alvenarias, argamassas, concreto, asfalto, solo, dentro outros resíduos classificados como Classe A, o que corresponde a 80% da composição típica do material, tal como pode ser visualizado na Tabela 53, a qual apresenta a composição típica dos RCC.

Tabela 53 - Composição Típica dos Resíduos da Construção Civil (RCC).

Grupo	Materiais	Participação (%)
1	Classe A - alvenaria, concreto, argamassa	60,0%
2	Classe A - solos	20,0%
3	Classe B - madeira	10,0%
4	Outros (Classes B, C e D)	10,0%

Fonte: Guia Profissional para Gestão Correta dos Resíduos da Construção (CREA-SP, 2005).

b) Geração de Resíduos da Construção Civil

Segundo o MMA (2012), a média estimada de geração típica per capita de RCC é de 520 quilos anuais, que pode se apresentar maior em municípios com elevada economia ou reduzida, no caso dos municípios menores.

Na Tabela 54 seguinte, são apresentadas as taxas de geração de RCC para diferentes municípios, utilizados como referência.

Tabela 54 - Informações Sobre a Geração de RCC em Diversas Cidades.

Localidade	Participação dos RCC na Massa Total de RSU	Taxa de Geração (t/habitante/ano)
Santo André / SP	54%	0,51
São José do Rio Preto / SP	58%	0,66
São José dos Campos / SP	67%	0,47
Ribeirão Preto / SP	70%	0,71
Jundiaí / SP	62%	0,76
Vitória da Conquista / BA	61%	0,4

Fonte: Planos de Gestão de Resíduos Sólidos: Manual de Orientação, MMA (2012).

Para o município de Ipeúna, utilizou-se a taxa de geração de 0,4 t/hab/ano, Admitindo-se que esta taxa se mantenha constante ao longo do PMSB e do PMGIRS.

Ademais, considerou para o município, a mesma composição típica de RCC, sendo possível a obtenção de uma projeção hipotética, que discrimina as quantidades de RCC geradas ao longo do PMSB, conforme mostrado abaixo na Tabela 55.

Tabela 55 - Projeção da Geração e da Composição dos Resíduos Sólidos da Construção Civil.

Ano	População Total (hab)	Geração Anual		Composição (ton/ano)			
		Kg/(hab.x ano)	(ton/ano)	Grupo 1	Grupo 2	Grupo 3	Grupo 4
2015	6.781	150,00	1.017	610	203	102	102
2016	6.932	150,00	1.040	624	208	104	104
2017	7.087	150,00	1.063	638	213	106	106
2018	7.244	150,00	1.087	652	217	109	109
2019	7.406	150,00	1.111	667	222	111	111
2020	7.571	150,00	1.136	681	227	114	114
2021	7.716	150,00	1.157	694	231	116	116
2022	7.861	150,00	1.179	707	236	118	118
2023	8.006	150,00	1.201	721	240	120	120
2024	8.151	150,00	1.223	734	245	122	122
2025	8.296	150,00	1.244	747	249	124	124
2026	8.417	150,00	1.263	758	253	126	126
2027	8.539	150,00	1.281	768	256	128	128
2028	8.660	150,00	1.299	779	260	130	130
2029	8.782	150,00	1.317	790	263	132	132
2030	8.903	150,00	1.335	801	267	134	134
2031	9.024	150,00	1.354	812	271	135	135
2032	9.146	150,00	1.372	823	274	137	137
2033	9.267	150,00	1.390	834	278	139	139
2034	9.388	150,00	1.408	845	282	141	141
Total	163.176	3.000	24.476	14.686	4.895	2.448	2.448

Fonte: Elaborado por B&B Engenharia Ltda., 2015.

Para o presente PMSB e PMGIRS, considerou-se a reciclagem dos resíduos destacados nos Grupos 1, 2 e 3, incluindo-se a previsão de geração de receitas no estudo de viabilidade econômico-financeira.

Ressalta-se que, para a finalidade de escolha de área para disposição final ambientalmente adequada de RCC, o município deverá seguir as diretrizes de projeto, implantação e operação especificadas na NBR 15.113 – Resíduos Sólidos da Construção Civil – Aterro –

Diretrizes para Projeto, Implantação e Operação.

19.2.1. Diretrizes e Objetivos

São diretrizes específicas a serem adotadas para o gerenciamento correto dos RCC em Ipeúna:

- Manter as condições para que os municípios possam dar o destino adequado aos RCC provenientes de pequenas reformas e construções, readequando a atual área utilizada para destinação final de acordo com a legislação vigente.
- Destinação final ambientalmente adequada dos RCC Classes A e B coletados nos Ecopontos para reservação temporária;

- Explorar opções de reciclagem dos RCC, tal como a exportação dos mesmos às empresas especializadas em reciclagem;
- Receber no Aterro de Inertes Municipal, os RCC proveniente de caçambeiros, mediante cobrança pelo serviço;
- Monitorar possíveis áreas irregulares, com descarte inadequado de RCC, no município;
- Geração de receita com o manejo de RCC;
- Destinação final ambientalmente adequada de todos os resíduos segregados;
- Apoio à ação organizada de carroceiros e outros pequenos transportadores de resíduos (fidelização).

19.2.2. Metas e Prazos Para o Manejo de RCC

Da mesma forma que para os resíduos sólidos urbanos (RSU), as metas aqui estabelecidas para os RCC poderão ser discutidas e eventualmente revistas no âmbito de um consórcio intermunicipal que por ventura venha a ser instituído.

A seguir, são apresentadas as principais metas de curto, médio e longo prazo, relativas aos RCC, propostas para o município de Ipeúna.

- **Metas de Curto Prazo (2015 a 2019):**
 - Criação de mais dois Ecopontos, um em cada porção de área urbana do município, para o recebimento de 100% do RCC gerado em pequenas obras, reparos e reformas até 2019.
 - Exportar os RCC às empresas especializadas em reciclagem;
- **Metas de Médio Prazo (2019 a 2022):**
 - Readequação de acordo com a legislação vigente da área de Aterro de Inertes no município até o ano de 2019;
 - Receber no Aterro de Inertes os RCC provenientes dos caçambeiros, a partir de 2019;
 - Implantação de uma Área de Transbordo e Triagem (ATT) até 2020;
 - Implantação de uma Usina de Reciclagem de RCC até 2020.
- **Metas de Longo Prazo (2023 a 2034):**
 - Reutilização dos RCC até o ano de 2025 e verificação da possibilidade de exportação dos RCC recicláveis às empresas especializadas;
 - Implementar o uso obrigatório de agregados reciclados em obras e serviços públicos.

19.3. OBJETIVOS E METAS PARA OS RESÍDUOS VOLUMOSOS

Os resíduos volumosos são constituídos por peças de grandes dimensões, tais como móveis e utensílios domésticos inservíveis, grandes embalagens, podas e outros resíduos de origem não industrial e não coletados pelo sistema de coleta comum, sendo os materiais mais constantes as madeiras e os metais.

No município de Ipeúna, os resíduos volumosos são coletados pela Prefeitura Municipal em dias diferenciados da coleta comum, contudo, não existe uma quantificação específica deste tipo de resíduo. Portanto, para a elaboração da projeção da geração dos resíduos volumosos no município, ao longo do PMSB e PMGIRS, foram adotados os seguintes parâmetros:

- Taxa de geração de resíduos volumosos: 30 Kg/hab.ano (PMGIRS GUARULHOS, 2010);
- Massa específica aparente de resíduos sólidos volumosos: 400 Kg/m³.

Os valores apurados na projeção são apresentados a seguir na Tabela 56.

Tabela 56 - Projeção da Geração dos Resíduos Sólidos Volumosos.

Ano	População Total (hab)	Geração de Anual	
		(ton/ano)	(m ³ /ano)
2015	6.781	203	509
2016	6.932	208	520
2017	7.087	213	532
2018	7.244	217	543
2019	7.406	222	555
2020	7.571	227	568
2021	7.716	231	579
2022	7.861	236	590
2023	8.006	240	600
2024	8.151	245	611
2025	8.296	249	622
2026	8.417	253	631
2027	8.539	256	640
2028	8.660	260	650
2029	8.782	263	659
2030	8.903	267	668
2031	9.024	271	677
2032	9.146	274	686
2033	9.267	278	695
2034	9.388	282	704
Total	163.176	4.895	12.238

Fonte: Elaborado por B&B Engenharia Ltda., 2015.

19.3.1. Diretrizes e Objetivos Para os Resíduos Volumosos

A PNRS estabelece a segregação de resíduos volumosos para reutilização e reciclagem como uma premissa. Neste sentido, os resíduos volumosos coletados deverão ser triados, a partir da onde será definida a melhor destinação, em função da característica do resíduo, podendo ser encaminhado à reutilização ou reciclagem.

19.3.2. Metas e Prazos Para os Resíduos Volumosos

Até o ano de 2020, deverá ser estabelecido o programa de coleta de resíduos volumosos, de modo que as metas e prazos relativos à destinação dos mesmos, deverão estar alinhados às metas estabelecidas para os RCC.

19.4. OBJETIVOS E METAS PARA OS RESÍDUOS VERDES

Os resíduos verdes são provenientes da manutenção de parques, áreas verdes e jardins, redes de distribuição de energia elétrica, telefonia e outras, sendo comumente classificados em troncos, galharia fina, folhas e material de capina e desbaste, de forma que a maioria coincide com os resíduos de limpeza pública.

A massa específica aparente de resíduos verdes, oriundos de podas *in natura* é de 200 Kg/m³ e triturados é de 450 Kg/m³.

Como não existem informações quantitativas disponíveis, relativas a este tipo de resíduo, e, nem parâmetros específicos de literatura sobre a geração dos mesmos, não será possível a realização da projeção dos quantitativos de resíduos verdes gerados ao longo do PMSB e do PMGIRS.

19.4.1. Diretrizes e Objetivos Para os Resíduos Verdes

Os resíduos verdes têm grande potencial de insumo para a compostagem ou para a geração de energia elétrica, junto aos resíduos sólidos orgânicos. Sendo, inclusive, uma premissa da PNRS o aproveitamento de tais resíduos.

19.4.2. Metas e Prazos Para os Resíduos Verdes

- Assegurar medidas de fiscalização que garantam a adequada disposição dos resíduos verdes de origem domiciliar, tais como podas de árvores, arbustos ornamentais e gramado originários de chácaras e residências, até o ano de 2017;
- Manter, ao longo do PMSB e do PMGIRS, o aproveitamento dos resíduos de podas de manutenção de áreas públicas realizadas pela Prefeitura Municipal, para a produção de massa orgânica, através da trituração mecanizada;
- Destinação dos resíduos verdes em geral para compostagem, conforme metas e prazos estabelecidos no Programa de Aproveitamento dos Resíduos Orgânicos a ser apresentado adiante no presente PMSB e do PMGIRS.

19.5. OBJETIVOS E METAS PARA OS RESÍDUOS DE SERVIÇO DE SAÚDE

A Resolução CONAMA nº 358/2005 prevê a obrigatoriedade do gerenciamento dos RSS pelo seu respectivo gerador, de forma que o mesmo deve ter elaborado seu Plano de Gerenciamento de Resíduos de Serviços de Saúde, respeitando todas as premissas descritas pela referida resolução.

No município de Ipeúna, além da responsabilidade pela geração dos RSS provenientes do setor público de saúde, a Prefeitura Municipal também assume a gestão dos resíduos externos, gerados em farmácias e consultórios odontológicos.

Neste contexto, recomenda-se que o município repasse a responsabilidade e custos decorrentes da coleta e destinação de RSS para os respectivos geradores. De forma que, sejam criados instrumentos de cobrança e fiscalização, a fim de se cumprir os aspectos legais, principalmente, no que se refere à destinação final ambientalmente adequada dos resíduos e à elaboração do Plano de Gestão de Resíduos Sólidos dos Serviços de Saúde pelos respectivos geradores, incluindo o licenciamento ambiental pertinente.

19.5.1. Geração de RSS e Objetivos

A quantidade de RSS coletada em 2013, segundo informações da Prefeitura Municipal, foi de 2.184 kg, correspondente a uma taxa de geração per capita em relação à população total do município de 0,43 Kg/1000.hab.dia. Este valor foi utilizado para a projeção das quantidades anuais geradas ao longo do PMSB e do PMGIRS, conforme mostradas na Tabela 57.

As projeções apresentadas consistem em uma ferramenta informativa para o monitoramento pelo titular, dado que, a responsabilidade pela destinação destes resíduos cabe ao seu respectivo gerador.

Os principais objetivos a serem alcançados no município são:

- Garantir o manejo adequado dos RSS, em todas as suas fases: coleta, tratamento (autoclavagem e incineração) e destinação final ambientalmente adequada;
- Exigir das empresas terceirizadas, no ato da contratação dos serviços de coleta, tratamento e disposição final, documentos que comprovem o devido licenciamento ambiental vigente (CADRI, Licença de Implantação e Licença de Operação, por exemplo);
- Garantir que não ocorram incidências de RSS nos RSU coletados no município;
- Implantar a logística reversa da parcela de RSS do Grupo B (químicos);
- Garantir que não ocorram passivos ambientais no município, decorrentes da disposição inadequada dos RSS.

Tabela 57 - Projeção da Geração dos Resíduos de Serviços de Saúde.

Ano	População Total (hab.)	Quantidade de RSS (t)
2015	6.781	3,28
2016	6.932	3,35
2017	7.087	3,42
2018	7.244	3,50
2019	7.406	3,58
2020	7.571	3,66
2021	7.716	3,73
2022	7.861	3,80
2023	8.006	3,87
2024	8.151	3,94
2025	8.296	4,01
2026	8.417	4,07
2027	8.539	4,13
2028	8.660	4,18
2029	8.782	4,24
2030	8.903	4,30
2031	9.024	4,36
2032	9.146	4,42
2033	9.267	4,48
2034	9.388	4,54
Total		78,85

Fonte: Elaborado por B&B Engenharia Ltda., 2015.

19.5.2. Metas e Prazos Para os RSS

São metas e prazos para os RSS:

- Garantir a coleta, tratamento e disposição final ambientalmente adequada dos RSS em 100% das unidades de saúde públicas e privadas do município, em todo o período do PMSB (2015 a 2034);
- Implementar o sistema de gestão compartilhada dos RSS no município, em consonância com as diretrizes da PNRS e demais legislações vigentes pertinentes, até 2016.

19.6. OBJETIVOS E METAS PARA OS RESÍDUOS DE LOGÍSTICA REVERSA

Conforme previsto pela PNRS, a estruturação e implementação dos sistemas de logística reversa cabe aos fabricantes, importadores, distribuidores e comerciantes, propiciando o retorno dos produtos após o uso pelo consumidor, de forma independente do serviço público de limpeza urbana e de manejo de resíduos sólidos.

A PNRS exige a logística reversa de:

- Agrotóxicos, seus resíduos e embalagens, assim como, outros resíduos cuja embalagem, após o uso, constitua um resíduo perigoso, observadas as regras de gerenciamento de resíduos perigosos previstas em

lei ou regulamento, em normas estabelecidas pelos órgãos do Sisnama, do SNVS e do Suasa ou em normas técnicas;

- Pilhas e baterias;
- Pneus;
- Óleos lubrificantes, seus resíduos e embalagens;
- Lâmpadas fluorescentes, de vapor de sódio e mercúrio e de luz mista;
- Produtos eletroeletrônicos e seus componentes.

Ademais, a referida política estabelece que, na forma de regulamento ou acordos setoriais e termos de compromisso firmados entre o poder públicos e o setor empresarial, os sistemas previstos para os resíduos acima, serão estendidos aos produtos comercializados em embalagens plásticas, metálicas ou de vidro, e, aos demais produtos e embalagens, priorizando o grau e a extensão do impacto à saúde pública e ao meio ambiente dos resíduos gerados.

Quanto aos consumidores, a lei estabelece que cabe à estes a responsabilidade de acondicionar adequadamente os resíduos e disponibilizá-los para a coleta ou devolução.

19.6.1. Geração dos Resíduos de Logística Reversa

A partir da sanção da Lei Federal nº 12.305/2010, a quantificação da geração dos resíduos com logística reversa passa a ser obrigatória em cada localidade e região.

De forma geral, não existem ainda ações que permitam quantificar de forma estruturada as quantidades geradas, bem como, estabelecer parâmetros para futuras projeções.

Para o presente plano, optou-se por realizar as projeções com base em taxas de geração ou de consumo destes produtos provenientes de dados bibliográficos, conforme apresentado na Tabela 58.

Tabela 58 - Parâmetros para Projeção da Geração dos Resíduos de Logística Reversa Obrigatória.

Resíduos Logística Reversa	Unidade	Indicador
Equipamentos Eletrônicos	Kg/hab.ano	2,6
Pneus Inservíveis	Kg/hab.ano	2,9
Pilhas	Unid/hab.ano	4,34
Baterias	Unid/hab.ano	0,09
Lâmpadas Incandescentes	Unid/domic.ano	4,0
Lâmpadas Fluorescentes	Unid/domic.ano	4,0

Fonte: Planos de Gestão de Resíduos Sólidos: Manual de Orientação, MMA (2012).

Na Tabela 59 a seguir são apresentados os resultados das projeções.

Tabela 59 - Projeção da Geração de Resíduos de Logística Reversa Obrigatória.

Ano	Equipamentos Eletrônicos (t)	Pneus Inservíveis (t)	Pilhas (unid)	Baterias (unid)	Lâmpadas (unid)	
					Incandescentes	Fluorescentes
2015	18	20	29.430	610	7.931	7.931
2016	18	20	30.085	624	8.108	8.108
2017	18	21	30.758	638	8.289	8.289
2018	19	21	31.439	652	8.473	8.473
2019	19	21	32.142	667	8.662	8.662
2020	20	22	32.858	681	8.855	8.855
2021	20	22	33.487	694	9.025	9.025
2022	20	23	34.117	707	9.194	9.194
2023	21	23	34.746	721	9.364	9.364
2024	21	24	35.375	734	9.533	9.533
2025	22	24	36.005	747	9.703	9.703
2026	22	24	36.532	758	9.845	9.845
2027	22	25	37.058	768	9.987	9.987
2028	23	25	37.585	779	10.129	10.129
2029	23	25	38.112	790	10.271	10.271
2030	23	26	38.639	801	10.413	10.413
2031	23	26	39.166	812	10.555	10.555
2032	24	27	39.692	823	10.697	10.697
2033	24	27	40.218	834	10.838	10.838
2034	24	27	40.742	845	10.980	10.980
Total	424	473	708.185	14.686	190.850	190.850

Fonte: Elaborado por B&B Engenharia Ltda., 2015.

19.6.2. Diretrizes e Objetivos Para os Resíduos com Logística Reversa Obrigatória

Conforme estabelecido pela PNRS, a Logística reversa será instituída por meio de Acordos Setoriais, envolvendo importadores, fabricantes, comerciantes, distribuidores, cidadãos e titulares pelos serviços municipais de limpeza e manejo de resíduos sólidos urbanos, de forma a implantar a responsabilidade compartilhada pelo ciclo de vida do produto.

Ainda, a PNRS estabelece que caberá aos responsáveis pela implantação da logística reversa no município, a promoção da integração dos catadores de materiais recicláveis aos sistemas de logística reversa.

O poder público deverá auxiliar no processo de implantação da logística reversa, sendo os principais interlocutores com o município:

- Fabricantes, comerciantes, distribuidores e importadores;
- Cooperativas de catadores;
- Associação Brasileira da Indústria da Iluminação (ABILUX);
- Associação Brasileira da Indústria Elétrica e Eletrônica (ABINEE);

- Associação Nacional da Indústria de Pneumáticos (ANIP);
- Reciclanip: Organização da ANIP, a qual cuida especificamente da coleta e da destinação de pneus inservíveis;
- Cooperativa de Trabalho dos Profissionais de Reciclagem de Resíduos Sólidos (Reciclopast);
- Refeitórios de empresas, restaurantes, lanchonetes, bares, etc.

19.6.3. Metas e Prazos Para os Resíduos com Logística Reversa Obrigatória

No presente PMSB e PMGIRS, foram estabelecidas metas para o município de Ipeúna, as quais deverão ser discutidas e ratificadas com os responsáveis pela implantação da logística reversa de cada um dos produtos, a seguir listados:

Pneus usados inservíveis:

- Coleta e destinação final adequada de 100% dos pneus inservíveis gerados nos órgãos municipais até 2018;
- Coleta de 100% pneus usados inservíveis gerados no município até 2018 ou conforme Acordo Setorial específico.

Lâmpadas fluorescentes, de vapor de sódio e mercúrio e de luz mista:

- Coleta e destinação final adequada de 100% das unidades geradas nos órgãos municipais até 2017;
- Coleta e destinação final adequada de 100% das unidades geradas no município até 2017 ou conforme Acordo Setorial específico.

Pilhas e baterias:

- Coleta e destinação final adequada de 100% das unidades geradas nos órgãos municipais até 2017;
- Coleta e destinação final adequada de 100% das unidades geradas no município até 2017 ou conforme Acordo Setorial específico.

Produtos eletroeletrônicos e seus componentes:

- Coleta e destinação final adequada de 100% das unidades geradas nos órgãos municipais até 2017;
- Coleta e destinação final adequada de 100% das unidades geradas no município até 2017 ou conforme Acordo Setorial específico.

Óleo vegetais de uso alimentar:

- Coleta e destinação final adequada de óleos vegetais de uso alimentar de origem domiciliar até 2017;
- Coleta e destinação final adequada de óleos vegetais de uso alimentar, não domiciliar (restaurantes, lanchonetes, etc.) até 2017 ou conforme Acordo Setorial específico.

Embalagens de agrotóxicos:

- As embalagens de agrotóxicos já têm logística reversa consolidada no Brasil, deste modo, o município deverá engajar-se na gestão compartilhada deste tema até 2016.

Embalagens de óleos lubrificantes:

- Coleta e destinação final adequada de 100% das unidades geradas nos órgãos municipais até 2017;
- Implantar coleta de embalagens de óleo lubrificante no município até 2018 ou conforme Acordo Setorial específico.

20. PROGRAMAS, PROJETOS E AÇÕES PARA ATENDIMENTO DAS DEMANDAS

A partir da análise das características do município, abordadas no Volume I, propõem-se, a seguir, uma série de programas, projetos e ações a serem implantados no município de Ipeúna, de forma, que os mesmos, fomentarão o desenvolvimento do tema e permitir o alcance dos objetivos e metas estabelecidos no horizonte do PMSB e do PMGIRS, os quais são:

- P1: Estruturação de áreas de captação de resíduos sólidos;
- P2: Aproveitamento dos resíduos domiciliares recicláveis secos;
- P3: Aproveitamento da parcela orgânica dos resíduos sólidos urbanos;
- P4: Disposição final ambientalmente adequada dos resíduos sólidos urbanos;
- P5: Gestão dos resíduos da construção civil;
- P6: Gestão dos resíduos de serviços de saúde;
- P7: Gestão dos resíduos volumosos;
- P8: Gestão dos resíduos verdes;
- P9: Gestão dos resíduos de logística reversa;
- P10: Educação Ambiental;
- P11: Fortalecimento da gestão no setor de resíduos sólidos.

As ações propostas deverão ser discutidas e consolidadas na eventualidade de quaisquer soluções consorciadas que venham a ser adotadas, quando pertinentes.

A seguir, descreve-se cada um dos programas.

P1: Estruturação de Áreas de Captação de Resíduos Sólidos

O objetivo deste programa é prover ao município de uma infraestrutura (Área de Captação) e logística para captação dos resíduos domiciliares secos, resíduos domiciliares úmidos e resíduos da construção civil, visto que são os que têm de presença mais significativa (em volume) e são os causadores dos problemas mais impactantes.

A área para captação permitirá o recebimento de:

- Resíduos da construção civil gerados em pequenas quantidades;
- Resíduos volumosos (móveis, podas e inservíveis);
- Resíduos domiciliares secos de entrega voluntária ou captados por meio de pequenos veículos;
- Resíduos com logística reversa (pneus, lâmpadas, eletroeletrônicos, pilhas e baterias).

Esta se constituirá em um endereço para o qual os resíduos serão conduzidos, evitando-se assim, as disposições irregulares em pontos viciados.

Para o cumprimento destes objetivos deverão ser tomadas as seguintes medidas:

- Dispor ao Ecoponto a infraestrutura adequada para o manejo dos resíduos sólidos encaminhados ao local;

- Capacitar uma equipe de funcionários para o manuseio adequados dos resíduos sólidos;
- Organizar o fluxo de coleta e destinação dos resíduos concentrados na rede composta pelas áreas de captação.

P2: Aproveitamento dos Resíduos Domiciliares Recicláveis Secos

São objetivos deste programa:

- Redução dos resíduos sólidos encaminhados para o aterro em valas;
- Aproveitamento dos resíduos sólidos secos, através da coleta seletiva e reciclagem, com geração de emprego e renda;
- Destinação adequada de cada resíduo segregado;
- Implantação e consolidação da coleta seletiva e reciclagem dos resíduos sólidos secos em todo o município;
- Gerar receita com a venda do produto reciclado e reaproveitável.

Ademais, são premissas deste programa:

- Utilização da coleta seletiva e reciclagem dos resíduos sólidos como instrumento para atendimento aos objetivos e metas;
- Priorização da inclusão social dos catadores, a serem organizados, para a prestação do serviço público e, quando necessário, complementar a ação com funcionários que atuem sob a mesma logística;
- Educação Ambiental;
- Conscientização da População;
- Compatibilização das ações do programa com as dos demais programas constantes no PMSB e PMGIRS.

Deverão ser implementadas as seguintes ações relativas a este programa:

- Ampliar, ao longo do PMSB, a coleta seletiva à toda área atendível do município;
- Organizar o fluxo de remoção e destinação dos resíduos concentrados no Ecoponto, utilizando-se de logística de transporte constituída por pequenos veículos para a concentração de cargas, posteriormente associada ao transporte com veículos de maior capacidade;
- Implantar uma Central de Triagem para a segregação dos resíduos reutilizáveis e recicláveis, originários do fluxo de coleta e destinação;
- Cadastrar os catadores participantes da coleta seletiva informal, visando sua organização e inclusão em processos formais, como agentes prestadores do serviço público da coleta seletiva;
- No âmbito municipal, incentivar os negócios voltados à reutilização e reciclagem de resíduos secos;
- Elaborar manual e folhetos explicativos, que orientam quanto ao processamento dos resíduos recicláveis, para serem entregues em todas as residências;
- Sensibilizar a população quanto à importância da coleta seletiva;

- Promover a educação ambiental no município;
- Realizar palestras de esclarecimentos referentes ao PMSB nas instituições de ensino do município, órgãos municipais, estaduais e federais do município;
- Organizar encontros, mesas redondas e palestras a respeito dos objetivos do programa;
- Realizar campanhas de esclarecimento à população através da mídia local;
- Incentivar a realização de ações de coleta seletiva nas instituições privadas;
- Estruturar ações do tipo A3P (Agenda Ambiental da Administração Pública) no município;
- Implementar o manejo de resíduos secos nos programas “Escola Lixo Zero” e “Feira Limpa”;
- Obter o selo Amigo do Catador de Materiais Recicláveis, instituído pelo Governo Federal, para que o sistema de coleta seletiva tenha amparo direto da administração federal.

P3: Aproveitamento da Parcela Orgânica dos Resíduos Sólidos Urbanos

O programa concebido teve como premissa a adoção da tecnologia de compostagem, como forma de aproveitamento dos resíduos sólidos orgânicos. Sendo objetivos deste programa:

- Busca da redução significativa da presença de resíduos orgânicos na coleta comum e na disposição em aterros, para redução da emissão de gases;
- Atendimento às metas de aproveitamento integral da parcela orgânica;
- Gerar receita com a venda do produto originado na unidade de compostagem.

Deverão ser implementadas as seguintes ações no município:

- Desenvolver ações de coleta seletiva de RSD úmidos em ambientes com geração homogênea (feiras, sacolões, indústrias, restaurantes e outros);
- Cadastrar os grandes geradores, com geração homogênea de orgânicos;
- Induzir o processo de logística reversa para os resíduos úmidos com feirantes e seus fornecedores;
- Implementar um programa piloto de compostagem no município, através de uma unidade de triagem;
- Estabelecer o uso do composto orgânico em serviços de manutenção de parques, jardins e áreas verdes;
- Aproveitamento dos resíduos verdes para a compostagem;
- Incentivar a presença de negócios voltados à reutilização e reciclagem de resíduos úmidos;
- Incentivar a organização de ações por instituições privadas;
- Incentivar, no âmbito municipal, os negócios voltados à compostagem de resíduos orgânicos;
- Promover campanhas de educação ambiental para conscientizar e sensibilizar a população quanto a separação da fração orgânica dos resíduos gerados;
- Elaborar manual e folhetos explicativos, ensinando como processar o lixo reciclável, diferenciando as parcelas seca e úmida (orgânica), para ser entregue em todas as residências;
- Realizar campanhas de esclarecimento à população, relativas à coleta seletiva e à reciclagem dos resíduos domiciliares úmidos orgânicos, através da mídia local;

- Estruturação de iniciativas tais como A3P, “Escola Lixo Zero” e “Feira Limpa”.

As ações a seguir descritas, são colocadas a título de alternativas a serem estudadas na eventualidade de se dispor de um consórcio Intermunicipal:

- Realizar amplo debate no âmbito do consórcio quanto às possíveis soluções para atendimento à diretriz da Lei 12.305/2010 para: “Induzir a compostagem, o aproveitamento energético do biogás gerado ou em biodigestores ou em aterros sanitários, e o desenvolvimento de outras tecnologias visando à geração de energia a partir da parcela úmida de RSU”;
- Realizar atividades para busca de conhecimento das tecnologias disponíveis dos processos de biodigestão para a produção de biogás, aproveitamento energético (geração de energia elétrica, vapor, etc.) dos gases produzidos na biodigestão de resíduos úmidos urbanos e rurais, processos de compostagem, etc.;
- Contratar estudos e projetos para definição da melhor tecnologia, que atenda às necessidades de aproveitamento dos resíduos sólidos orgânicos úmidos para compostagem e geração de energia;
- Analisar alternativas de geração de receita a partir do aproveitamento dos resíduos sólidos orgânicos;
- Analisar possíveis fontes de financiamento para implantação do plano.
- Analisar outros aspectos pertinentes ao tema.

P4: Disposição Final Ambientalmente Adequada dos Resíduos Sólidos Urbanos

São objetivos do programa:

- Disposição adequada dos resíduos urbanos do município ao longo de todo o período do plano;

São premissas deste programa:

Muito embora o município de Ipeúna realize a disposição final de seus resíduos em outro município, para o restante do período do PMSB, o presente documento apresenta como alternativa aos gestores municipais a implantação de um aterro no município ou manter exportação dos resíduos à um aterro particular. Nessas condições, as seguintes premissas foram adotadas.

- A destinação final dos RSU do município poderá a ser feita em aterro próprio até o final do PMSB, a partir da implantação de um Aterro Sanitário Municipal; ou, poderá manter a exportação ao aterro em São Pedro.
- A capacidade necessária para o aterro sanitário a ser implantado depende do cumprimento das metas de aproveitamento dos resíduos sólidos recicláveis secos e da parcela orgânica úmida dos resíduos.

Deverão ser implementadas as seguintes ações no município:

- Realizar amplo debate no âmbito do município quanto à melhor alternativa para disposição dos rejeitos, considerando a conveniência de implantação de um novo aterro no próprio município ou adotar solução conjunta com outros municípios;

- Analisar o contexto da disposição final e a conveniência de adotar tecnologias alternativas, em conjunto com outros municípios;
- Contratar estudos de concepção para definição da melhor solução de disposição final dos rejeitos do município.

As ações a seguir descritas, relativas ao programa, quando pertinente, deverão ser tratadas no âmbito do consórcio intermunicipal:

- Realizar amplo debate no âmbito do consórcio quanto à melhor alternativa para disposição dos rejeitos dos municípios integrantes do consórcio, que poderá ser individual ou conjunta, com um ou mais aterros sanitários;
- Analisar o contexto da disposição final a conveniência/viabilidade de se adotar tecnologias alternativas, tais como, Aproveitamento do Biogás em Áreas de Disposição Final.

P5: Gestão dos Resíduos da Construção Civil

São objetivos deste programa:

- Disposição adequada dos resíduos da construção civil do município ao longo de todo o período do plano;
- Prover o município de instalações adequadas para a recepção dos RCC de pequenos geradores existentes no município;
- Evitar ocorrências de disposição clandestina de RCC no município.

São premissas deste programa:

O presente documento apresenta como alternativa aos gestores municipais a implantação de um aterro de inertes no município. Nessas condições, as seguintes premissas foram adotadas.

- A definição do melhor modelo tecnológico para a gestão dos resíduos da construção civil deverá ser analisada no âmbito do consórcio intermunicipal;
- As demais ações serão tratadas no próprio município;
- As ações do presente programa deverão estar alinhadas com as dos demais programas.

Definição Conceitual Relativa ao programa:

- Aterro de Resíduos da Construção Civil e de Resíduos Inertes: Área onde são empregadas técnicas de disposição de resíduos da construção civil classe A e de resíduos inertes no solo, visando a reservação de materiais segregados, de forma a possibilitar o uso futuro dos materiais e/ou futura utilização da área, conforme princípios de engenharia, para confiná-los ao menor volume possível, sem causar danos à saúde pública e ao meio ambiente (NBR 15.113).

São ações deste programa:

- Elaborar plano de fiscalização de disposição clandestina de RCC;
- Eliminar as áreas de disposição irregular, eventualmente existentes e evitar novas ocorrências;
- Operacionalizar e equipar o aterro de inertes a ser implantado no município;
- Instituir cobrança pelo recebimento de RCC no aterro de inertes;
- Operacionalizar o recebimento dos resíduos dos caçambeiros mediante cobrança;
- Organizar o fluxo de coleta e destinação dos resíduos concentrados na rede composta pelas áreas de captação;
- Elaborar inventário por tipo de obras, especificidade, localização e dados de geração de RCC;
- Vincular a liberação de licença de construção de grandes empreendimentos à entrega de plano de gerenciamento de RCC;
- Implantar ações de conscientização da população quanto à redução na geração e encaminhamento adequado dos RCC's;
- Apoiar a ação organizada de carroceiros e outros pequenos transportadores de resíduos (fidelização);
- Formalizar do papel dos agentes locais: caçambeiros, carroceiros e outros;
- Recuperação, por simples peneiração, da fração fina do RCC classe A, para uso como “bica corrida” ou “cascalho” em serviços de manutenção da prefeitura;
- Elaborar e distribuir material educativo sobre o tema.

Ações a serem tratadas no âmbito do consórcio intermunicipal:

- Elaborar/Rever o Plano de Integrado de Gerenciamento de Resíduos da Construção Civil Intermunicipal, levando em conta as particularidades dos municípios integrantes do consórcio;
- Realizar estudos de viabilidade técnica e econômico-financeira, para implantação de processo de reciclagem de RCC;
- Estudar alternativas de geração de receita a partir da reciclagem dos RCC's.

P6: Gestão dos Resíduos de Serviços de Saúde

É premissa deste programa:

- A fiscalização, cobrança e obrigatoriedade da elaboração e implantação do PGRSS, dos estabelecimentos prestadores dos serviços de saúde do município. A atividades de fiscalização e cobrança deverão ser feitas pela Prefeitura Municipal através da Vigilância Sanitária Municipal e Secretaria Municipal do Meio Ambiente e Agricultura.

Definições Conceituais Relativas ao Programa:

- Plano de Gerenciamento de Resíduos de Serviços de Saúde – PGRSS: O Plano de Gerenciamento de Resíduos de Serviços de Saúde – PGRSS é o documento onde estão estabelecidas as diretrizes de manejo dos RSS. É composto basicamente por vários procedimentos operacionais exclusivos do estabelecimento de saúde. O PGRSS deve ser elaborado conforme a RDC ANVISA nº 306/2004, Resolução CONAMA nº 358/2005 e normas do Ministério do Trabalho e Emprego (NR-32, entre outras). Deve ainda ser compatível com as normas locais relativas à coleta, ao transporte e à disposição final, estabelecidas pelos órgãos locais responsáveis por essas etapas. Cabe aos geradores elaborarem seus próprios Planos de Gerenciamento de Resíduos de Serviços de Saúde-PGRSS.

São ações deste Programa:

- Atualizar do cadastro municipal de estabelecimentos de serviços de saúde até 2015;
- Fiscalizar a efetiva implantação dos PGRSS de todas as instituições de saúde públicas e privadas existentes no município;
- Registrar os PGRSS das instituições públicas e privadas no sistema local de informações sobre resíduos;
- Inserção de informações de geração de resíduos de serviços de saúde no cadastro municipal de estabelecimentos de serviços de saúde;
- Criar cadastro de transportadores e processadores, referenciado no sistema local de informações sobre resíduos;
- Cobrar melhorias nas condições de armazenamento dos RSS nas unidades de saúde municipal, conforme detectado na fase de diagnóstico;
- Manter fiscalização permanente sobre a ocorrência de RSS nos resíduos urbanos em todas as fases de coleta, triagem e destinação final;
- Analisar a conveniência da gestão dos RSS no âmbito do consórcio intermunicipal.

P7: Gestão dos Resíduos Volumosos

São premissas deste programa:

- A área de captação de RCC também integrará as ações para coleta dos resíduos volumosos;
- As etapas de destinação dos resíduos volumosos deverão ser compatíveis com as do Programa de Gestão dos Resíduos da Construção Civil.

São ações deste programa:

- Encaminhar os resíduos volumosos para o aterro de inertes para segregação e armazenamento temporário, em conformidade com as metas e prazos estabelecidos no Programa de Gestão dos Resíduos da Construção Civil;
- Promover ampla divulgação dos objetivos do programa, bem como da frequência e local de coleta;

- Promover a discussão da responsabilidade compartilhada com fabricantes e comerciantes de móveis, e com a população consumidora;
- Promover o incentivo ao reaproveitamento dos resíduos como iniciativa de geração de renda;
- Incentivar a identificação de talentos entre catadores e sensibilizar para atuação na atividade de reciclagem e reaproveitamento, com capacitação em marcenaria, tapeçaria etc., visando a emancipação funcional e econômica.

P8: Gestão dos Resíduos Verdes

É premissa deste programa:

- Compatibilizar com o Programa de Aproveitamento dos Resíduos Orgânicos.

São ações deste programa:

- Implantar coleta de resíduos verdes de origem domiciliar no Ecoponto;
- Elaborar “Plano de Manutenção e Poda” regular para parques, jardins e arborização urbana, atendendo os períodos adequados para cada espécie;
- Encaminhar os resíduos de podas de manutenção de áreas públicas realizadas pela prefeitura, bem como os coletados nos Ecopontos para produção de massa orgânica através da trituração mecanizada;
- Realizar estudos para aproveitamento dos troncos e galhos mais grossos para outras utilidades como: artesanato, artigos de carpintaria (cabos de ferramentas, etc.), marcenaria (mobiliários), lenha, produção de carvão, etc.;
- Destinar os resíduos verdes trituráveis e os originados de capina para compostagem em consonância com o plano de compostagem previsto no Programa de Aproveitamento dos Resíduos Orgânicos;
- Incentivar a implantação de iniciativas como as “Serrarias Ecológicas” para produção de peças de madeira aparelhadas a partir de troncos removidos na área urbana, a exemplo do que vem sendo adotado no município de Guarulhos.

P9: Gestão dos Resíduos de Logística Reversa

É premissa deste programa:

- Compatibilizar as ações do programa com a coleta seletiva, promovendo, em todas as etapas do processo, a participação e inclusão de associações e cooperativas de catadores de materiais reutilizáveis e recicláveis.

São ações deste programa:

Pneus Inservíveis:

- Destinar adequadamente os resíduos gerados nos órgãos municipais;

- Cadastrar todos os borracheiros credenciados e fornecedores de pneus;
- Ampliar a frequência e os pontos de coleta de pneus inservíveis a medida das necessidades impostas pelas metas;
- Estabelecer procedimentos junto à Reciclanip, para a coleta dos pneus inservíveis a medida das necessidades impostas pelas metas;
- Participar da gestão compartilhada da logística reversa destes resíduos no município.

Pilhas e Baterias:

- Destinar adequadamente os resíduos gerados nos órgãos municipais;
- Interagir com a GM&C LOG - Logística e Transporte, que é a empresa de logística, contratada pelos fabricantes e importadores legais, para recolher o material descartado por consumidores e expandir pontos de coleta instalados no comércio;
- Participar da implantação e da gestão compartilhada da logística reversa destes resíduos no município.

Lâmpadas fluorescentes, de vapor de sódio e mercúrio e de luz mista:

- Destinar adequadamente os resíduos gerados nos órgãos municipais;
- Acompanhar os planos em elaboração pelo governo federal para estes produtos;
- Participar da implantação e da gestão compartilhada da logística reversa destes resíduos no município.

Produtos eletroeletrônicos e seus componentes:

- Destinar adequadamente os resíduos gerados nos órgãos municipais;
- Acompanhar os planos em elaboração pelo governo federal para estes produtos;
- Criar um “Programa de Inclusão Digital” no âmbito municipal que aceite doações de computadores para serem recuperados e distribuídos a instituições que os destinem ao uso de comunidades carentes;
- Participar da implantação e da gestão compartilhada da logística reversa destes resíduos no município.

Óleo de vegetais de uso alimentar:

- Implantar um programa específico para a coleta e aproveitamento de óleo vegetal e gordura animal;
- Analisar no âmbito do consórcio intermunicipal a viabilidade de implantação de Usina de Biodiesel;
- Destinar adequadamente os resíduos gerados nos órgãos municipais.

Embalagens de óleos lubrificantes:

- Destinar adequadamente os resíduos gerados nos órgãos municipais;
- Acompanhar as ações que estão sendo desenvolvidas no âmbito estadual pelo Sindicato Nacional das Empresas Distribuidoras de Combustíveis e Lubrificantes – SINDICOM através do Programa Jogue Limpo;

- Participar da implantação e da gestão compartilhada da logística reversa destes resíduos no município.

Educação e Comunicação:

- Desenvolver atividades de educação ambiental relativas ao descarte adequado dos produtos de uso doméstico (pilhas, baterias, óleo de cozinha, lâmpadas, etc.);
- Promover o debate, no município, sobre os Acordos Setoriais;
- Firmar parcerias para capacitar as cooperativas de catadores para conhecimento do tema e para a segregação de resíduos de logística reversa que eventualmente ocorram no processo de reciclagem dos resíduos urbanos municipais;
- Desenvolver campanhas de esclarecimento à população relativa ao tema.

P10: Educação Ambiental

No conceito da PNRS a educação ambiental pode ser desmembrada em 4 tipos distintos (IPEA, 2012):

Tipo 1 - Informações orientadoras e objetivas para a participação da população ou de determinada comunidade em programas ou ações ligadas ao tema resíduos sólidos:

Normalmente está ligada a objetivos ou metas específicas dentro do projeto ou ação em que aparece. Por exemplo, informações objetivas a respeito de como aquela população deve proceder na segregação dos seus resíduos para uma coleta seletiva municipal ou qual o procedimento mais adequado para o encaminhamento de determinados resíduos, entre outras informações pertinentes.

Tipo 2 - Sensibilização/mobilização das comunidades diretamente envolvidas:

Aqui os conteúdos a serem trabalhados envolvem um aprofundamento das causas e consequências do excesso de geração e na dificuldade de cuidado, tratamento e destinação adequados dos resíduos sólidos produzidos em um município, região ou país. Destaca-se ainda, neste caso, o uso e a necessidade de utilização de instrumentos, metodologias e tecnologias sociais de sensibilização e mobilização das populações diretamente atingidas pelos projetos ou ações implantadas. Neste caso ainda os conteúdos variam e podem incluir desde os vários aspectos ligados ao cuidado com os recursos naturais e à minimização de resíduos (3Rs), até os vários temas relacionados à educação para o consumo sustentável/consciente/responsável e às vantagens sociais e econômicas da coleta seletiva.

Tipo 3 – Informação, sensibilização ou mobilização para o tema resíduos sólidos, desenvolvidos em ambiente escolar:

Neste caso o conteúdo desenvolvido tem claro objetivo pedagógico e normalmente o tema Resíduos Sólidos é trabalhado para chamar a atenção e sensibilizar a comunidade escolar para as questões ambientais de uma forma mais ampla. Podem envolver desde informações objetivas, como as encontradas no tipo 1, até um aprofundamento

semelhante ao do tipo 2, além de tratamento pedagógico e didático específico para cada caso, faixa etária e nível escolar.

Tipo 4 – Campanhas e Ações Pontuais de Mobilização:

Neste caso os conteúdos, instrumentos e metodologias devem ser adequados a cada caso específico. A complexidade do tema e a necessidade premente de mudança de hábitos e atitudes necessários à implantação dos novos princípios e diretrizes presentes na PNRS impossibilitam que estas ações alcancem todos os objetivos e metas propostos em um trabalho educativo. Podem, entretanto, fazer parte de programas mais abrangentes de educação ambiental, podendo ainda envolver um público mais amplo, a partir da utilização das várias mídias disponíveis, inclusive aquelas com grande alcance e impacto junto à população.

Conceito dos 4 R's

Na visão da PNRS, o conceito dos 4 R's é um eixo orientador de uma das práticas mais necessárias ao equacionamento da questão dos Resíduos Sólidos e ao sucesso do PNRS e demais planos, projetos e ações decorrentes, principalmente àqueles ligados à minimização da quantidade de resíduos a serem dispostos e à viabilização de soluções ambientais, econômicas e sociais adequadas.

A disseminação de uma Política de Minimização de Resíduos e de valorização dos 4 R's, é um conceito presente na Agenda 21 na PNRS que coloca a importância, nesta ordem de prioridades:

- I. Racionalizar e Reduzir a Geração de Resíduos** - em consonância com a percepção de que resíduos e, principalmente, resíduos em excesso significam ineficiência de processo, caso típico da atual sociedade de consumo. Este conceito envolve não só mudanças comportamentais, mas também novos posicionamentos do setor empresarial como o investimento em projetos de ecodesign e ecoeficiência, entre outros.
- II. Reutilizar** – aumentando a vida útil dos materiais e produtos e o combate à obsolescência programada, entre outras ações de médio e grande alcance. É importante ampliar a relevância do conceito, muitas vezes confundido e limitado à implantação de pequenas ações de reutilização de materiais que resultam em objetos ou produtos de baixo valor agregado, descartáveis e/ou sem real valor econômico ou ambiental. Estas práticas têm sido comumente disseminadas como solução para o sério problema de excesso de geração e disposição inadequada de resíduos e compõem muitas vezes, em escolas e comunidades, grande parte do que é considerado como educação ambiental.
- III. Reciclar** – valorizando a segregação dos materiais e o encaminhamento adequado dos resíduos secos e úmidos, apoiando desta forma, os projetos de coleta seletiva e a diminuição da quantidade de resíduos a serem dispostos em consonância com as diretrizes da Política Nacional de Resíduos Sólidos.

Programa de Educação Ambiental do Município de Ipeúna:

No município de Ipeúna foi instituída a Política Municipal de Educação Ambiental na Rede Municipal de Ensino de Ipeúna, através da Lei Municipal nº 844/2009. Definindo que todas as unidades escolares do município estabelecerão em seu plano anual a programação das atividades de Educação Ambiental. As principais diretrizes e ações para o programa a ser proposto serão descritas a seguir:

- I. O estabelecimento de um Programa de Educação Ambiental no município não deverá ficar restrita apenas ao ambiente escolar, mas atingir toda a população e/ou as comunidades diretamente envolvidas com os projetos ou programas diferenciados de coleta seletiva, apoio às cooperativas de catadores e/ou outros pertinentes ao tema;
- II. As formas distintas de comunicação e relacionamento com a população deverão ser feitas com base nos objetivos a serem alcançados, tomando-se como referência a classificação adotada na PNRS;
- III. O programa deverá também considerar os conceitos de Educação Ambiental Formal (tipo 3) da Educação Ambiental Não Formal (especialmente tipo 1, 2 e 4);
- IV. A educação ambiental Formal, (Tipo 3) destinada à informação, sensibilização ou mobilização para o tema resíduos sólidos desenvolvidos em ambiente escolar, que tem claro objetivo pedagógico, deverá tratar as questões ambientais de forma ampla, sem entretanto deixar de se aprofundar em temas específicos relativos aos resíduos sólidos, como por exemplo a importância da coleta seletiva, compostagem, etc;
- V. No âmbito escolar os diversos assuntos a serem abordados referentes à Educação Ambiental, deverão ter tratamento pedagógico e didático específico para cada caso, levando em conta faixa etária e nível escolar dos alunos;
- VI. Sempre que um programa ou projeto for implantado em determinada comunidade ou região, aquela população deve ser claramente focada e assim informada, sensibilizada e mobilizada para a participação;
- VII. Um dos eixos orientadores da educação ambiental aplicada aos resíduos sólidos deverá ser a política dos 4 R's, que conforme a PNRS está implícita a necessidade de (1) **R**acionalizar o consumo promovendo a não geração, além da (2) **R**edução, (3) **R**eutilização e (4) **R**eciclagem como metas dos programas e ações educativas, diminuindo a quantidade de resíduos dispostos e viabilizando soluções ambientais, econômicas e sociais adequadas;
- VIII. Realizar ações de educação ambiental voltadas à temática da coleta seletiva e da atuação dos catadores junto à população, visando o fortalecimento da imagem do catador e a valorização de seu trabalho na comunidade;
- IX. Deverão ser tema do programa de Educação Ambiental:
 - Temática da reciclagem (reaproveitamento de materiais como matéria-prima para um novo produto);
 - Conceito de resíduos secos e suas potencialidades para reaproveitamento e reciclagem;

- Conceito de resíduos úmidos orgânicos e suas potencialidades para compostagem e geração de energia;
 - Conceitos de compostagem a partir de resíduos orgânicos;
 - Conceituação da logística reversa, etc.
- X. Realizar campanhas de educação ambiental para conscientizar e sensibilizar a população na separação da fração orgânica dos resíduos gerados e, principalmente, da coleta seletiva dos resíduos orgânicos uma vez que a qualidade final do composto é diretamente proporcional a eficiência na separação;
- XI. Incentivar através da Educação Ambiental mudanças de hábitos da população quanto à redução de consumo, reutilização de materiais e embalagens, conscientização na hora da compra e higiene pessoal;
- XII. Implementar programas de educação ambiental para os catadores;
- XIII. Estimular a participação de catadores nas ações de educação ambiental e sensibilização porta a porta para a separação de resíduos na fonte geradora, mediante a sua adequada capacitação e remuneração.

P11: Fortalecimento da Gestão no Setor de Resíduos Sólidos

São premissas deste programa:

- Envolver todos os participantes nas ações relacionadas com os resíduos sólidos;
- Manter sistemática de terceirizar os serviços, mas garantir estrategicamente uma estrutura de pessoal e equipamentos para situações emergenciais e/ou outras que exijam a flexibilidade que algumas vezes os contratos não possibilitam.

São ações deste programa:

- Implementar melhorias na estrutura técnico-operacional da área responsável pelos resíduos sólidos;
- Implementar sistemática para apropriação de informações relacionadas a resíduos sólidos;
- Implementar procedimentos e definir responsabilidades para a gestão da informação sobre resíduos sólidos, inclusive para fornecimento de dados para o SNIS- Sistema Nacional de Informações sobre Saneamento, no tema resíduos sólidos;
- Promover a capacitação técnica e de gestão do pessoal envolvido com resíduos sólidos, para todos os níveis de atuação, inclusive educação ambiental;
- Implementar procedimentos e definir responsabilidades para a gestão compartilhada dos resíduos sólidos no âmbito das secretarias municipais;
- Implementar procedimentos e definir responsabilidades para a gestão compartilhada dos resíduos sólidos no âmbito do município;
- Implementar procedimentos e definir responsabilidades para a gestão dos serviços terceirizados de resíduos sólidos;
- Implementar procedimentos e definir responsabilidades para a gestão compartilhada dos resíduos sólidos no âmbito do consócio intermunicipal;

- Estruturar procedimentos para Gestão da Informação;
- Estruturar procedimentos para Gestão de Programas e Metas;
- Implantar procedimentos para a fiscalização e gestão da coleta de resíduos urbanos e limpeza pública;
- Implantar procedimentos para a fiscalização e gestão dos resíduos de saúde;
- Implantar procedimentos para a fiscalização e gestão dos resíduos de logística reversa;
- Implantar procedimentos para a fiscalização e gestão dos resíduos da construção civil.

20.1. RESUMO DAS AÇÕES PREVISTAS NOS PROGRAMAS

O Quadro 6 a seguir apresenta o resumo de implantação das ações apresentadas para atendimento dos objetivos e metas do PMSB e do PMGIRS.

Quadro 6 - Resumo das Ações Previstas nos Programas de RSU.

Resíduo	Objetivos	Prazos
Resíduos Sólidos Urbanos	Universalização do Atendimento com serviços de coleta e limpeza	Área Urbana: 100% (manter situação atual de 100% em todo período do plano) Área Rural: 100% (manter situação atual de 100% em todo período do plano)
	Redução da Geração per capita	Geração per capita atual: 0,620 Kg/hab.dia Diminuir a geração média de resíduos sólidos urbanos para 0,60 kg/hab.dia
	Aproveitamento dos RSU secos recicláveis	30% até 2019; 60% até 2024; 100% até 2029.
	Aproveitamento dos RSU Orgânicos	20% até 2019; 50% até 2024; 100% a partir de 2031.
	Destinação Final Adequada	Implantar Novo Aterro Municipal em 2016 ou exportar os resíduos para Aterro Sanitário particular. Ampliar Aterro Municipal até 2030
Resíduos Sólidos da Construção Civil	Eliminação de 100% de áreas de disposição irregular ("bota-foras")	Até 2017
	Receber nos Ecopontos 100% do RCC gerado em pequenas obras e intervenções	A partir de 2019
	Receber no Aterro de Inertes os RCC provenientes dos caçambeiros	A partir de 2019
	Implantação de um de Aterro de Inertes municipal, com as adequações de acordo com a legislação.	Até 2020
Resíduos Sólidos de Saúde	Garantia da coleta, tratamento e disposição final adequados dos resíduos serviços de saúde em 100% das unidades de saúde públicas	2015 a 2034
	Implementação de sistema de gestão compartilhada dos RSS no município de acordo com as diretrizes da Lei 12.305/2010 e demais legislações vigentes	Até 2016

Continuação Quadro 6 - Resumo das Ações Previstas nos Programas de RSU.

Resíduos Volumosos	Estabelecer a coleta de resíduos volumosos para 100% do município	Até 2019
	Destinação para triagem e reciclagem dos resíduos volumosos coletados	Deverão estar alinhadas com as metas estabelecidas para os resíduos da construção civil.
Resíduos Verdes	Eliminar disposições irregulares dos resíduos verdes de origem domiciliar (Ex. podas de árvore, arbustos ornamentais e gramado originários de chácaras e residências)	Até 2017
	Aproveitamento dos resíduos de podas de manutenção de áreas públicas realizadas pela prefeitura para produção de massa orgânica através da trituração mecanizada,	2019
	Destinação dos resíduos verdes em geral para compostagem,	Conforme metas e prazos estabelecidos no Programa de Aproveitamento dos Resíduos Orgânicos.
Resíduos de Logística Reversa	a) Coleta e destinação final adequada de 100% dos pneus inservíveis gerados nos órgãos municipais b) Coleta e destinação final adequada de 100% das unidades geradas no município	Até 2018 Até 2018 ou conforme Acordo Setorial específico.
	Lâmpadas fluorescentes, de vapor de sódio e mercúrio	
	a) Coleta e destinação final adequada de 100% das unidades geradas nos órgãos municipais b) Coleta e destinação final adequada de 100% das unidades geradas no município	Até 2017 Até 2017 ou conforme Acordo Setorial específico.
	Pilhas e baterias	
	a) Coleta e destinação final adequada de 100% das unidades geradas nos órgãos municipais b) Coleta e destinação final adequada de 100% das unidades geradas no município Produtos eletroeletrônicos e seus componentes	Até 2017 Até 2018 ou conforme Acordo Setorial específico
	b) Coleta e destinação final adequada de 100% das unidades geradas no município	Até 2018 ou conforme Acordo Setorial específico.
	Óleo de vegetais de uso alimentar	Até 2017
	a) Coleta e destinação final adequada óleos vegetais de uso alimentar de origem domiciliar 6) Embalagens de agrotóxicos 7) Embalagens de óleos lubrificantes	Até 2017 ou conforme Acordo Setorial específico. Até 2017

Fonte: Elaborado por B&B Engenharia Ltda., 2015.

21. INVESTIMENTOS NECESSÁRIOS PARA OS SISTEMA DE LIMPEZA URBANA E MANEJO DE RESÍDUOS SÓLIDOS

Tendo em vista as proposições apresentadas no plano, aqui, são analisados os custos referentes à implantação e operação das instalações de manejo dos resíduos sólidos domésticos e resíduos da construção civil que poderão ser implantados, para atendimento dos objetivos e metas estabelecidos no plano.

Para avaliação dos custos de implantação e operação com as instalações de manejo de resíduos sólidos domésticos serão consideradas as seguintes unidades:

- Aterro Sanitário;
- Galpão de Triagem;
- Unidade de Compostagem.

Quanto aos resíduos da construção civil serão consideradas as seguintes unidades:

- Ecoponto;
- Aterro de Inertes;

Primeiramente serão apresentados os critérios de dimensionamento e avaliação de custos destas instalações, e, posteriormente os custos de implantação e operação propriamente ditos.

Como referência de custos de implantação e operação das instalações acima descritas, utilizou-se as informações contidas nos “Estudos dos Custos Relacionados com a Constituição de Consórcios Públicos de Resíduos Sólidos Urbanos” (MMA, 2009), os quais foram atualizados. Também adotados como referência, alguns custos utilizados em outros municípios para instalações similares.

Os critérios de apuração de custos referentes ao sistema de Limpeza Urbana e Manejo de Resíduos Sólidos estão apresentados no encarte “Anexo II – Critérios de Apuração de Custos dos Investimentos do PMSB”.

21.1. RESÍDUOS SÓLIDOS DOMÉSTICOS – CRITÉRIOS DE DIMENSIONAMENTO E AVALIAÇÃO

Neste item serão apresentados os critérios utilizados para a estimativa dos custos relativos à implantação e operação dos aterros sanitários, galpões de triagem de resíduos secos recicláveis e unidades de compostagem, previstos de serem implantados no horizonte do plano.

- **Aterro Sanitário Municipal**

Conforme apresentado anteriormente, atualmente, a destinação final dos resíduos sólidos domésticos e públicos de Ipeúna são encaminhados para aterro sanitário em São Pedro. Como alternativas, considera-se manter a exportação dos resíduos para outro município ou a implantação no município de um aterro sanitário.

Para fins de apuração de custos, adotou-se como premissa a implantação de um aterro sanitário, em duas etapas, a primeira etapa ou etapa inicial, foi prevista para no ano de 2016, com capacidade de 201.028 m³. Numa segunda etapa, prevista para 2025, quando o aterro deverá ser ampliado, em 101.983 m³.

A previsão do volume do aterro foi feita considerando um acréscimo de 20% de volume de terra em relação ao volume dos resíduos depositados no aterro. Considerou-se também um peso específico de 700 Kg/m³ para o aterro compactado.

A seguir a Tabela 60 apresenta informações sobre o novo aterro municipal, conforme as hipóteses de concepção adotadas.

Tabela 60 - Cenário Proposto para a Implantação de Um Novo Aterro Municipal.

Item	Etapa	Ano	Capacidade		Custo Parcial (R\$)	Custo Total (R\$)
			(ton.)	(m ³)		
Aterro Sanitário	1º Etapa	2016	15.077	201.028	4.424.852,85	6.669.622,86
	2º Etapa	2025	7.649	101.983	2.244.770,01	

Fonte: Elaborado por B&B Engenharia Ltda., 2015.

- **Galpão de Triagem**

A fim de operacionalizar o processo de aproveitamento dos resíduos sólidos secos recicláveis, conforme as metas estabelecidas no plano, haverá a necessidade de implantação de um novo galpão de triagem, com capacidade de atender as metas estabelecidas no plano.

Neste sentido, foi previsto a implantação de um galpão de triagem com capacidade de 2,50 t/dia em 2019.

- **Unidade de Compostagem**

No município de Ipeúna ainda não existe a segregação e aproveitamento da parcela orgânica dos resíduos sólidos coletados.

O aproveitamento dos resíduos sólidos úmidos orgânicos, conforme metas previstas no plano, demandarão a necessidade de definição do como este aproveitamento será feito ao longo do período do plano, que como já relatado, deverá ser analisado no âmbito do consócio intermunicipal.

Para fins de apuração de custos, foi adotada a hipótese que o aproveitamento dos resíduos orgânicos será feito através do processo de compostagem.

Deste modo, foi prevista a implantação de uma usina de compostagem com a capacidade de processamento de 2,5 t/dia em 2019.

21.2. RESÍDUOS SÓLIDOS DA CONSTRUÇÃO CIVIL – CRITÉRIOS DE DIMENSIONAMENTO E AVALIAÇÃO

As quantidades e os critérios de apuração dos custos relativos à implantação e operação das instalações de manejo dos resíduos da construção civil (Ecoponto, Área de Transbordo e Triagem (ATT), Aterro de RCC e de Usinas de Reciclagem de RCC), são apresentados seguir.

- **Ecoponto:**

Na perspectiva do manejo integrado de resíduos, portanto, o Ecoponto se apresenta como uma área de transbordo e triagem de pequeno porte, destinadas a entrega voluntária de pequenas quantidades de resíduos de construção civil, resíduos volumosos e materiais recicláveis integrantes do sistema público de limpeza urbana, inclusive dos programas de coleta seletiva.

A quantidade necessária de Ecopontos para o manejo adequado destes resíduos, ocorre em função do porte de cada município. Especificamente, para o município de Ipeúna, previu-se a instalação de dois ecopontos no ano de 2020.

- **Área de Traslado e Triagem (ATT)**

A ATT deverá ser concebida e dimensionada para a recepção de resíduos oriundos das ações corretivas desenvolvidas pelo órgão de limpeza urbana local, tornando-se uma solução para os resíduos dispostos inadequadamente em espaços públicos.

Paralelamente, a instalação também deverá receber os resíduos gerados em obras públicas e que necessitam de triagem. Além disso, o local deverá concentrar os resíduos coletados no ecoponto e que precisam ser transportados através de veículos de porte maior.

Na concepção do projeto desta instalação, quanto ao dimensionamento dos espaços que comporão a ATT, deverão ser consideradas as etapas básicas:

- Recebimento dos materiais a triar;
- Abertura das pilhas e triagem dos materiais, com retirada dos resíduos leves;
- Transporte interno dos resíduos leves para as áreas de acondicionamento;
- Acondicionamento temporário de resíduos leves;
- Empilhamento e estocagem temporária dos resíduos pesados – classe A;
- Expedição dos resíduos leves triados e rejeitos;
- Expedição dos resíduos pesados para reutilização, reciclagem ou aterro.

A infraestrutura administrativa e de apoio operacional deverá ser constituída de:

- Área administrativa;
- Instalação sanitária;
- Instalação de apoio aos veículos com tração animal;
- Instalação para armazenamento de resíduos classes “C e D”.

No município de Ipeúna, foi proposta a implantação em 2018, de uma ATT, com capacidade de processar 5 ton./dia de RCC.

- **Usina de Reciclagem de RCC**

Foi prevista a implantação de uma unidade para reciclagem dos RCC em 2020 que deverá receber os resíduos dos grupos 1 e 3, conforme estabelecido anteriormente. A capacidade operacional necessária foi estimada em 4 ton./dia.

- **Aterro de Resíduos da Construção**

No caso de Ipeúna, considerou-se que todo o RCC gerado ao longo do plano será disposto em aterro de inertes, o município já realiza a disposição desse tipo de material em uma área pertencente a Prefeitura Municipal, porém devido à localização dessa área ser nas proximidades da rodovia, e na entrada da cidade, foi prevista a implantação de uma nova área para Aterro de RCC. Ressalta-se que esta projeção não impede o município de exportar o RCC para empresas especializadas em aproveitamento dos mesmos.

Assim, foi estabelecida a implantação de acordo com a legislação vigente, da área do aterro de inertes até 2020.

21.3. RESUMO DOS CUSTOS DE IMPLANTAÇÃO E OPERAÇÃO DAS INSTALAÇÕES DE MANEJO DE RESÍDUOS SÓLIDOS

Nas tabelas que se seguem (Tabela 61, Tabela 62 e Tabela 63) é apresentado o resumo dos custos de implantação e operação apurados, com base nos critérios adotados e apresentados nos itens anteriores:

- Instalações de Manejo dos Resíduos Domésticos:
 - Aterro Sanitário;
 - Galpão de Triagem;
 - Usina de Compostagem.
- Instalações de Manejo de Resíduos Sólidos da Construção:
 - Ecopontos;
 - Área de Transbordo e Triagem (ATT);
 - Aterro de RCC;
 - Usina de Reciclagem de RCC.
- Custos Totais das Instalações de Manejo de Resíduos Sólidos.

Tabela 61 - Resumo dos Custos de Implantação e Operação das Instalações de Manejo dos Resíduos Sólidos Domésticos.

Ano	Aterro Sanitário			Galpão de Triagem			Usina de Compostagem			Custo Final		
	Implantação (R\$)	Operação (R\$)	Total (R\$)	Implantação (R\$)	Operação (R\$)	Total (R\$)	Implantação (R\$)	Operação (R\$)	Total (R\$)	Implantação (R\$)	Operação (R\$)	Total (R\$)
2015	2.212.426,42	780.366,59	2.992.793,01	0,00	0,00	0,00	0,00	0,00	0,00	2.212.426,42	780.366,59	2.992.793,01
2016	2.212.426,42	790.132,47	3.002.558,89	0,00	0,00	0,00	0,00	0,00	0,00	2.212.426,42	790.132,47	3.002.558,89
2017	0,00	800.018,29	800.018,29	0,00	0,00	0,00	0,00	0,00	0,00	0,00	800.018,29	800.018,29
2018	0,00	809.787,31	809.787,31	0,00	0,00	0,00	0,00	0,00	0,00	0,00	809.787,31	809.787,31
2019	0,00	730.675,66	730.675,66	789.266,68	19.201,77	808.468,45	167.909,26	8.158,47	176.067,73	957.175,94	758.035,90	1.715.211,84
2020	0,00	698.994,74	698.994,74	0,00	23.428,16	23.428,16	0,00	10.783,69	10.783,69	0,00	733.206,59	733.206,59
2021	0,00	663.990,12	663.990,12	0,00	27.704,94	27.704,94	0,00	13.452,92	13.452,92	0,00	705.147,97	705.147,97
2022	0,00	627.662,43	627.662,43	0,00	32.081,52	32.081,52	0,00	16.186,61	16.186,61	0,00	675.930,56	675.930,56
2023	0,00	590.039,11	590.039,11	0,00	36.555,48	36.555,48	0,00	18.983,22	18.983,22	0,00	645.577,81	645.577,81
2024	0,00	551.147,58	551.147,58	0,00	41.124,36	41.124,36	0,00	21.841,20	21.841,20	0,00	614.113,15	614.113,15
2025	1.122.385,00	514.872,03	1.637.257,03	0,00	47.436,73	47.436,73	0,00	24.008,12	24.008,12	1.122.385,00	586.316,88	1.708.701,88
2026	1.122.385,00	475.652,08	1.598.037,08	0,00	53.793,35	53.793,35	0,00	26.163,85	26.163,85	1.122.385,00	555.609,28	1.677.994,28
2027	0,00	435.083,50	435.083,50	0,00	60.313,31	60.313,31	0,00	28.371,62	28.371,62	0,00	523.768,44	523.768,44
2028	0,00	393.166,29	393.166,29	0,00	66.996,61	66.996,61	0,00	30.631,45	30.631,45	0,00	490.794,34	490.794,34
2029	0,00	349.900,45	349.900,45	0,00	73.843,23	73.843,23	0,00	32.943,32	32.943,32	0,00	456.687,00	456.687,00
2030	0,00	327.861,35	327.861,35	0,00	74.864,07	74.864,07	0,00	36.261,49	36.261,49	0,00	438.986,91	438.986,91
2031	0,00	305.087,70	305.087,70	0,00	75.884,51	75.884,51	0,00	39.657,52	39.657,52	0,00	420.629,73	420.629,73
2032	0,00	281.578,45	281.578,45	0,00	76.904,15	76.904,15	0,00	43.131,15	43.131,15	0,00	401.613,75	401.613,75
2033	0,00	257.333,13	257.333,13	0,00	77.922,59	77.922,59	0,00	46.682,04	46.682,04	0,00	381.937,76	381.937,76
2034	0,00	232.351,82	232.351,82	0,00	78.939,42	78.939,42	0,00	50.309,79	50.309,79	0,00	361.601,03	361.601,03
Total	6.669.622,86	10.615.701,09	17.285.323,95	789.266,68	866.994,19	1.656.260,88	167.909,26	447.566,46	615.475,72	7.626.798,80	11.930.261,75	19.557.060,55

Fonte: Elaborado por B&B Engenharia Ltda., 2015.

Tabela 62 - Resumo dos Custos de Implantação e Operação das Instalações de Resíduos Sólidos da Construção Civil.

Ano	Ecopontos			Área de Transbordo e Triagem (ATT)			Aterro de RCC			Usina de Reciclagem de RCC			Custo Final		
	Implantação (R\$)	Operação (R\$)	Total (R\$)	Implantação (R\$)	Operação (R\$)	Total (R\$)	Implantação (R\$)	Operação (R\$)	Total (R\$)	Implantação (R\$)	Operação (R\$)	Total (R\$)	Implantação (R\$)	Operação (R\$)	Total (R\$)
2015	0	25.438	25.438	0,00	0,00	0,00	0,00	0,00	0,00	0,00	0,00	0,00	0,00	25.438,37	25.438,37
2016	0	25.438	25.438	0,00	0,00	0,00	0,00	0,00	0,00	0,00	0,00	0,00	0,00	25.438,37	25.438,37
2017	0	25.438	25.438	0,00	0,00	0,00	0,00	0,00	0,00	0,00	0,00	0,00	0,00	25.438,37	25.438,37
2018	0	25.438	25.438	3.211,91	7.274,91	10.486,81	0,00	0,00	0,00	0,00	0,00	0,00	3.211,91	32.713,27	35.925,18
2019	0	25.438	25.438	0,00	7.437,60	7.437,60	0,00	0,00	0,00	0,00	0,00	0,00	0,00	32.875,97	32.875,97
2020	27.380	50.877	78.256	0,00	7.603,30	7.603,30	14.308,30	4.502,10	18.810,40	7.986,85	3.375,26	11.362,11	49.674,67	66.357,40	116.032,07
2021	0	50.877	50.877	0,00	7.748,92	7.748,92	0,00	4.096,72	4.096,72	0,00	4.046,95	4.046,95	0,00	66.769,32	66.769,32
2022	0	50.877	50.877	0,00	7.894,54	7.894,54	0,00	3.672,86	3.672,86	0,00	4.741,45	4.741,45	0,00	67.185,59	67.185,59
2023	0	50.877	50.877	0,00	8.040,16	8.040,16	0,00	3.230,53	3.230,53	0,00	5.458,76	5.458,76	0,00	67.606,18	67.606,18
2024	0	50.877	50.877	0,00	8.185,78	8.185,78	0,00	2.769,71	2.769,71	0,00	6.198,90	6.198,90	0,00	68.031,12	68.031,12
2025	0	50.877	50.877	0,00	8.331,40	8.331,40	0,00	2.290,43	2.290,43	0,00	6.961,84	6.961,84	0,00	68.460,40	68.460,40
2026	0	50.877	50.877	0,00	8.453,31	8.453,31	0,00	1.787,65	1.787,65	0,00	7.725,94	7.725,94	0,00	68.843,64	68.843,64
2027	0	50.877	50.877	0,00	8.575,23	8.575,23	0,00	1.813,43	1.813,43	0,00	7.837,37	7.837,37	0,00	69.102,77	69.102,77
2028	0	50.877	50.877	0,00	8.697,15	8.697,15	0,00	1.839,21	1.839,21	0,00	7.948,80	7.948,80	0,00	69.361,89	69.361,89
2029	0	50.877	50.877	0,00	8.819,07	8.819,07	0,00	1.865,00	1.865,00	0,00	8.060,22	8.060,22	0,00	69.621,02	69.621,02
2030	0	50.877	50.877	0,00	8.940,99	8.940,99	0,00	1.890,78	1.890,78	0,00	8.171,65	8.171,65	0,00	69.880,15	69.880,15
2031	0	50.877	50.877	0,00	9.062,86	9.062,86	0,00	1.916,55	1.916,55	0,00	8.283,04	8.283,04	0,00	70.139,18	70.139,18
2032	0	50.877	50.877	0,00	9.184,63	9.184,63	0,00	1.942,30	1.942,30	0,00	8.394,33	8.394,33	0,00	70.398,00	70.398,00
2033	0	50.877	50.877	0,00	9.306,26	9.306,26	0,00	1.968,02	1.968,02	0,00	8.505,50	8.505,50	0,00	70.656,52	70.656,52
2034	0	50.877	50.877	0,00	9.427,70	9.427,70	0,00	1.993,71	1.993,71	0,00	8.616,49	8.616,49	0,00	70.914,63	70.914,63
Total	27.380	890.343	917.722	3.212	142.984	146.196	14.308	37.579	51.887	7.987	104.327	112.313	52.887	1.175.232	1.228.119

Fonte: Elaborado por B&B Engenharia Ltda., 2015.

Tabela 63 - Resumo dos Custos Totais de Implantação e Operação das Instalações de Resíduos Sólidos.

Ano	Instalações Operacionais de RSU			Instalações Operacionais de RCC			Instalações Operacionais Totais		
	Implantação (R\$)	Operação (R\$)	Subtotal (R\$)	Implantação (R\$)	Operação (R\$)	Subtotal (R\$)	Implantação (R\$)	Operação (R\$)	Total (R\$)
2015	2.212.426,42	780.366,59	2.992.793,01	0,00	25.438,37	25.438,37	2.212.426,42	805.804,96	3.018.231,38
2016	2.212.426,42	790.132,47	3.002.558,89	0,00	25.438,37	25.438,37	2.212.426,42	815.570,84	3.027.997,26
2017	0,00	800.018,29	800.018,29	0,00	25.438,37	25.438,37	0,00	825.456,66	825.456,66
2018	0,00	809.787,31	809.787,31	3.211,91	32.713,27	35.925,18	3.211,91	842.500,58	845.712,49
2019	957.175,94	758.035,90	1.715.211,84	0,00	32.875,97	32.875,97	957.175,94	790.911,86	1.748.087,81
2020	0,00	733.206,59	733.206,59	49.674,67	66.357,40	116.032,07	49.674,67	799.563,99	849.238,66
2021	0,00	705.147,97	705.147,97	0,00	66.769,32	66.769,32	0,00	771.917,29	771.917,29
2022	0,00	675.930,56	675.930,56	0,00	67.185,59	67.185,59	0,00	743.116,15	743.116,15
2023	0,00	645.577,81	645.577,81	0,00	67.606,18	67.606,18	0,00	713.184,00	713.184,00
2024	0,00	614.113,15	614.113,15	0,00	68.031,12	68.031,12	0,00	682.144,27	682.144,27
2025	1.122.385,00	586.316,88	1.708.701,88	0,00	68.460,40	68.460,40	1.122.385,00	654.777,27	1.777.162,28
2026	1.122.385,00	555.609,28	1.677.994,28	0,00	68.843,64	68.843,64	1.122.385,00	624.452,92	1.746.837,92
2027	0,00	523.768,44	523.768,44	0,00	69.102,77	69.102,77	0,00	592.871,20	592.871,20
2028	0,00	490.794,34	490.794,34	0,00	69.361,89	69.361,89	0,00	560.156,24	560.156,24
2029	0,00	456.687,00	456.687,00	0,00	69.621,02	69.621,02	0,00	526.308,02	526.308,02
2030	0,00	438.986,91	438.986,91	0,00	69.880,15	69.880,15	0,00	508.867,06	508.867,06
2031	0,00	420.629,73	420.629,73	0,00	70.139,18	70.139,18	0,00	490.768,91	490.768,91
2032	0,00	401.613,75	401.613,75	0,00	70.398,00	70.398,00	0,00	472.011,76	472.011,76
2033	0,00	381.937,76	381.937,76	0,00	70.656,52	70.656,52	0,00	452.594,28	452.594,28
2034	0,00	361.601,03	361.601,03	0,00	70.914,63	70.914,63	0,00	432.515,66	432.515,66
Total	7.626.798,80	11.930.261,75	19.557.060,55	52.886,58	1.175.232,17	1.228.118,74	7.679.685,38	13.105.493,91	20.785.179,29

Fonte: Elaborado por B&B Engenharia Ltda., 2015.

22. PREVISÃO DE DESPESAS E RECEITAS POTENCIAIS COM OS SERVIÇOS DE COLETA E MANEJO DE RESÍDUOS SÓLIDOS

22.1. DESPESAS COM RESÍDUOS SÓLIDOS

Neste item são feitas estimativas da evolução das despesas com os serviços correntemente realizados pela prefeitura, referentes à coleta e destinação final dos resíduos domésticos, públicos e de serviços de saúde, bem como os serviços de varrição, os quais serão usados nas projeções, destaca-se que as despesas do serviço de varrição são contabilizadas juntamente com serviço de coleta de RCD e RCP, portanto a despesa desse serviço não é registrada individualmente. Os parâmetros estabelecidos com base em informações disponíveis, são apresentados a seguir na Tabela 64.

Tabela 64 - Parâmetros para Projeção das Despesas com Coleta e Varrição.

Parâmetro	Unidade	Valor
Coleta de RCD e RCP	R\$/ton	211,82
Coleta de RSS	R\$/kg	8,5
Varrição	R\$/Km	-
Extensão de varrição	Km varrido / (hab.x ano)	-

Fonte: Prefeitura Municipal de Ipeúna, 2014.

A projeção com as Despesas de Resíduos Sólidos é apresentada a seguir na Tabela 65.

Tabela 65 - Projeção das Despesas com os Resíduos Sólidos.

Ano	Despesas com Coleta de Resíduos Sólidos		Despesas com Varrição (R\$)	Despesas Totais (R\$)
	Domiciliares/Públicos (R\$/ton)	Saúde (R\$/kg)		
2.015	379.194,15	27.850,72	0,00	407.044,87
2.016	387.638,09	28.470,91	0,00	416.108,99
2.017	396.305,70	29.107,52	0,00	425.413,22
2.018	405.085,15	29.752,34	0,00	434.837,50
2.019	411.917,63	30.417,70	0,00	442.335,33
2.020	418.818,65	31.095,39	0,00	449.914,04
2.021	424.520,09	31.690,93	0,00	456.211,02
2.022	430.134,35	32.286,47	0,00	462.420,82
2.023	435.661,42	32.882,01	0,00	468.543,43
2.024	441.101,30	33.477,55	0,00	474.578,85
2.025	448.948,15	34.073,09	0,00	483.021,24
2.026	455.517,86	34.571,70	0,00	490.089,56
2.027	462.087,57	35.070,31	0,00	497.157,88
2.028	468.657,28	35.568,92	0,00	504.226,20
2.029	475.226,99	36.067,53	0,00	511.294,52
2.030	481.796,70	36.566,14	0,00	518.362,84
2.031	488.363,86	37.064,56	0,00	525.428,42
2.032	494.925,90	37.562,58	0,00	532.488,48
2.033	501.480,19	38.060,03	0,00	539.540,22
2.034	508.024,10	38.556,68	0,00	546.580,78
Total	8.915.405,15	670.193,05	2.011,00	9.585.598,20

Fonte: Elaborado por B&B Engenharia Ltda., 2014.

Em relação a tabela supracitada, destaca-se as despesas com varrição, que embora não tenham um valor estimado, considera-se que o mesmo encontra-se embutido nas Despesas com Coleta de Resíduos Sólidos Domiciliares/Públicos, visto que este serviço de varrição é efetuado pelos próprios funcionários da Prefeitura, não existindo um valor específico para a realização desse serviço.

22.2. RECEITAS POTENCIAIS COM RESÍDUOS SÓLIDOS

Conforme apresentado anteriormente, as diretrizes da PNRS imporão novos custos para o manejo dos resíduos sólidos urbanos, como são os casos dos custos de implantação e operação das Instalações de Manejo de Resíduos Sólidos Domésticos. Por outro lado, a necessidade de aproveitamento dos resíduos recicláveis e orgânicos gera um potencial de receitas com a venda dos produtos beneficiados nestas instalações. São os casos das Unidades de Triagem e das Unidades de Compostagem.

Entretanto, o mercado para este tipo de produto, não está consolidado o suficiente para que se assumir com segurança a efetividade desta geração de receita.

Entretanto, no presente plano serão feitas hipóteses de geração de receitas a partir das unidades de processamento, apenas com o intuito de avaliar o impacto destas receitas potenciais, frente aos custos com o manejo dos resíduos

sólidos, e se de algum modo poderá haver sustentabilidade econômico-financeira, sem a necessidade de aporte de recursos extras.

- **Receitas com Resíduos Sólidos Domésticos**

Neste item serão consideradas as receitas potenciais das unidades de triagem e compostagem dos resíduos sólidos domésticos.

- **Receitas Potenciais com a Unidade de Triagem**

Para se avaliar as receitas advindas da venda de produtos oriundos das unidades de triagem serão considerados os preços possíveis de se obter com a venda de produtos conforme apresentado na

Tabela 66.

Tabela 66 - Receitas da Unidade de Triagem (Preços Unitários).

Material	Preço (R\$/ton)	Condição
Papel Branco	480,00	Prensado e Limpo
Outros Papéis/Papelão	530,00	Prensado e Limpo
Plástico Filme	1.000,00	Limpo e prensado
Plástico Rígido	1.600,00	Limpo
Embalagem PET	1.850,00	Limpo e prensado
Embalagem Longa Vida	260,00	Limpo e prensado
Sucata de Aço	500,00	Limpo
Cobre (1)	12.263,00	Limpo
Alumínio	2.800,00	Limpo
Vidro Incolor	180,00	Limpo
Vidro Colorido (2)	180,00	Limpo

Fonte: CEMPRE, preços para o município de São Paulo, data base 10/04/2014.

A estimativa dos quantitativos potenciais de produtos, oriundos dos resíduos secos recicláveis, será feito com base na composição gravimétrica média adotada no presente estudo e em hipóteses de reaproveitamento do grupo de produto (ex. papel, plástico, metais, etc). E da distribuição de cada produto dentro de seu grupo (especificidade), conforme discriminado a seguir na Tabela 67.

Tabela 67 - Distribuição Percentual dos Resíduos Recicláveis Passíveis de Reaproveitamento.

Grupo	Material	% RSU	Reaproveitamento		Distribuição (hipótese)	% RSU	% RS Recicláveis
			Índice	%RSU			
Papel/papelão	Papel Branco	8,93%	60%	5,36%	40%	2,1%	7,0%
	Outros Papéis/Papelão				60%	3,2%	10,5%
Plástico	Plástico Filme	10,84%	90%	9,75%	100%	9,8%	32,0%
	Plástico Rígido	3,88%	40%	1,55%	100%	1,6%	5,1%
Embalagem	Embalagem PET	1,75%	90%	1,58%	100%	1,6%	5,2%
	Embalagem Longa Vida	2,13%	90%	1,92%	100%	1,9%	6,3%
Material Ferroso	Sucata de Aço	1,42%	90%	1,28%	100%	1,3%	4,2%
Material Não Ferroso	Cobre	0,64%	90%	0,57%	30%	0,2%	0,6%
	Alumínio				70%	0,4%	1,3%
Vidro	Vidro Incolor	0,92%	40%	0,37%	40%	0,1%	0,5%
	Vidro Colorido				60%	0,2%	0,7%
Total		30,50%		22,38%		22,38%	73,36%

Fonte: Elaborado por B&B Engenharia Ltda., 2015.

- **Receitas Potenciais com a Unidade de Compostagem**

Da mesma forma que, para os resíduos secos recicláveis, serão considerados os preços possíveis de se obter com a venda de compostos orgânicos gerados na Unidade de Compostagem.

Este parâmetro é apresentado a seguir na Tabela 68.

Tabela 68 - Receitas das Unidades de Compostagem (Preços Unitários).

MATERIAL	PREÇO (R\$/T)	CONDIÇÃO
Composto Orgânico	125	Sem Impurezas, Peneirado e Ensacado

Fonte: PMSB do Município de São Roque.

- **Receitas com Resíduos Sólidos da Construção Civil**

Para avaliação das receitas potenciais com os RCC considerou-se as seguintes situações:

- Receitas advindas da venda de produtos gerados na Usina de Reciclagem de RCC;
- Receitas advindas do recebimento de caçambas de terceiros nas unidades de processamento de RCC.

- **Resumo das Receitas Potenciais com Resíduos Sólidos**

Com base nos parâmetros e hipóteses adotados, é possível avaliar-se as receitas que potencialmente podem ser obtidas com o manejo dos resíduos sólidos. Cabe ressaltar que os valores absolutos obtidos contêm todas as imprecisões advindas das incertezas destes parâmetros e hipóteses.

Entretanto, desconsiderando-se este aspecto, e levando-se em conta que a premissa adotada foi a de confrontar as receitas potenciais com os custos do manejo dos resíduos sólidos advindos dos objetivos e metas assumidos no plano, pode-se constatar que ao longo do período de 20 anos.

As receitas chegam a R\$ 9.765.608,57, conforme apresentado na Tabela 69.

Tabela 69 - Resumo das Receitas Potenciais com RS.

Usina de Reciclagem (R\$)	Usina de Compostagem (R\$)	Receita Total com RSD (R\$)	Aterro/ATT de RCC (R\$)	Usina de RCC (R\$)	Receita Total com RCC (R\$)	Receita Total com RS (R\$)
8.526.878,52	822.518,93	9.349.397,45	211.133,71	205.077,41	416.211,12	9.765.608,57
87,3%	8,4%	95,7%	2,2%	2,1%	4,3%	100,0%

Fonte: Elaborado por B&B Engenharia Ltda., 2015.

Na Tabela 70 é apresentada a projeção anual das receitas potenciais, ao longo do período do plano.

Tabela 70 - Projeção Anual das Receitas Potenciais com Resíduos Sólidos.

ANO	Usina de Reciclagem (R\$)	Usina de Compostagem (R\$)	Aterro /ATT de RCC (R\$)	Usina DE RCC (R\$)	Receita Total com RS (R\$)
2015	0,00	0,00	0,00	0,00	0,00
2016	115.240,34	0,00	9.358,20	0,00	124.598,54
2.017	131.677,96	0,00	9.567,45	0,00	141.245,41
2.018	148.762,95	0,00	9.779,40	0,00	158.542,35
2.019	180.085,83	14.993,29	9.998,10	0,00	205.077,22
2.020	219.723,46	19.817,82	10.220,85	12.156,00	261.918,13
2.021	259.833,69	24.723,21	10.416,60	12.388,81	307.362,30
2.022	300.879,97	29.747,08	10.612,35	12.621,62	353.861,02
2.023	342.839,44	34.886,58	10.808,10	12.854,43	401.388,55
2.024	385.689,22	40.138,85	11.003,85	13.087,25	449.919,17
2.025	444.890,38	44.121,12	11.199,60	13.320,06	513.531,16
2.026	504.506,68	48.082,82	11.363,49	13.514,98	577.467,97
2.027	565.654,81	52.140,18	11.527,38	13.709,90	643.032,27
2.028	628.334,79	56.293,19	11.691,27	13.904,82	710.224,07
2.029	692.546,62	60.541,85	11.855,16	14.099,74	779.043,37
2.030	702.120,63	66.639,84	12.019,05	14.294,66	795.074,18
2.031	711.690,93	72.880,93	12.182,88	14.489,50	811.244,25
2.032	721.253,77	79.264,63	12.346,58	14.684,19	827.549,16
2.033	730.805,32	85.790,30	12.510,08	14.878,66	843.984,36
2.034	740.341,74	92.457,23	12.673,33	15.072,81	860.545,10
Total	8.526.878,52	822.518,93	211.133,71	205.077,41	9.765.608,57

Fonte: Elaborado por B&B Engenharia Ltda., 2015.

23. ANÁLISE DA SUSTENTABILIDADE ECONÔMICO-FINANCEIRA

No presente caso, o sistema de limpeza urbana e manejo dos resíduos sólidos não é tarifado e não configura um negócio propriamente dito. As eventuais receitas advindas com o aproveitamento dos resíduos sólidos são potenciais e não constituem um processo consolidado, que proporcione um retorno financeiro para a prefeitura. Portanto o fluxo de caixa apresentado na sequência, têm caráter virtual, mas que permite uma avaliação de caráter global dos resultados advindos da aplicação das ações propostas no plano.

Neste sentido, optou-se por não avaliar os resultados do fluxo de caixa por meio do VPL (Valor Presente Líquido) e pela TIR (Taxa Interna de Retorno).

Os resultados obtidos com a aplicação das premissas acima descritas são apresentados nas tabelas (Tabela 71 e Tabela 72).

Tabela 71 - Balanço Anual das Despesas, Investimentos e Receitas Potenciais com Resíduos Sólidos.

Ano	Despesas com Coleta e Varrição (R\$)	Despesas Operacionais (R\$)	Investimentos (R\$)	Total Despesas e Investimentos (R\$)	Receita com Manejo de RS	Resultado
					(R\$)	(R\$)
2015	407.044,87	805.804,96	2.212.426,42	3.425.276,25	0,00	-3.425.276,25
2016	416.108,99	815.570,84	2.212.426,42	3.444.106,25	124.598,54	-3.319.507,72
2017	425.413,22	825.456,66	0,00	1.250.869,88	141.245,41	-1.109.624,47
2018	434.837,50	842.500,58	3.211,91	1.280.549,99	158.542,35	-1.122.007,64
2019	442.335,33	790.911,86	957.175,94	2.190.423,14	205.077,22	-1.985.345,92
2020	449.914,04	799.563,99	49.674,67	1.299.152,69	261.918,13	-1.037.234,57
2021	456.211,02	771.917,29	0,00	1.228.128,31	307.362,30	-920.766,01
2022	462.420,82	743.116,15	0,00	1.205.536,97	353.861,02	-851.675,95
2023	468.543,43	713.184,00	0,00	1.181.727,42	401.388,55	-780.338,88
2024	474.578,85	682.144,27	0,00	1.156.723,12	449.919,17	-706.803,95
2025	483.021,24	654.777,27	1.122.385,00	2.260.183,52	513.531,16	-1.746.652,36
2026	490.089,56	624.452,92	1.122.385,00	2.236.927,48	577.467,97	-1.659.459,51
2027	497.157,88	592.871,20	0,00	1.090.029,08	643.032,27	-446.996,81
2028	504.226,20	560.156,24	0,00	1.064.382,44	710.224,07	-354.158,36
2029	511.294,52	526.308,02	0,00	1.037.602,54	779.043,37	-258.559,18
2030	518.362,84	508.867,06	0,00	1.027.229,89	795.074,18	-232.155,71
2031	525.428,42	490.768,91	0,00	1.016.197,32	811.244,25	-204.953,08
2032	532.488,48	472.011,76	0,00	1.004.500,24	827.549,16	-176.951,08
2033	539.540,22	452.594,28	0,00	992.134,50	843.984,36	-148.150,15
2034	546.580,78	432.515,66	0,00	979.096,44	860.545,10	-118.551,34
Total	9.585.598,20	13.105.493,91	7.679.685,38	30.370.777,49	9.765.608,57	-20.605.168,92

Fonte: Elaborado por B&B Engenharia Ltda., 2015.

Tabela 72 - Resumo das Despesas, Investimentos e Receitas Potenciais por Período.

Período	Despesas com Coleta e Varrição (R\$)	Despesas Operacionais (R\$)	Investimentos (R\$)	Total Despesas e Investimentos (R\$)	Receitas com Manejo (R\$)	Resultado
						(R\$)
Imediato (2015)	407.045	805.805	2.212.426	3.425.276	0	-3.425.276
Curto Prazo (2015-2017)	1.276.360	2.483.528	2.215.638	5.975.526	424.386	-5.551.140
Médio Prazo (2018-2021)	1.810.881	3.105.509	1.006.851	5.923.241	1.128.219	-4.795.022
Longo Prazo (2022-2034)	6.091.312	6.710.652	2.244.770	15.046.734	8.213.004	-6.833.730
Total	9.585.598	13.105.494	7.679.685	30.370.777	9.765.609	-20.605.169

Fonte: Elaborado por B&B Engenharia Ltda., 2015.

A análise do balanço mostra que, mesmo considerando a possibilidade de se obter receitas com a venda de produtos processados nas Instalações de Manejo dos resíduos sólidos, estas não são suficientes para cobrir todos os custos dos investimentos e as despesas, advindos dos objetivos e metas estabelecidos no plano, a situação mencionada pode ser melhor exemplificada a seguir através do Gráfico 19.

Gráfico 19 - Perfil dos Custos com Manejo de Resíduos Sólidos.

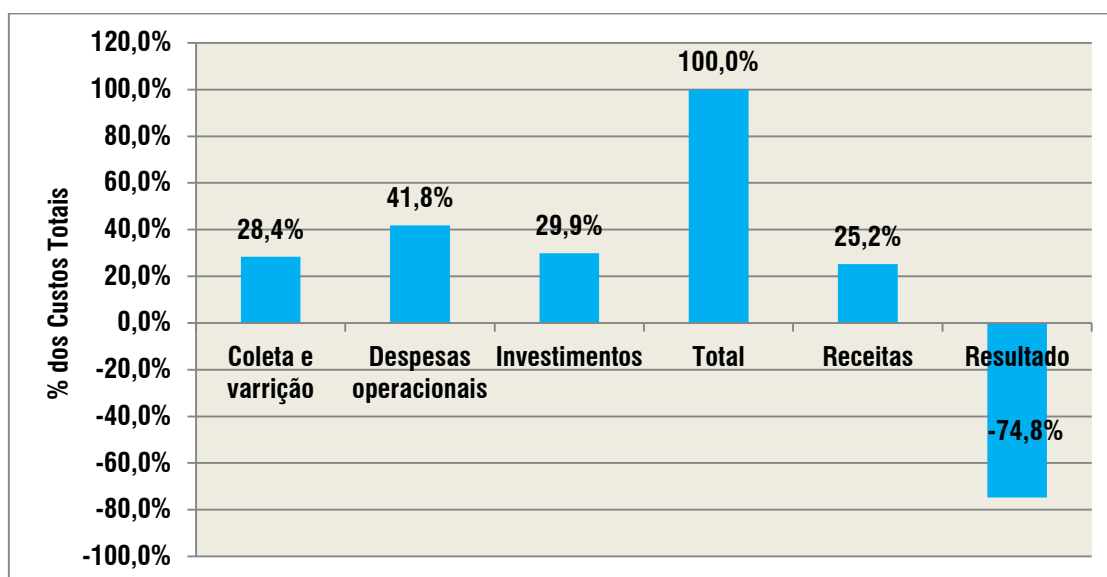

Fonte: Elaborado por B&B Engenharia Ltda., 2015.

No Gráfico 20 a seguir observa-se que o percentual com o manejo de resíduos sólidos em relação à receita municipal chegará a 6,9% a partir da implantação das medidas propostas no plano. Os picos no gráfico correspondem aos períodos onde ocorrerão os maiores investimentos. Considerando-se a eventual obtenção de

receitas com a comercialização de produtos advindos da reciclagem e compostagem, o impacto sobre o orçamento municipal decrescerá para 4,0%.

Gráfico 20 - Porcentagem dos Custos com Resíduos Sólidos em Relação ao Orçamento Municipal.

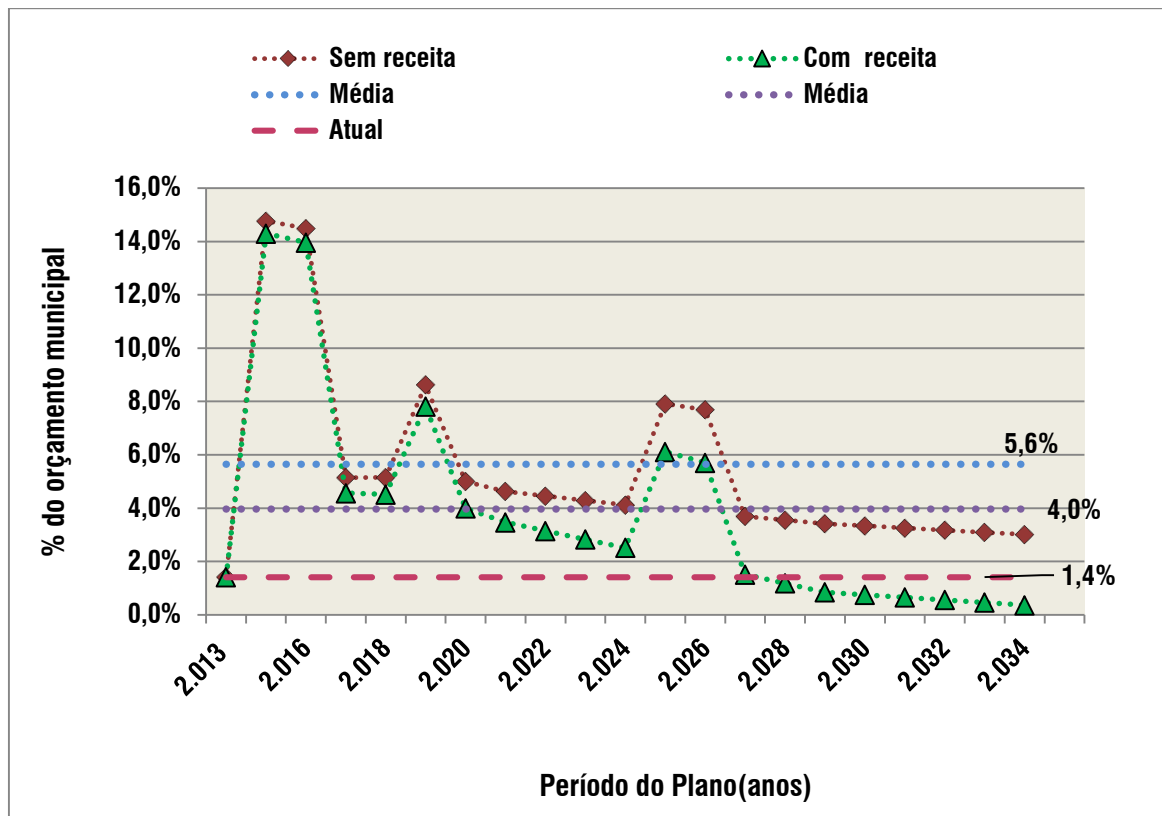

Fonte: Elaborado por B&B Engenharia Ltda., 2015.

Para a avaliação dos custos advindos dos objetivos e das metas estabelecidas no plano, elaborou-se o Gráfico 21 que mostra a evolução do custo do déficit anual do programa por domicílio existente atendido com os serviços de manejo de resíduos sólidos domésticos. No cenário sem recuperação de receita, o custo chega a R\$ 624,92 por domicílio atendido por ano. Já com a recuperação de receita, este valor passa a ser R\$ 441,78.

Gráfico 21 - Déficit Orçamentário por Domicílio Atendido.

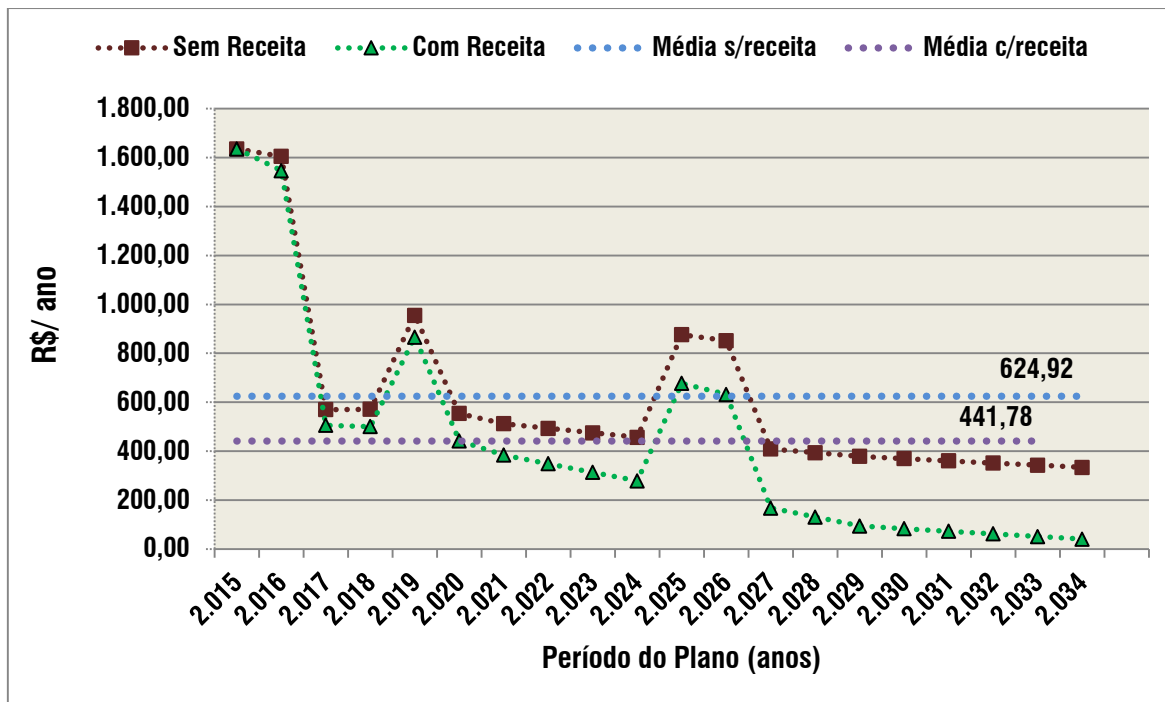

Fonte: Elaborado por B&B Engenharia Ltda., 2015.

**CAPÍTULO VI – PROGNÓSTICO E
CONCEPÇÃO DO SISTEMA DE DRENAGEM
URBANA E MANEJO DE ÁGUAS PLUVIAIS**

24. MODELO DE GESTÃO DOS SERVIÇOS DE DRENAGEM URBANA E MANEJO DE ÁGUAS PLUVIAIS

Neste item, são abordados as questões institucionais e os instrumentos de planejamento e gestão dos serviços de drenagem urbana e manejo de águas pluviais, aplicáveis ao município de Ipeúna visando o atendimento da PNSB, sendo que segundo a mesma, destacam-se os seguintes princípios fundamentais:

- Universalização do acesso;
- Integridade, atendimento das necessidades da população e maximização dos resultados;
- Disponibilidade, em toda a área urbana;
- Articulação com as políticas de desenvolvimento urbano e regional;
- Eficiência e sustentabilidade econômica;
- Integração das infraestruturas e serviços com a gestão eficiente dos recursos hídricos.

Assim, a gestão dos serviços de drenagem urbana no contexto de uma bacia hidrográfica ou de um município, deve estar integrada ao ambiente urbano às relações entre os sistemas que o compõem. Este trabalho exige o planejamento e o desenvolvimento de estratégias para o controle do escoamento das águas pluviais urbanas, visando a minimização dos danos sociais, econômicos e ambientais causados pelas inundações, bem como a melhoria das condições de saúde e meio ambiente da cidade.

Por muito tempo, as ações relacionadas à drenagem urbana se concentraram na execução de projetos e obras baseados em uma visão higienista que priorizava a evacuação das águas pluviais em excesso nas áreas urbanas, de uma maneira rápida e eficiente. A partir do acúmulo de experiências, esta prática se mostrou ineficiente para a resolução integral do problema, tendo em vista que o simples aumento da capacidade do sistema de drenagem não mitiga o mesmo, mas apenas o transfere para outra área a jusante da bacia.

Atualmente, visando evitar o termo “drenagem”, que significa “fazer escoar”, que parte de uma visão higienista, o Ministério das Cidades propôs a adoção da expressão “manejo de águas pluviais” (MAP), a qual será adotada na sequência deste relatório.

O principal instrumento de gestão destes serviços é o Plano Diretor de Manejo de Águas Pluviais (PDMAP), que é composto por uma análise completa da situação existente, junto às medidas estruturais e não estruturais a serem implantadas para o controle de inundações.

A Figura 11 apresenta o fluxograma elaborado por TUCCI (2002), o qual contém os princípios e fundamentos do Plano Diretor de Drenagem Urbana (PDDU) ou Plano Diretor de Manejo de Águas Pluviais, que serve como modelo de gestão mais adequado à prestação destes serviços.

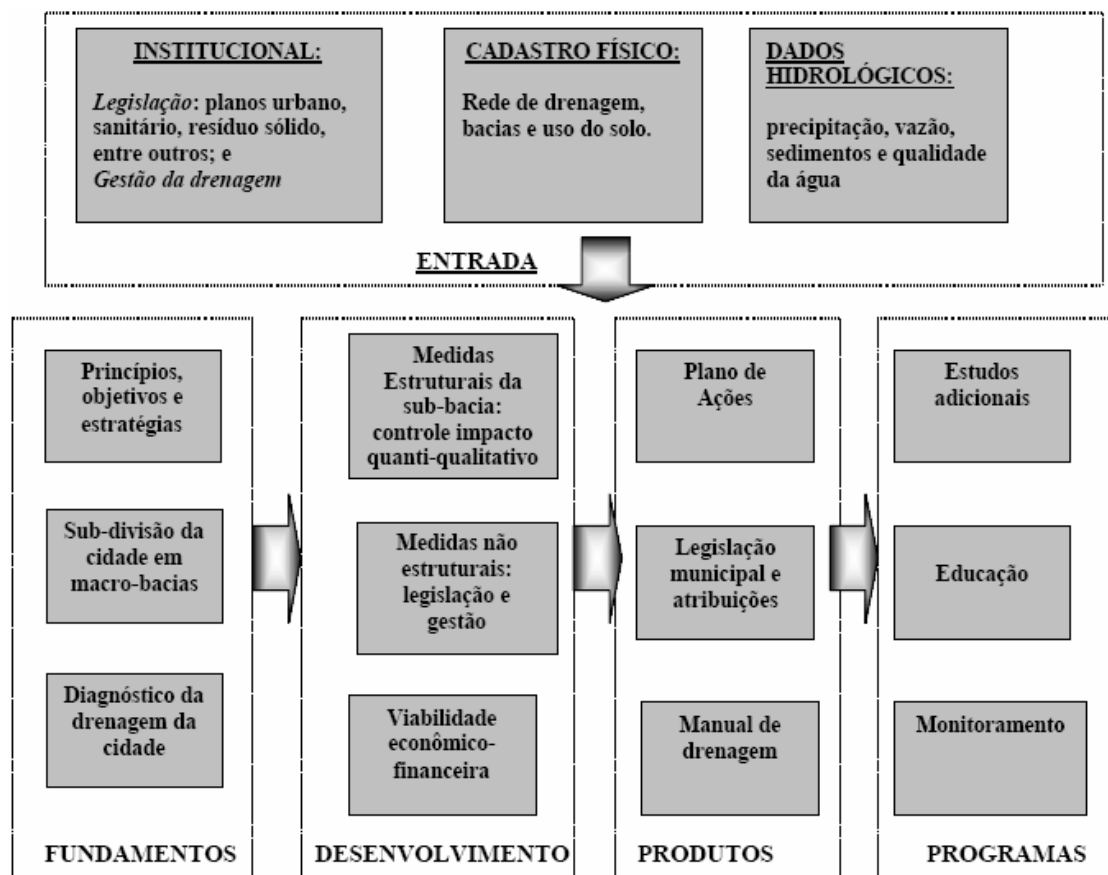

Fonte: Tucci (2002).

Figura 11 - Fluxograma do Plano Diretor de Manejo de Águas Pluviais.

Na maioria dos municípios brasileiros, não existe uma estrutura organizacional específica responsável pela gestão dos serviços de manejo de águas pluviais, o que gera uma carência de autonomia administrativa e financeira, acarretando em uma fragmentação excessiva das ações relacionadas a este tipo de infraestrutura. Geralmente, estas atribuições ficam a cargo da Secretaria Municipal de Obras, a qual possui uma linha de ação executiva.

A gestão municipal dos serviços de manejo de águas pluviais requer a adoção de uma visão integrada do ambiente urbano, o que abrange o planejamento do município, dos recursos hídricos e das diversas questões sociais, técnicas e ambientais relacionadas a cada bacia hidrográfica.

Assim, recomenda-se ao titular da prestação destes serviços, que seja instituído no município, uma estrutura organizacional específica para a gestão dos mesmos, como forma de garantir que as ações definidas no PMSB, com seus respectivos desdobramentos, tenham continuidade e possam atender de maneira sustentável as necessidades do município.

Na composição da estrutura organizacional, é importante respeitar os seguintes aspectos:

- Caráter tecnicista na composição da equipe;
- Envolvimento e articulação com demais temas de desenvolvimento urbano, tais como zoneamento, habitação, abastecimento de água, esgotamento sanitário, meio ambiente, etc.;

É igualmente importante que esta estrutura organizacional tenha um caráter de gestão e planejamento, com o intuito de se atender as demandas a que se destina.

24.1. PRINCÍPIOS, OBJETIVOS E ESTRATÉGIAS DO SISTEMA DE MANEJO DE ÁGUAS PLUVIAIS

24.1.1. Princípios

Os princípios apresentados a seguir visam a minimização dos impactos decorrentes da urbanização e são essenciais para o desenvolvimento de uma gestão consistente e eficiente para a prestação dos serviços:

I. A drenagem é um fenômeno regional que não respeita os limites entre jurisdições governamentais ou entre propriedades.

O manejo de água pluviais deve estar integrado em um nível regional para a otimização dos resultados, tendo em vista que o escoamento das águas pluviais ocorre em concordância com a bacia hidrográfica.

II. O sistema de drenagem de água pluviais é um subsistema que compõe um sistema de recursos hídricos urbano mais abrangente.

O planejamento e o desenvolvimento do sistema de manejo de águas pluviais devem ser concebidos em concordância com os outros planos regionais, como de uso e ocupação do solo, saneamento básico, transporte e áreas de preservação.

III. O escoamento das águas é, primariamente, um problema de alocação de espaço.

O volume de água presente em um dado instante, em uma área urbana, não pode ser comprimido ou diminuído. O sistema de manejo de águas pluviais possui ambas as funções de transporte e reservação, assim, as demandas por espaço devem ser previstas, ou entrarão em conflito com outros usos de solo. A falta de provisão destas demandas pode acarretar na ocorrência de inundações, e, conseqüentemente, em danos e falhas no funcionamento de outros sistemas urbanos.

IV. O planejamento e o desenvolvimento de sistemas de drenagem não devem se basear na premissa de que é possível transferir os problemas de um ponto a outro.

A urbanização tende a aumentar o volume e a velocidade do escoamento das águas pluviais, e, o aumento da capacidade do sistema não resolve o problema, apenas transferindo-o para a jusante. O escoamento das águas pluviais pode ser armazenado e, estruturas de retenção, o que reduzirá a capacidade necessária do sistema a jusante.

V. A estratégia de manejo de águas pluviais deve possuir múltiplos objetivos e funções.

As demandas por espaços nas áreas urbanas fazem com que os sistemas de manejo de águas pluviais possuam múltiplos objetivos e funções, incluindo a melhoria da qualidade da água, recarga de aquíferos, recreação, habitat de espécies selvagens, criação de áreas alagadas, proteção de áreas de preservação, controle de erosão e deposição de sedimentos e a criação de espaços abertos.

VI. A concepção de sistemas de manejo de águas pluviais deve considerar as características e funções do sistema existente.

Toda área possui características naturais que contribuem para o manejo das águas pluviais, sem modificações significativas, tais como canais naturais, depressões, alagados, várzeas, solos permeáveis e vegetação que promovem a infiltração, o controle da velocidade do escoamento, o aumento do tempo de concentração, a filtragem

de sedimentos e poluentes, e a reciclagem de nutrientes. Os planos de desenvolvimento devem mapear o sistema natural existente e promover a sua preservação e melhoria ao invés da sua substituição. E, novos empreendimentos devem buscar a redução das taxas de escoamento superficial e da carga de poluentes.

VII. O sistema de manejo de águas pluviais deve receber manutenção regularmente.

A ausência de manutenção é responsável pela redução da capacidade hidráulica, devido, principalmente, ao assoreamento e deposição de resíduos sólidos. A chave para a manutenção efetiva é a atribuição de responsabilidades a uma agenda estabelecida e uma programação regular de inspeções para determinar as necessidades de manutenção.

VIII. As áreas de várzea devem ser preservadas quando possível e viável.

As áreas de várzea ao longo dos cursos d'água, que são áreas de inundação naturais, devem ser preservadas sempre que possível e praticável. Além de serem áreas de risco de inundação, este espaço deve ser gerido para a preservação do habitat de espécies selvagens, a manutenção de um espaço aberto e para a proteção da saúde pública, segurança e bem-estar.

24.1.2. Objetivos

A concepção dos sistemas de manejo de águas pluviais e a gestão dos serviços a que estão relacionados, devem ser realizados visando o atendimento dos seguintes objetivos:

- Gerenciar o escoamento das águas pluviais no meio urbano e no meio rural;
- Reduzir os prejuízos decorrentes das inundações;
- Melhorar as condições de saúde da população e do meio ambiente urbano e rural;
- Ordenar a ocupação de áreas de risco de inundação através de regulamentação;
- Restituir parcialmente o ciclo hidrológico natural, mitigando os impactos da urbanização.

24.1.3. Estratégias

A gestão dos serviços de manejo de águas pluviais pode ser desenvolvida a partir das seguintes estratégias:

- Aperfeiçoamento do planejamento, ordenamento hídrico, licenciamento e sustentabilidade econômico-financeira, utilizando-se abordagens integradas;
- Aprimoramento da capacidade de intervenção por parte da administração, em nível regulador, arbitral e fiscalizador, tendo a bacia hidrográfica como unidade de planejamento e gestão;
- Criação e manutenção de um sistema de informações e de monitoramento dos recursos hídricos de forma integrada com o restante da infraestrutura de saneamento básico;
- Sensibilização e participação da sociedade civil, através da educação, formação e informação;
- Aprimoramento contínuo da legislação através da sua harmonização e sistematização e um corpo coerente;
- Avaliação sistemática do plano.

Além destas linhas gerais de ação, há estratégias que podem ser seguidas em função do grau de urbanização das bacias, tal como apresentado a seguir.

a) Bacias não urbanizadas

No caso das bacias não urbanizadas, ou em estágio inicial de urbanização, onde as áreas de várzea encontram-se preservadas, as estratégias de gestão se baseiam, principalmente, em medidas não estruturais, relacionadas à regulamentação e ocupação dos espaços de risco, visando conter os impactos de futuros desenvolvimentos. Estas medidas buscam transferir o ônus do controle das alterações hidrológicas devido à urbanização para que efetivamente produza alterações.

- Dentre as principais medidas aplicáveis, lista-se:
- Plano Diretor contendo o zoneamento das áreas de inundação e regras para a ocupação de áreas de risco;
- Revitalização de cursos d'água com recuperação dos taludes e recomposição da vegetação ciliar;
- Manutenção do leito em condições naturais;
- Implantação de interceptores de esgotos, evitando a contaminação dos corpos d'água;
- Recuperação de áreas degradadas para a minimização da erosão e do assoreamento dos cursos d'água.

b) Bacias urbanizadas

No caso de bacias onde a urbanização já se encontra consolidada, se faz necessário o estudo específico de cada sub-bacia, visando identificar as deficiências e planejar as medidas necessárias, geralmente de natureza estrutural. Nessa situação, devem ser priorizadas as soluções de armazenamento temporário, através de detenções, evitando a transferência dos problemas para jusante.

Dentre as principais medidas aplicáveis, lista-se:

- Reservatórios de retenção para o amortecimento de cheias;
- Medidas de controle na fonte: telhados verdes, pequenos reservatórios, aproveitamento de água da chuva, jardins filtrantes, trincheiras de infiltração, pavimentos permeáveis;
- Desocupação de áreas de várzeas, restauração das condições naturais e implantação de parques para preservação;
- Implantação de interceptores de esgotos, evitando a contaminação dos corpos d'água;
- Implantação de sistemas de monitoramento e alerta de cheias, aliados aos planos de evacuação e atendimento à população atingida.

25. OBJETIVOS E METAS PRETENDIDOS COM A IMPLANTAÇÃO DO PMSB

Para os serviços de Manejo de Águas Pluviais, a implantação do PMSB visa atender os seguintes objetivos:

- Gerenciar o escoamento das águas pluviais no território municipal, reduzindo os riscos de enchentes e buscando atender toda a sua população;
- Estruturar a organização institucional e jurídica municipal para o alcance da maior eficiência da prestação dos serviços;
- Estabelecer as diretrizes para a prestação dos serviços, abrangendo o seu planejamento, gerenciamento, manutenção e fiscalização;
- Orientar o planejamento financeiro das ações, programas e serviços relacionados.

Visando o atendimento dos objetivos estabelecidos pelo PMSB, foram estabelecidas as seguintes metas para o município de Ipeúna:

Curto Prazo – 1 a 4 anos:

- Estabelecer uma organização institucional para a gestão dos serviços de manejo de águas pluviais do município;
- Implementar um cadastro do sistema de manejo de águas pluviais do município;
- Elaborar um programa de manutenção regular e permanente do sistema de manejo de águas pluviais do município;
- Desenvolver um plano de monitoramento das bacias hidrográficas e ação para eventos de emergência e contingência.

Médio Prazo – 4 a 8 anos:

- Implantar sistema de previsão de alerta de enchentes integrado à Defesa Civil.

Longo Prazo – 8 a 20 anos:

- Consolidar a gestão dos serviços de manejo de águas pluviais no município.

26. ALTERNATIVAS PARA O ATENDIMENTO DAS DEMANDAS

O presente item aborda as diretrizes que consistem em alternativas não excludentes e que podem ser implantadas no município, buscando o cumprimento dos objetivos e metas propostos no presente PMSB.

A seguir, são apresentadas as diretrizes de controle de escoamento na fonte, tratamento de fundo de vale, controle da poluição difusa e medidas mitigadoras.

26.1. DIRETRIZES PARA O CONTROLE DE ESCOAMENTO NA FONTE

O controle de escoamento na fonte é realizado por meio de dispositivos instalados na escala dos lotes que atuam na redução dos volumes escoados e na redução da poluição difusa de forma integrada com a paisagem. Esses dispositivos podem atuar na infiltração, armazenamento ou na combinação desses processos.

A implantação dos dispositivos na escala dos lotes pode ser incentivada por meio de uma regulamentação e disciplinamento do manejo de águas pluviais no município. A partir do estabelecimento de normas que proibam o aumento do escoamento superficial após a implantação de construções, torna-se necessário um período de adequação das propriedades podendo cada proprietário optar pela forma como atingirá as regras exigidas.

Além disso, cabe à administração municipal, planejar o sistema de manejo de águas pluviais principal (macrodrenagem) e analisar a necessidade de implantação de medidas estruturais para o controle de volumes de cheia mais significativos.

A seguir são apresentados os dispositivos comuns para o controle de escoamento na fonte.

a) Dispositivos de Infiltração

Os dispositivos de infiltração possuem a função de promover a absorção da água pelo solo, reduzindo o volume de água escoado. Essas medidas são projetadas para atuarem durante o início da chuva, para uma pequena altura pluviométrica, e por essa razão são consideradas medidas complementares. Junto destas medidas, deve ser analisada a possibilidade de controle da ocupação, disciplinamento da drenagem e implantação de medidas estruturais na escala da bacia hidrográfica.

Telhados Verdes: O telhado verde consiste em um sistema multicamadas, que reveste a cobertura de uma edificação e possibilita a interceptação da chuva e retenção da água em uma camada de drenagem subsuperficial, reduzindo o escoamento superficial e atenuando os picos de vazão.

Pavimentos Porosos: Os pavimentos porosos possuem a mesma função dos telhados verdes com a diferença de que estão situados no revestimento do solo, podendo ser utilizados em estacionamentos e calçadas, por exemplo. Esses pavimentos permitem a passagem da água através da sua estrutura e precisam estar situados sobre um solo permeável ou uma estrutura com capacidade de armazenamento, para que o processo ocorra normalmente.

Trincheiras de Infiltração: As trincheiras de infiltração se tratam de valas preenchidas com materiais granulares, como a brita ou pedras, que recebem o escoamento superficial armazenando-o temporariamente até que ocorra a absorção pelo solo.

b) Dispositivos de Armazenamento

Os dispositivos de armazenamento possuem a função de reter uma parcela do escoamento superficial durante o período chuvoso, de forma a liberá-lo lentamente após a cheia. Estes dispositivos podem ser implantados na escala do lote para compensação das áreas impermeabilizadas, atendendo a baixos tempos de recorrência (abaixo de 5 anos) ou na escala da bacia, para controlar volumes maiores, para tempos de recorrência elevados (acima de 10 anos).

Captação da Água de Chuva: a utilização de um sistema de captação de água da chuva, interceptada pela cobertura de edificações, é uma forma de promover o armazenamento na escala do lote. Este sistema direciona as águas provenientes dos telhados e das calhas para pequenos reservatórios, reduzindo significativamente o escoamento, uma vez que a água captada poderá ser utilizada para fins não potáveis.

Canais Vegetados: Os canais vegetados são elementos de drenagem lineares, revestidos com grama, os quais são projetados para conduzir o escoamento superficial lentamente, atuando como um dispositivo de armazenamento. Quando possível, dependendo das características do solo e da qualidade da água, estes canais também podem promover a infiltração, fazendo com que parte do escoamento seja absorvido pelo solo.

Biorretenções ou Jardins de Chuva: As biorretenções são dispositivos similares aos canteiros compostos por vegetação rasteira e arbustiva, que recebem o escoamento superficial, retardando a sua velocidade e atenuando o pico de vazão. Estes dispositivos também são conhecidos como Jardins de Chuva e podem ser facilmente implantados em qualquer tipo de propriedade.

Bacias de Detenção e de Retenção: As bacias de detenção são reservatórios secos que recebem o escoamento de um curso d'água e possuem uma estrutura de controle de saída, reduzindo as vazões efluentes e armazenam temporariamente o volume excedente. A única diferença entre as estruturas de detenção e de retenção está no fato de que as bacias de retenção possuem um espelho d'água permanente.

As bacias de detenção e de retenção, normalmente, são mais onerosas comparadas aos outros dispositivos de armazenamento já apresentados, a implantação está diretamente relacionada a um estudo de toda a bacia hidrográfica. Portanto, este tipo de alternativa deve ser estudado no âmbito do PDMAP.

No município de Ipeúna, tais medidas podem ser aplicadas em edificações e instalações públicas, tais como prédios e vias públicas a serem implantados. A Prefeitura Municipal deve incorporar mecanismos que viabilizem a adoção de tais dispositivos pelos empreendedores e loteadores, portanto, recomenda-se que este tipo de medida seja inserida no código de obras ou em lei específica.

26.2. DIRETRIZES PARA TRATAMENTO DE FUNDO DE VALE

26.2.1. Regulamentação e Gestão das Áreas de Várzea

As áreas de várzea ao longo dos cursos d'água são locais de inundação natural, que possuem a função de acomodar volumes excedentes ao canal principal durante eventos de cheia. Estas áreas geralmente possuem solos frágeis e, devido aos riscos elevados de inundação, não despertam grande interesse do mercado imobiliário, assim, são comumente ocupados por populações de baixa renda ou utilizados como depósito irregular de resíduos sólidos e entulhos. Contudo, em algumas situações, estas áreas são aterradas e ocupadas por empreendimentos para diversos fins, de forma que, em ambos os casos são causados prejuízos significativos ao regime hídrico.

A gestão das áreas de várzea possui os seguintes objetivos:

- Adotar uma regulamentação eficiente;
- Aprimorar as práticas locais de uso do solo e ocupação de áreas sujeitas à inundação;
- Oferecer um programa equilibrado de medidas para reduzir as perdas causadas pelas inundações;
- Reduzir a dependência de auxílios locais e federais durante situações de emergência;
- Minimizar os impactos negativos da qualidade da água;
- Fomentar a criação e/ou preservação de áreas verdes com os devidos benefícios ecológicos em áreas urbanas.

A administração municipal deve se basear na Política Nacional de Meio Ambiente (Lei Federal nº 6.938/1981) para assegurar a preservação dessas áreas, minimizando a necessidade de intervenções para o controle de inundações. Neste contexto, também é de grande importância a Lei Federal nº 12.651/2012, a qual dispõe sobre as Áreas de Preservação Permanente (APP), delimitadas de acordo com as seguintes regras:

- a) As faixas marginais de qualquer curso d'água natural perene e intermitente desde a borda da calha do leito regular, em largura mínima de:
 - 30 (trinta) metros, para os cursos d'água de menos de 10 (dez) metros de largura;
 - 50 (cinquenta) metros, para os cursos d'água que tenham de 10 (dez) a 50 (cinquenta) metros de largura;
 - 100 (cem) metros, para os cursos d'água que tenham de 50 (cinquenta) a 200 (duzentos) metros de largura;
 - 200 (duzentos) metros, para os cursos d'água que tenham de 200 (duzentos) a 600 (seiscentos) metros de largura;
 - 500 (quinhentos) metros, para os cursos d'água que tenham largura superior a 600 (seiscentos) metros.
- b) As áreas no entorno dos lagos e lagoas naturais, em faixa com largura mínima de:
 - 100 (cem) metros, em zonas rurais, exceto para o corpo d'água com até 20 (vinte) hectares de superfície, cuja faixa marginal será de 50 (cinquenta) metros;

- 30 (trinta) metros, em zonas urbanas.
- c) As áreas no entorno dos reservatórios d'água artificiais, decorrentes de barramento ou represamento de cursos d'água naturais, na faixa definida na licença ambiental do empreendimento.
- d) As áreas no entorno das nascentes e dos olhos d'água perenes, qualquer que seja sua situação topográfica, no raio mínimo de 50 (cinquenta) metros.

Visando a implementação de uma regulamentação mais eficiente a nível municipal, sugere-se que as APP's sejam disciplinadas pelo Plano Diretor e pela legislação municipal de uso e ocupação do solo incorporando a elas o zoneamento de inundação. Este zoneamento é elaborado a partir do mapeamento das áreas de inundação para uma cheia com o tempo de recorrência de 100 anos ou a maior registrada. Dentro dessa área, são definidas diferentes faixas de acordo com o risco hidrológico como:

- **Faixa 1:** Zona de passagem de enchente: esta área deve ser mantida livre, pois qualquer tipo de obstrução reduz a seção de escoamento aumentando os níveis a montante;
- **Faixa 2:** Zona com restrições de ocupação: esta área representa o restante da superfície inundável, onde podem ocorrer com pequenas profundidades e baixas velocidades. Poderiam ser permitidos usos como: parques, agricultura e edificações protegidas contra enchentes;
- **Faixa 3:** Zona de baixo risco hidrológico: área com baixa probabilidade de inundações, não necessita de regulamentação, porém a população deve ser informada sobre o risco hidrológico ao qual está sujeita.

26.2.2. Parques Lineares para a Preservação de Áreas de Várzea

O tratamento do fundo de vale, geralmente, é realizado aplicando-se soluções tais como a implantação de um sistema viário e canalização, não resolvendo os problemas de inundação e descaracterizando a paisagem natural, composta pelos cursos d'água.

Atualmente, incentiva-se a implantação de medidas que proporcionam a recuperação da qualidade da água, reneutralizando os cursos d'água e a criação de espaços públicos de lazer e preservação junto às áreas de várzea.

A principal medida empregada nesta situação se trata da implantação de parques lineares ou parques fluviais, junto à adequação do sistema de coleta de efluentes, evitando o seu despejo nos cursos d'água.

O parque linear deve ser concebido por meio da melhoria do aspecto visual do rio e de suas margens, através da restauração da vegetação natural, da implantação de equipamentos de lazer e da delimitação do espaço público, com o objetivo de evitar as ocupações irregulares. Este tipo de parque pode dispor dos seguintes elementos:

- Campos de futebol e quadras poliesportivas;
- Playgrounds;
- Pistas de skate;
- Equipamentos de ginástica;
- Pistas de caminhada/corrida, ciclovias;

- Bosques com espécies nativas;
- Ecopontos para a coleta de materiais recicláveis;
- Espaços para o incentivo às manifestações culturais, tais como as artes cênicas e a música;
- Percursos culturais com roteiros explicativos e informações sobre a fauna e a flora;
- Espaços para a realização de atividades de educação ambiental.

A manutenção das condições naturais e/ou implantação de parques lineares juntos aos cursos d'água, como forma de tratamento do fundo de vale, contribui para a formação de um sistema de parques e corredores integrados, facilitando o acesso a equipamentos esportivos e recreativos.

A desconcentração das áreas de lazer permite que elas possam ser acessadas por uma parcela maior da população, atendendo a carência destes espaços, podendo servir também como vias de locomoção para pedestres e ciclistas.

26.3. DIRETRIZES PARA O CONTROLE DA POLUIÇÃO DIFUSA

Além das medidas relacionadas ao controle da quantidade de água proveniente do escoamento superficial, os sistemas de manejo de águas pluviais devem buscar a integração destas medidas com o controle da poluição difusa, e esta, por sua vez, pode ser definida como os poluentes que se depositam dispersamente sobre a área de drenagem de uma bacia hidrográfica, e que chegam aos corpos hídricos intermitentemente, associados a eventos de precipitação, sendo difícil associá-los a um ponto de origem específico.

As águas pluviais, ao entrarem em contato com a superfície de áreas urbanizadas, carregam diversos poluentes, causando a poluição destas águas e, conseqüentemente, dos corpos d'água receptores, tais como rios, lagos e aquíferos subterrâneos. A poluição das águas pluviais também pode gerar riscos à saúde pública, devido à sua relação com a ocorrência de endemias e doenças de veiculação hídrica.

O Quadro 7 apresenta os principais tipos de poluentes urbanos e suas respectivas fontes e impactos:

Quadro 7 - Principais tipos de poluentes urbanos, suas fontes e impactos produzidos.

POLUENTES	ORIGEM	IMPACTOS
Nitrogênio e fósforo	<ul style="list-style-type: none"> • Lançamento de efluentes; • Desmatamento; • Fertilizantes. 	<ul style="list-style-type: none"> • Redução do oxigênio dissolvido (OD); • Crescimento de algas; • Degradação da água de consumo.
Sedimentos	<ul style="list-style-type: none"> • Obras de construção; • Áreas desmatadas; • Processos erosivos. 	<ul style="list-style-type: none"> • Aumento da turbidez, redução do OD e degradação da vida aquática.
Organismos patogênicos	<ul style="list-style-type: none"> • Lançamento de efluentes; • Sistemas sépticos inadequados. 	<ul style="list-style-type: none"> • Riscos à saúde humana pelo consumo; • Inviabilidade do uso recreacional.
Metais pesados: chumbo, cádmio, zinco, mercúrio, alumínio, etc.	<ul style="list-style-type: none"> • Processos industriais; • Resíduos de óleo de motores; • Mineração; • Queima de combustíveis. 	<ul style="list-style-type: none"> • Toxicidade da água e dos sedimentos; • Acumulação na atividade biológica e na cadeia alimentar.
Pesticidas e produtos sintéticos	<ul style="list-style-type: none"> • Herbicidas, fungicidas, inseticidas; • Processos industriais; • Lavagem de solos contaminados. 	<ul style="list-style-type: none"> • Toxicidade da água e dos sedimentos; • Acumulação na atividade biológica e na cadeia alimentar.

Fonte: RIGHETTO, 2009.

No município de Ipeúna para viabilizar a melhoria da qualidade das águas urbanas, os sistemas de manejo de águas pluviais devem seguir as seguintes diretrizes:

- Eliminar as ligações de efluentes sem tratamento dos sistemas de drenagem;
- Executar a implantação dos novos sistemas de drenagem junto ao sistema de coleta de esgotos, quando inexistente;
- Realizar a manutenção contínua dos sistemas de drenagem, compreendendo a remoção de resíduos e o desassoreamento;
- Fiscalizar a disposição de resíduos sólidos nos sistemas de drenagem e aprimorar continuamente gestão dos serviços de coleta e tratamento;
- Incentivar a implantação de dispositivos de controle na fonte, que também atuam no controle da poluição difusa. Os dispositivos podem ser canais vegetados, biorretenções, pavimentos permeáveis, bacias de retenção e alagados (*wetlands*);
- Promover a educação ambiental, visando a conscientização da população sobre a importância do controle da poluição para a melhoria da qualidade das águas.

26.4. MEDIDAS MITIGADORAS

A seguir, são apresentadas as medidas mitigadoras dos riscos inerentes aos sistemas de drenagem urbana, notadamente no que diz respeito ao assoreamento de cursos d'água e a ocorrência de resíduos sólidos no sistema.

a) Assoreamento

O assoreamento em cursos d'água e em sistemas de manejo de águas pluviais ocorre em consequência de processos erosivos e movimentos de terra na área da bacia.

Em áreas urbana, a ocupação de encostas, a remoção da cobertura vegetal e a implantação de novos empreendimentos, são os principais contribuintes para estes processos, que acaba causando a redução da capacidade hidráulica de escoamento e o aumento da frequência de inundações.

A regulamentação do uso e ocupação do solo deve observar as condições geomorfológicas e apresentar um zoneamento, indicando as áreas próprias, com restrições e impróprias à ocupação, o que minimizará o assoreamento.

Destaca-se o caso das planícies aluvionares, que estão situadas nas áreas de várzea, próximas aos corpos d'água. Estas, são áreas que devem ser classificadas como impróprias para a ocupação, devido sua fragilidade e importância ambiental.

O controle do assoreamento e a mitigação dos seus efeitos sobre os sistemas de manejo de águas pluviais pode ser realizado por meio das seguintes ações:

- Preservação das áreas de várzea e da mata ciliar;
- Manutenção contínua dos sistemas de manejo de águas pluviais;
- Levantamento das áreas mais vulneráveis a processos erosivos e análise da necessidade de implantação de estruturas de retenção de sedimentos.

b) Resíduos Sólidos

A presença de resíduos sólidos urbanos nos sistemas de manejo de águas pluviais acarreta na redução da capacidade hidráulica de escoamento e da vida útil dos seus componentes, e, conseqüentemente, no aumento da frequência de limpeza e dos custos de manutenção, assim como na degradação da qualidade da água, ambiental e da saúde pública.

O aumento na geração de resíduos sólidos é um problema recorrente e crescente, diretamente relacionado com o aumento da população, onde parte da quantidade produzida não é recolhida e disposta incorretamente. Os principais resíduos sólidos urbanos que afetam esses sistemas são o doméstico (principalmente sacolas plásticas, garrafas e embalagens), aquele gerado pela construção civil (entulhos) e aquele proveniente da limpeza de áreas públicas resultantes da poda de árvores e corte de grama. Pontualmente, ainda é comum encontrar também a presença de móveis, partes de automóveis e eletrodomésticos nos cursos d'água.

As principais fontes de resíduos nos sistemas de manejo de águas pluviais são:

- Comportamento inapropriado da população no manuseio do resíduo doméstico e dos resíduos da construção civil;
- Ineficiência do sistema de coleta;
- Disposição inadequada dos resíduos antes da coleta, possibilitando o seu arraste durante eventos chuvosos;
- Falta de fiscalização e penalização das irregularidades.

De forma prática, a maneira mais eficaz para minimização deste problema está relacionada a um conjunto de ações composto pelo aumento da eficiência da prestação dos serviços de coleta, pela fiscalização de áreas de despejo irregular de resíduos, pela conscientização da população e pela penalização dos responsáveis por este tipo de poluição.

Inserido no gerenciamento dos sistemas de manejo de águas pluviais, a presença de resíduos sólidos nesses sistemas pode ser reduzida por meio das seguintes ações:

- Manutenção contínua dos sistemas de manejo de águas pluviais;
- Programa de Educação Ambiental.

26.5. DIRETRIZES PARA O MANEJO DO USO DO SOLO E DO CONTROLE DE ÁGUAS PLUVIAIS NA ÁREA RURAL

Neste item, descreve-se aspectos relevantes que envolvem as causas e consequências dos problemas relacionados ao controle de águas pluviais em áreas rurais. Posteriormente, são propostas algumas medidas mitigadoras e sugestões para obtenção de orientações técnicas e recursos financeiros.

26.5.1. Aspectos Gerais

De forma geral, os problemas ocorrentes estão relacionados ao manejo inadequado das águas pluviais, tanto em atividades agropecuárias sob responsabilidade dos proprietários rurais, quanto na implantação e manutenção de estradas rurais sob a responsabilidade da prefeitura. Dentre as principais consequências do manejo inadequado, estão a erosão do solo, o assoreamento de corpos d'água e a deterioração de nascentes superficiais e de áreas de recarga de aquíferos.

No aspecto da erosão do solo, um dos fenômenos mais danosos é a “voçoroca”, cuja origem é geralmente associada a uma combinação de alguns dos fatores indicados acima.

Existem diversos aspectos naturais e antrópicos que podem contribuir para a geração e/ou maximização de tais tipos de ocorrências, quando da ocorrência de precipitações de grande intensidade, dentre os quais podem se destacar:

- Características topográficas do relevo: topografia íngreme é mais sujeita à erosão e desmoronamentos enquanto áreas planas são suscetíveis a alagamentos;

- Características do solo: solos arenosos são mais suscetíveis à erosão por águas pluviais, mas, permitem boa infiltração no solo. Por outro lado, solos argilosos são menos sujeitos à erosão, mas, possuem menor capacidade de infiltração e aumentam o escoamento superficial, que por sua vez adquire maior força erosiva, carreia materiais e podem dar origem a inundações à jusante;
- Retirada da cobertura vegetal natural, para atividades agrícolas e outros fins.
- Remoção de matas ciliares;
- Alguns tipos de culturas associados a práticas agrícolas inadequadas;
- Construção e manutenção de estradas vicinais, sem o uso de critérios apropriados de projeto e construção.

26.5.2. Medidas Mitigadoras

Para minimização dos problemas relatados, são necessárias diversas medidas mitigadoras, das quais podem se destacar:

- Conscientização dos produtores rurais, dos gestores públicos e da população em geral;
- Boas práticas conservacionistas e de recuperação nas atividades agrícolas;
- Ampliação da cobertura vegetal;
- Adequação de estradas rurais.

Salienta-se que algumas medidas necessárias podem ser de responsabilidade da prefeitura ou dos próprios produtores rurais, contudo, a interação entre ambos é fundamental.

Algumas recomendações são detalhadas a seguir.

a) Boas Práticas Conservacionistas e de Recuperação

No geral, os fatores causadores da degradação do solo estão relacionados à agricultura intensiva, que dão origem a compactação do solo, redução da capacidade de infiltração, redução de matéria orgânica e da biomassa, etc.

As boas práticas conservacionistas e de recuperação são procedimentos realizados com o objetivo de manter o solo produtivo ou de recuperar as condições de produtividade. Algumas práticas visam o controle da erosão, enquanto que outras recuperam o solo, dando-lhe melhores condições químicas, físicas e biológicas.

Quanto ao controle da erosão, os manejos adequados são aqueles que melhoram a capacidade de infiltração e reduzem o impacto das águas de chuva que caem diretamente no solo. Entre as técnicas que melhoram a qualidade do solo e minimizam problemas de erosão e assoreamento de corpos d'água estão:

- **Cultivo Mínimo:** esta técnica consiste em um preparo mínimo do solo, como por exemplo, o uso com menor intensidade de arados e grades no preparo do solo. É indicado onde não existam problemas de compactação do solo, problemas com barreiras químicas, que necessitariam de calagem e gessagem, ou a existência de pragas de solo.

- **Plantio Direto:** A principal característica do sistema é realizar a semeadura no solo com os restos da cultura anterior na superfície, reduzindo o número de operações agrícolas e os custos de produção. A cobertura morta advinda deste tipo de manejo facilita a infiltração, e conserva a umidade do solo.
- **Culturas Consorciadas:** As culturas consorciadas se constituem em práticas conservacionistas que melhoram a produtividade e contribuem para a conservação do solo e da água. Estas podem se basear no sistema agroflorestal ou na integração de lavoura pecuária. No sistema agroflorestal os cultivos agrícolas são associados com espécies lenhosas, tais como árvores, arbustos e palmeiras. Na integração de lavoura pecuária utiliza-se a terra tanto para a produção animal, através da pastagem, como a vegetal, através da lavoura, realizando o revezamento de acordo com a época do ano. Em ambos os casos a presença da matéria orgânica no solo tem ação positiva sobre a atividade da macro e microfauna do solo, auxiliando e facilitando a infiltração de água, reduzindo a erosão e o escoamento superficial.
- **Terraceamento:** O terraceamento consiste na construção de uma estrutura transversal no sentido do maior declive do terreno, composta de um dique e um canal, com a finalidade de reter e infiltrar ou escoar lentamente as águas pluviais para áreas adjacentes. O terraceamento é uma das medidas de controle por drenagem superficial mais eficientes contra a erosão de terras cultivadas, preservando a fertilidade e as boas condições físicas dos solos. Pelo seu alto custo, é recomendado onde outras práticas, simples ou combinadas, não proporcionem o necessário para o controle de erosão.
- **Adubação Verde:** A adubação verde é uma técnica utilizada para a melhoria do solo, e se dá através do cultivo de plantas, em rotação/sucessão/consorciação com as culturas. Estas plantas (adubo verde) têm características que melhoram significativamente os atributos químicos, físicos e biológicos do solo. Uma destas características é a incorporação no solo, de nitrogênio diretamente da atmosfera. Entre os inúmeros benefícios está a capacidade de aumentar o armazenamento de água no solo e a proteção contra erosão.
- **Cobertura Morta:** Consiste na cobertura do solo com resíduos orgânicos vegetais, tais como, palhas, capins, serragem, resíduos de roçadas, etc. Esta técnica além de melhorias na qualidade do solo, permite o controle da erosão e aumenta a capacidade de infiltração e o armazenamento de água no solo.

b) Ampliação da Cobertura Vegetal - Reflorestamento Conservacionista

As práticas conservacionistas vegetativas de florestamento e reflorestamento são plantios e manejo de florestas, repovoamento das florestas existentes e/ou florestas que foram degradadas. Estas práticas ajudam a conservar o solo, protegem as encostas, retêm gases nocivos ou desencadeadores do aquecimento global e possuem valor econômico para o produtor.

Estas técnicas devem ser empregadas em áreas degradadas e de baixa capacidade de produção, devendo ser recobertas com vegetação permanente, com a finalidade de recuperação para aproveitamento futuro. Normalmente,

são aplicadas em nascentes de rios, topos de morros e margens de microbacias hidrográficas. Algumas das técnicas que podem ser empregadas são:

- **Pastagem:** A criação de pastagens em áreas agrícolas pode ajudar na recuperação de solos degradados. Seus benefícios dependem do manejo racional, que exige práticas corretas de adubação e escolha de vegetação adequada.
- **Cordões de vegetação permanente:** Nesta técnica, as plantas são cultivadas em fileiras (cordões) e curvas de nível, garantindo um controle eficiente da erosão em áreas declivosas. As plantas indicadas para este método são as perenes e de crescimento denso, como cana-de-açúcar, erva-cidreira e capim-gordura.
- **Cultura em faixas:** O plantio em faixas consiste em alternar, em uma dada área, o plantio de espécies vegetais que possuem diferentes coberturas do solo. Desse modo, parte do solo fica coberta por culturas que o recobrem menos e outras partes ficam com culturas que o recobrem mais.
- **Recomposição de matas ciliares:** A manutenção da mata ciliar é essencial para a conservação da água e para a redução dos efeitos danosos da erosão. Na implantação da mata ciliar é recomendável empregar-se plantas nativas típicas da região. Se não for possível, recomenda-se o uso de plantas frutíferas que forneçam alimento à fauna local.

É recomendável que a prefeitura implante um viveiro de mudas próprio, que possa fornecer os insumos necessários durante as fases de implantação e manutenção do reflorestamento no município.

c) Adequação de estradas rurais

As estradas rurais são extremamente suscetíveis aos efeitos das águas pluviais, dando origem a danos tanto na própria estrada, quanto nas propriedades adjacentes. Dentre tais danos estão a erosão, alagamentos e assoreamento de corpos d'água. As origens dos problemas relacionados às estradas rurais, no geral, estão relacionadas a inadequações de projeto e construção, assim como do estado de conservação das mesmas. A concepção de estradas rurais de terra deve procurar mecanismos para evitar que as águas pluviais provenientes das áreas adjacentes cheguem à estrada, e que a água captada no leito da estrada seja distribuída nas áreas lindeiras sem causar erosão.

Existem inúmeras técnicas de construção e adequação de estradas rurais, algumas das quais são resumidas a seguir:

- **Construção de lombada:** Lombadas são barreiras construídas no leito da estrada com o objetivo de diminuir e conter o escoamento das águas pluviais no leito da estrada, além de conduzir as enxurradas de forma controlada para os terraços ou caixas de retenção.
- **Construção de bigodes/sangradouros:** Os bigodes são extensões dos terraços e/ou curvas de nível usados em conjunto com as lombadas, auxiliando na retirada da água da pista, direcionando-a para as áreas lindeiras, a fim de que possa ser absorvida pelo terreno.

- **Bacias de captação (barraginhas):** As bacias de captação consistem na escavação de trincheiras nas áreas marginais às estradas para permitir a captação, o armazenamento e a posterior infiltração da água advinda da drenagem da estrada (enxurrada).
- **Construção de caixas de retenção:** São caixas de captação de água interligadas as lombadas de modo a armazenar a água proveniente do leito estradal e/ou dissipar sua energia, promovendo a sua infiltração. Geralmente, são construídas uma de cada lado da estrada, sempre que possível.
- **Revestimento Primário (Cascalhamento ou pedra britada):** O revestimento primário tem por objetivo proteger e dar um melhor suporte ao leito da estrada e aumentar a vida útil da estrada, de modo a tornar trafegável a via em qualquer época do ano.
- **Construção de saída d'água:** É o desmonte do barranco lateral em pontos localizados, permitindo que as águas superficiais sejam retiradas do leito da estrada e se direcionem aos terrenos adjacentes, devendo ser executadas sempre que houver manejo de solos nas propriedades lindeiras ou áreas de mato, e a topografia permitir.

Serviços Complementares:

- **Construção de Drenos:** Poderão ser usados no caso de aparecimento de minas d'água no leito da estrada ou na área marginal da estrada. O dreno pode ser feito de pedra, cascalho, bambu, pneus etc., podendo ser subterrâneo ou de superfície.
- **Bueiros de Greide:** São usados para permitir o fluxo de água transversal (de um lado para outro da estrada). Utiliza-se no caso de não poder conter o fluxo de águas com infiltração a montante.
- **Enleivamento;** Plantio de grama em mudas; semeadura e o plantio de árvores e arbustos.
- **Outros dispositivos:** Dissipadores de energia; descidas d'água (camada de pedra de mão jogada); saída de bueiros (enrocamento de pedra de mão arrumada); berço de bueiros (reforço com diversos materiais disponíveis); valas; etc.

26.5.3. Legislação de Interesse

Com relação ao uso, conservação e preservação do solo agrícola são de interesse as seguintes legislações existentes no Estado de São Paulo:

- Lei Estadual nº 6.171, de 4 de julho de 1988: Dispõe sobre o uso, conservação e preservação do solo agrícola ;
- Decreto Estadual nº 41.719, de 16 De Abril De 1997: Regulamenta a Lei nº 6.171, de 4 de julho de 1988, alterada pela Lei nº 8.421, de 23 de novembro de 1993 que dispõe sobre o uso, conservação e preservação do solo agrícola;
- Lei Estadual nº 8.421, de 23 de Novembro de 1993: Altera a redação de dispositivos da Lei nº 6171, de 4 de julho de 1988, que dispõe sobre uso, conservação e preservação do solo agrícola e dá outras providências;

- Resolução SMA Nº 32, de 03 de abril de 2014: Estabelece as orientações, diretrizes e critérios sobre restauração ecológica no Estado de São Paulo, e dá providências correlatas.

Em relação à Lei Estadual nº 6171/1988, destaca-se os artigos 2º, 3º, 4º e 7º que orientam as ações dos gestores públicos e define as obrigações das prefeituras e dos proprietários rurais:

Artigo 2º - A utilização e manejo do solo agrícola serão executados mediante planejamento embasado na capacidade de uso das terras de acordo com as técnicas agrônômicas conservacionistas correspondentes.

Artigo 3º - O planejamento e execução do uso adequado do solo agrícola será feito independentemente de divisas ou limites de propriedade, sobrelevando - se sempre o interesse público.

Artigo 4º - Consideram - se de interesse público, para fins de exploração do solo agrícola, todos os trabalhos, leis, normas e medidas exequíveis que proponham:

I - aproveitamento adequado e conservação das águas em todas as suas formas; II - o controle da erosão do solo em todas as suas formas; III - evitar processos de desertificação; IV - evitar assoreamento de cursos de água e bacias de acumulação; V - fixar dunas, taludes e escarpas naturais ou artificiais; VI - evitar a prática de queimadas, tolerando - as, somente, quando amparadas por lei específica; VII - evitar o desmatamento das áreas impróprias para exploração agro - silvo - pastoril e promover a possível vegetação permanente nessas áreas, caso estejam desmatadas; VIII - recuperar, manter e melhorar as características físicas, químicas e biológicas do solo agrícola; IX - adequar a locação, construção e manutenção de barragens, estradas, carreadores, caminhos, canais de irrigação, prados escoadouros aos princípios conservacionistas.

Parágrafo único - Nos loteamentos destinados ao uso agro - silvo - pastoril em planos de colonização, redivisão ou reforma agrária, deverão ser obedecidos um planejamento de uso adequado do solo e a divisão em lotes, de forma a permitir o adequado manejo das águas de escoamento que possibilitem a implantação de plano integrado de conservação do solo a nível de bacias hidrográficas, quer sejam pequenas médias ou grandes.

Artigo 7º - Todas as propriedades agrícolas, públicas ou privadas, ficam obrigadas a receber as águas de escoamento das estradas desde que tecnicamente conduzidas, podendo essas águas atravessar tantas quantas forem outras propriedades a jusante, até que essas águas sejam moderadamente absorvidas pelas terras ou seu excesso despejado em manancial receptor natural.

Com relação aos danos aos solos agrícolas, o Artigo 2º da Lei Estadual nº 8.421/1993, estabelece as seguintes penalidades:

Artigo 2º- Ficam inseridos no artigo 14 da Lei nº 6.171, de 4 de julho de 1988, os seguintes dispositivos:

I -o inciso IV: "IV multa de 20 (vinte) a 1.000 (um mil) UFESPs - Unidades Fiscais do Estado de São Paulo, graduada em função do dano causado ao solo agrícola, aos que:

a) causarem erosão, em suas diversas formas; b) provocarem desertificação; c) provocarem assoreamento ou contaminação de cursos de água ou bacias de acumulação; d) degradarem as características físicas, químicas e biológicas do solo agrícola; e) praticarem queimadas não previstas na lei; f) construírem barragens, estradas, caminhos, canais de irrigação, prados escoadouros, de forma inadequada que facilite processo de erosão; g) impedirem ou dificultarem a ação dos agentes do Departamento de Defesa Agropecuária da Secretaria de Agricultura e Abastecimento na fiscalização de atos considerados danosos ao solo agrícola."

Em relação a legislação Federal, destaca-se:

- Lei Federal nº 12.651, de 25 de maio de 2012: Dispõe sobre a proteção da vegetação nativa; altera as Leis nos 6.938, de 31 de agosto de 1981, 9.393, de 19 de dezembro de 1996, e 11.428, de 22 de dezembro de 2006; revoga as Leis nos 4.771, de 15 de setembro de 1965, e 7.754, de 14 de abril de 1989, e a Medida Provisória no 2.166-67, de 24 de agosto de 2001; e dá outras providências.

Estes e outros aspectos da legislação vigente devem nortear as ações e as relações entre os produtores rurais e poder público municipal.

26.5.4. Recomendações Para Obtenção de Recursos para o Controle de Águas Pluviais em Áreas Rurais

Para o enfrentamento dos problemas relacionados a drenagem pluvial nas áreas rurais do município, recomenda-se que a prefeitura e os proprietários rurais se inscrevam em programas disponibilizados pelo Governo do Estado de São Paulo, sob responsabilidade da Secretaria Estadual.

Através dos programas é possível a obtenção de orientações técnicas e a viabilização de recursos financeiros. Para os casos das propriedades rurais recomenda-se o "Projeto Integra São Paulo" e para os casos relacionados com estradas de terra rurais, recomenda-se o "Programa Melhor Caminho".

No primeiro caso, o projeto "Integra São Paulo – Lavoura, Pecuária Floresta", visa financiar recuperação de pastagem, terraceamento, curva de nível, plantar mudas, corrigir solos, de propriedades rurais afetadas. A responsabilidade do projeto está a cargo da Secretaria de Agricultura e Abastecimento (SAA), por meio da Coordenadoria de Assistência Técnica Integral (CATI), que elaborará o projeto com o produtor rural.

No segundo caso, das estradas rurais, o Programa Melhor Caminho é destinado à realização de convênio entre a Secretaria de Agricultura e Abastecimento do Estado de São Paulo e prefeituras municipais para a execução de obras de recuperação de estradas rurais de terra.

Maiores detalhes destes programas estão apresentados no item "Fontes de Recursos" do presente relatório e no encarte anexo "Programas Governamentais de Interesse ao PMSB".

27. PROGRAMAS E AÇÕES PARA O ATENDIMENTO DAS DEMANDAS

A partir da análise do prognóstico dos serviços, foi estipulado um conjunto de ações para o atendimento das demandas estimadas divididos de acordo com os seguintes programas:

- Programa de Gerenciamento dos Serviços de Manejo de Águas Pluviais;
- Programa de Adequação do Sistema de Microdrenagem;
- Programa de Adequação do Sistema de Macrodrenagem;
- Programa de Implantação de Sistema de Monitoramento, Previsão e Alerta de Enchentes.

As ações listadas em cada programa foram classificadas como:

- Curto Prazo: 2015 a 2018;
- Médio Prazo: 2019 a 2022;
- Longo Prazo: 2023 a 2034.

27.1. PROGRAMA DE GERENCIAMENTO DOS SERVIÇOS DE MANEJO DE ÁGUAS PLUVIAIS

O programa tem como objetivo a implementação de ferramentas gerenciais específicas, que visam o desenvolvimento técnico e institucional da gestão municipal da drenagem e manejo das águas pluviais.

Tem como premissas o alinhamento com os princípios de manejo sustentável de águas pluviais e a compatibilização com as políticas de gestão de resíduos sólidos do município.

A seguir, são apresentadas as ações do programa, devidamente classificadas segundo a respectiva meta de implantação.

a) Curto Prazo

- Adequar a estrutura organizacional da prefeitura municipal à gestão dos serviços de manejo de águas pluviais;
- Capacitar o corpo técnico responsável pela gestão dos serviços;
- Contratar a elaboração do Plano Diretor de Manejo de Águas Pluviais;
- Exigir que os novos empreendimentos implantem sistemas de retenção e de infiltração das águas pluviais, minimizando a vazão direcionada para o sistema de drenagem municipal;
- Implementar uma sistemática de aplicação das ações programadas no PMSB;
- Implantar o sistema de cadastro georreferenciado dos sistemas de micro e macrodrenagem;
- Compatibilizar o sistema de georreferenciamento de águas pluviais com as demais infraestruturas relacionadas, tais como água e esgoto;
- Sistematizar a gestão do PDMAP após sua implantação;
- Implantar ferramentas de gerenciamento de informações;
- Elaborar um manual de planejamento, regularização, projeto e execução de obras de drenagem para o município;

- Implementar uma sistemática de gestão de custos referentes à operação e à manutenção do sistema de drenagem e manejo de águas pluviais.

b) Médio e Longo Prazo

- Implantar medidas propostas pelo PDMAP.

27.2. PROGRAMA DE ADEQUAÇÃO E AMPLIAÇÃO DOS SISTEMAS DE MICRODRENAGEM

A medida que as áreas urbanizadas se desenvolvem, ocorre o surgimento de demandas de ampliação da cobertura e de implantação de novos sistemas de microdrenagem. Além disso, com o aumento do escoamento superficial proporcionado pelo aumento da impermeabilização do solo, surgem novos pontos de alagamento, que exigem a realização de estudos e projetos específicos para a resolução destes problemas. Assim, este programa tem por objetivo prever as ações necessárias para atender estas demandas contínuas ao longo do horizonte de projeto. Ressalta-se que estas são ações necessárias tanto para a área urbana quanto para a área rural.

a) Curto Prazo

- Identificar os pontos de alagamento existentes, causados por deficiências dos sistemas de microdrenagem;
- Elaborar projetos de adequação da microdrenagem nos locais com deficiências identificadas;
- Adequar o sistema de microdrenagem nos pontos mais críticos identificados;
- Implantar o Plano de Manutenção Preventiva dos sistemas de microdrenagem;
- Elaborar projetos e implantar novos sistemas de microdrenagem de acordo com o surgimento de novas demandas.

b) Médio e Longo Prazo

- Adequar o restante do sistema de microdrenagem nos pontos identificados;
- Elaborar estudos e projetos de adequação da microdrenagem, em caso de identificação de novos pontos de alagamento;
- Elaborar projetos e implantar novos sistemas de microdrenagem de acordo com o surgimento de novas demandas.

27.3. PROGRAMA DE ADEQUAÇÃO E AMPLIAÇÃO DOS SISTEMAS DE MACRODRENAGEM

A urbanização também afeta a capacidade dos sistemas de macrodrenagem, assim, deve-se prever as medidas necessárias para adequar o sistema existente, bem como para evitar o aparecimento de novas áreas de inundação. Tais ações podem envolver:

- Proteção de áreas de inundação;
- Medidas extensivas de controle da cobertura vegetal por meio do reflorestamento e de controle da erosão do solo com bacias de sedimentação, recomposição e estabilização das margens;
- Proteção de áreas baixas com diques ou *polders*;

- Melhorias do canal como a redução de rugosidade ou corte de meandros;
- Otimização do funcionamento de estruturas hidráulicas existentes;
- Implantação de reservatórios de amortecimento de cheias.

27.4. PROGRAMA DE IMPLANTAÇÃO DE SISTEMA DE MONITORAMENTO, PREVISÃO E ALERTA DE ENCHENTES

A implantação do sistema de monitoramento, previsão e alerta de enchentes é uma etapa essencial para que o município se prepare para minimizar prejuízos, evitar perdas humanas e atuar de forma eficaz durante eventos extremos.

a) Curto Prazo:

- Implantar o Plano de Ações em eventos críticos junto à Defesa Civil;
- Contratar estudos para implantação dos Sistemas de Monitoramento, Previsão e Alerta de enchentes;
- Implantar sistema de monitoramento de cursos d'água;
- Contratar estudos para implantação de regras operacionais dos reservatórios existentes e operacionalizá-las.

b) Médio e Longo Prazo:

- Implantar sistema de previsão e alerta de enchentes integrado com a Defesa Civil.

27.5. PROGRAMA DE GESTÃO DO MANEJO DO SOLO E CONTROLE DE ÁGUAS PLUVIAIS NA ÁREA RURAL

São objetivos do programa:

- Implantar procedimentos para a gestão do uso do solo na área rural, visando o combate a erosão, assoreamento de corpos d'água e deterioração de nascentes;
- Implementar procedimentos para a recuperação da drenagem pluvial de estradas rurais.

São ações do programa:

a) Curto Prazo:

- Elaborar um plano conjunto com os produtores rurais para implantação de Boas Práticas Conservacionistas e de Recuperação de áreas destinadas à agropecuária local;
- Elaborar um plano conjunto com os produtores rurais para o reflorestamento conservacionista na área rural do município;
- Implantar programas de treinamento e educação ambiental voltados à conservação do solo na área rural;
- Implantar um viveiro de mudas de árvores e arbustos para uso no plano de reflorestamento;

- Elaborar um plano de recuperação e preservação de estradas rurais, com base em técnicas modernas de combate à erosão.

b) Médio e Longo Prazo:

- Monitorar as medidas previstas no curto prazo.

28. INVESTIMENTOS NECESSÁRIOS PARA O SISTEMA DE MANEJO DE ÁGUAS PLUVIAIS

Para atendimento dos objetivos e metas estabelecidos no PMSB, foram previstos os seguintes programas:

- Programa de Gerenciamento dos Serviços de Manejo de Águas Pluviais;
- Programa de Adequação do Sistema de Microdrenagem;
- Programa de Adequação do Sistema de Macrodrenagem;
- Programa de Implantação de Sistema de Monitoramento, Previsão e Alerta de Enchentes.

Para cada um destes programas foram previstas inúmeras ações que deverão ser tomadas para atendimento dos objetivos específicos de cada programa.

Com o objetivo de apuração dos custos advindos da implantação destes programas, as principais ações, com maior impacto nos custos, foram agrupadas em duas categorias, quais sejam:

- **Medidas Não Estruturais:** que para fins da presente análise, serão consideradas aquelas que têm efeito indireto na melhoria do sistema de drenagem urbana e no controle de enchentes;
- **Medidas Estruturais:** são aquelas que demandarão obras nos sistemas de micro e macrodrenagem e na bacia hidrográfica.

Complementarmente, serão avaliadas as despesas com manutenção do sistema.

28.1. MEDIDAS NÃO ESTRUTURAIS

No presente item serão avaliados os custos relativos às medidas não estruturais propostas. Neste sentido, foram estabelecidos planos de ação para a implantação e o gerenciamento das principais medidas.

Para cada um destes planos de ação foram previstos tanto os custos para implantação destas medidas quanto os custos mensais de gerenciamento, durante a fase de implantação e durante a fase de operação quando for o caso. A relação destes planos, com as respectivas medidas e custos previstos estão relacionados a seguir no Quadro 8.

Quadro 8 - Estimativa de Custos das Medidas Não Estruturais.

Plano de Ação	Medidas Não Estruturais	Implantação		Custo de Implantação	Gestão dos Planos
		Prazo	Data	(R\$)	(R\$/mês)
PA-1	Contratação de Elaboração do Plano Diretor de Manejo de Águas Pluviais	Curto Prazo	até 2016	103.000,00	1.030,00
PA-2	Implantação do sistema de cadastro georreferenciado dos sistemas de microdrenagem e macrodrenagem	Curto Prazo	até 2017	123.000,00	1.230,00
PA-3	Implementação de Programa de Educação Ambiental integrando todas as ações existentes e complementando o escopo de abrangência	Curto Prazo	até 2017	66.200,00	30.000,00
PA-4	Contratação de estudos e projetos para implantação de parques lineares e proteção de áreas de várzea	Curto e Médio Prazo	a partir de 2017	119.000,00	0,00
PA-5	Contratação de estudos para recomposição da cobertura vegetal, revitalização das áreas de várzea e mata ciliar, controle de erosão de solo e assoreamento de corpos d'água	Curto, Médio e Longo Prazo	a partir de 2017	131.000,00	0,00
PA-6	Contratação de projetos para manutenção e adequação de sistemas de microdrenagem	Curto, Médio e Longo Prazo	a partir de 2017	107.000,00	0,00
PA-7	Contratação de projetos para manutenção e adequação de sistemas de macrodrenagem	Curto, Médio e Longo Prazo	a partir de 2018	104.000,00	0,00
PA-8	Contratação de estudos para implantação de Sistemas de Monitoramento, Previsão e Alerta de Enchentes e Integração com a Defesa Civil	Curto Prazo	até 2018	87.000,00	0,00
PA-9	Contratação de serviços especializados para implantação de Sistemas de Monitoramento, Previsão e Alerta de Enchentes e Integração com a Defesa Civil	Médio Prazo	até 2020	87.000,00	870,00
PA-10	Contratar estudos para recomposição da cobertura vegetal, revitalização das áreas de várzea e mata ciliar, controle de erosão de solo e assoreamento de corpos d'água	Médio Prazo	até 2020	85.500,00	855,00
PA-11	Contratar estudos e implantar regras operacionais para as represas com foco no abastecimento de água e controle de enchentes	Médio Prazo	até 2020	80.000,00	800,00

Continuação do Quadro 8 - Estimativa de Custos das Medidas Não Estruturais.

Plano de Ação	Medidas Não Estruturais	Implantação		Custo de Implantação	Gestão dos Planos
		Prazo	Data	(R\$)	(R\$/mês)
PA-12	Contratar estudos para implantação de Sistemas de Alerta contra Enchentes e Integração com a Defesa Civil	Médio Prazo	até 2020	129.000,00	1.290,00
PA-13	Implantar de Sistemas de Alerta contra Enchentes e Integração com a Defesa Civil	Médio Prazo	até 2020	227.000,00	2.270,00

Fonte: Elaborado por B&B Engenharia Ltda., 2015

28.2. MEDIDAS ESTRUTURAIS

As bacias hidrográficas normalmente encontram-se em constante processo de transformação devido às mudanças no uso e ocupação dos seus espaços, principalmente, em decorrência do desenvolvimento urbano. No planejamento dos sistemas de manejo de águas pluviais, as demandas futuras podem ser estimadas em função o avanço do estado de urbanização ou impermeabilização da bacia.

Nos sistemas de manejo de águas pluviais, as demandas futuras estão diretamente relacionadas com a evolução das áreas urbanizadas e relacionadas com o crescimento populacional.

A Tabela 73 mostra a projeção populacional e a estimativa de demanda dos serviços de manejo de águas pluviais.

Tabela 73 - Projeção Populacional e Estimativa de Demanda dos Serviços.

Ano	População Urbana (hab)	Incremento anual de população (hab)	Estimativa do aumento da área urbanizada (km ²)
2.015	5.955	167	0,139
2.016	6.112	157	0,130
2.017	6.273	161	0,134
2.018	6.437	164	0,136
2.019	6.607	170	0,141
2.020	6.781	174	0,144
2.021	6.938	157	0,130
2.022	7.095	158	0,131
2.023	7.254	159	0,132
2.024	7.414	160	0,133
2.025	7.575	161	0,134
2.026	7.715	140	0,116
2.027	7.856	141	0,117
2.028	7.998	142	0,118
2.029	8.141	143	0,119
2.030	8.285	144	0,119
2.031	8.429	144	0,120
2.032	8.574	145	0,121
2.033	8.720	146	0,121
2.034	8.867	147	0,122

Fonte: Elaborado por B&B Engenharia Ltda., 2015.

- **Sistemas de Microdrenagem Urbana**

Para o atendimento integral da população urbana com sistemas de drenagem urbana ao longo do horizonte do plano foram estimadas as demandas atuais (déficits) e futuras.

Como apresentado anteriormente, foi realizada uma projeção populacional e a estimativa da evolução da área urbanizada. A partir deste estudo, calculou-se o custo de implantação dos sistemas de microdrenagem em função da área urbanizada a ser atendida.

Para estimativa dos custos de expansão do sistema de micromedição adotou-se o seguinte critério:

- Custo unitário de implantação de sistema de microdrenagem: R\$ 12.000.000,00 por km² de área urbanizada.

Portanto, a Tabela 74 mostra a estimativa dos custos para os períodos de planejamento.

Tabela 74 - Estimativa dos custos de ampliação do sistema de microdrenagem.

Período do Plano	Área urbanizada a ser atendida com o sistema de microdrenagem (km ²)	Custo Total (R\$)
Curto Prazo (2015-2018)	0,539	6.473.398,39
Médio Prazo (2019 - 2022)	0,546	6.557.991,76
Longo Prazo (2023 - 2034)	1,471	17.651.648,12
Total	2,557	30.683.038,26

Fonte: Elaborado por B&B Engenharia Ltda., 2015.

- **Sistemas de Macrodrenagem**

Para análise das ações necessárias para adequação do sistema de macrodrenagem foram consideradas as seguintes medidas estruturais:

- Implantação de Parques Municipais;
- Implantação de Reservatórios de Amortecimento de Cheias;
- Intervenções em canal (canalização ou estabilização de margens);
- Intervenções em travessias.

Para cada uma destas medidas estruturais foi verificado a conveniência de implantação no âmbito da macrodrenagem municipal.

a) Critérios de Dimensionamento e Apuração de Custos

Os custos relacionados à intervenções de carácter estrutural, foram baseados em custos unitários médios, habitualmente usados em estudos de concepção de manejo de águas pluviais. Os critérios de apuração de custos referentes ao sistema de Manejos de Águas Pluviais estão apresentados no encarte “Anexo II – Critérios de Apuração de Custos dos Investimentos do PMSB”.

A Tabela 75 adiante mostra um resumo das intervenções propostas para o sistema de macrodrenagem em função dos períodos de planejamento. O custo das intervenções foi estimado a partir do custo de projetos similares, entretanto somente a elaboração dos projetos executivos fornecerão os orçamentos mais detalhados.

Tabela 75 - Previsão dos investimentos em medidas estruturais.

Investimentos na Macrodrenagem	Período	Ano de Implantação	Custos Previstos (R\$)
Implantação de Parques Municipais			
Parque Linear Córrego das Lavadeiras	Médio Prazo	2022	15.480.000,00
Total			15.480.000,00

Fonte: Elaborado por B&B Engenharia Ltda., 2015.

Conforme consta no Volume I, a área rural do município, não apresenta problemas relacionados com a drenagem pluvial.

Entretanto, visando manter boas condições futuras é recomendável que a prefeitura realize os procedimentos e ações junto aos proprietários rurais, conforme diretrizes anteriormente apresentadas, no item- “DIRETRIZES PARA O MANEJO DO USO DO SOLO E DO CONTROLE DE ÁGUAS PLUVIAIS NA ÁREA RURAL”, com ênfase nas estradas rurais que cortam o município, tendo em conta que as deficiências no sistema de drenagem destas estradas causam problemas nas propriedades lindeiras, tais como erosão, alagamento, assoreamento de corpos d’água, deterioração de áreas de nascentes, etc.

Os custos relativos às intervenções necessárias, conforme estabelecido nas diretrizes referidas, não foram incluídos no orçamento geral, tendo em conta que deverão ser obtidos através do credenciamento do município no “Projeto Integra São Paulo” e no “Programa Melhor Caminho”.

29. PREVISÃO DE DESPESAS COM A MANUTENÇÃO DO SISTEMA DE MANEJO DE ÁGUAS PLUVIAIS

Complementarmente aos custos dos investimentos previstos serão também estimados os custos necessários para a manutenção do sistema de drenagem, que envolvem basicamente os serviços de reparo e limpeza na rede e seus componentes. Para a estimativa destes custos serão adotados os seguintes parâmetros:

- Custo anual unitário de R\$ 38,00 por ano, por unidade domiciliar da área urbana, baseado nos dados atuais;
- O número de domicílios ao longo do período do plano será avaliado com base na relação de 3,14 habitantes/domicílio, conforme censo do IBGE, 2010.

A seguir a Tabela 76 demonstra a estimativa das despesas com manutenção do Sistema de Drenagem ao longo do Plano.

Tabela 76 - Estimativa das Despesas com Manutenção do Sistema de Drenagem.

Período do Plano	População Urbana (hab.)	Nº de Domicílios Urbanos (unid.)	Despesas com manutenção (R\$)
Curto Prazo (2015-2018)	24.777	7.891	299.847
Médio Prazo (2019 - 2022)	27.421	8.733	331.845
Longo Prazo (2023 - 2034)	96.829	30.837	1.171.810
Total	149.026	47.461	1.803.502

Fonte: Elaborado por B&B Engenharia Ltda., 2015.

30. ANÁLISE DA SUSTENTABILIDADE ECONÔMICO-FINANCEIRA

No presente caso, em função de que o sistema de drenagem urbana não é tarifado e não configura um negócio propriamente dito, optou-se no presente estudo por não avaliar o fluxo de caixa por meio do VPL (Valor Presente Líquido) e pela TIR (Taxa Interna de Retorno), apresentando-se somente a totalização de despesas e investimentos por período.

Com base nas projeções realizadas, foram feitas as composições dos custos relativos às despesas operacionais e os investimentos necessários, previstos para o sistema de drenagem urbana, conforme apresentado nas tabelas a seguir. (Tabela 77 e Tabela 78).

Tabela 77 - Despesas e Investimentos para o Sistema de Manejo de Águas Pluviais.

Ano	Despesas (R\$)	Custo das Ações Estruturais (R\$)			Custo das Ações Não Estruturais (R\$)			Resultado Final (R\$)				
	Manutenção	Sistema de Microdrenagem	Sistema de Macrodrenagem	Subtotal	Implantação	Gestão e Operação	Subtotal	Gestão, Operação e Manutenção	Implantação Ações Estruturais	Implantação Ações Não Estruturais	Subtotal Implantação	Custo Total (I+G+O+M)*
2015	73.962,48	499.629,60	0,00	499.629,60	0,00	0,00	0,00	73.962,48	499.629,60	0,00	499.629,60	573.592,09
2016	75.915,77	468.788,56	0,00	468.788,56	103.000,00	0,00	103.000,00	75.915,77	468.788,56	103.000,00	571.788,56	647.704,33
2017	77.903,66	482.525,98	0,00	482.525,98	546.200,00	12.360,00	558.560,00	90.263,66	482.525,98	546.200,00	1.028.725,98	1.118.989,65
2018	79.958,81	491.075,38	0,00	491.075,38	191.000,00	387.120,00	578.120,00	467.078,81	491.075,38	191.000,00	682.075,38	1.149.154,19
2019	82.060,16	507.688,67	0,00	507.688,67	0,00	387.120,00	387.120,00	469.180,16	507.688,67	0,00	507.688,67	976.868,83
2020	83.957,84	519.103,50	0,00	519.103,50	608.500,00	387.120,00	995.620,00	471.077,84	519.103,50	608.500,00	1.127.603,50	1.598.681,34
2021	85.867,77	468.789,02	0,00	468.789,02	0,00	460.140,00	460.140,00	546.007,77	468.789,02	0,00	468.789,02	1.014.796,79
2022	87.789,96	471.816,34	15.480.000,00	15.951.816,34	0,00	460.140,00	460.140,00	547.929,96	15.951.816,34	0,00	15.951.816,34	16.499.746,29
2023	89.724,40	474.843,65	0,00	474.843,65	0,00	460.140,00	460.140,00	549.864,40	474.843,65	0,00	474.843,65	1.024.708,05
2024	91.671,10	477.870,96	0,00	477.870,96	0,00	460.140,00	460.140,00	551.811,10	477.870,96	0,00	477.870,96	1.029.682,06
2025	93.368,27	480.898,27	0,00	480.898,27	0,00	460.140,00	460.140,00	553.508,27	480.898,27	0,00	480.898,27	1.034.406,55
2026	95.075,70	419.257,75	0,00	419.257,75	0,00	460.140,00	460.140,00	555.215,70	419.257,75	0,00	419.257,75	974.473,46
2027	96.793,40	421.792,34	0,00	421.792,34	0,00	460.140,00	460.140,00	556.933,40	421.792,34	0,00	421.792,34	978.725,74
2028	98.521,35	424.326,94	0,00	424.326,94	0,00	460.140,00	460.140,00	558.661,35	424.326,94	0,00	424.326,94	982.988,29
2029	100.259,56	426.861,53	0,00	426.861,53	0,00	460.140,00	460.140,00	560.399,56	426.861,53	0,00	426.861,53	987.261,09
2030	102.007,51	429.396,12	0,00	429.396,12	0,00	460.140,00	460.140,00	562.147,51	429.396,12	0,00	429.396,12	991.543,63
2031	103.764,63	431.799,32	0,00	431.799,32	0,00	460.140,00	460.140,00	563.904,63	431.799,32	0,00	431.799,32	995.703,95
2032	105.530,37	434.067,40	0,00	434.067,40	0,00	460.140,00	460.140,00	565.670,37	434.067,40	0,00	434.067,40	999.737,78
2033	107.304,16	436.196,67	0,00	436.196,67	0,00	460.140,00	460.140,00	567.444,16	436.196,67	0,00	436.196,67	1.003.640,82
2034	109.085,39	438.183,47	0,00	438.183,47	0,00	460.140,00	460.140,00	569.225,39	438.183,47	0,00	438.183,47	1.007.408,87
Total	1.731.436,92	8.766.728,00	15.480.000,00	24.246.728,00	1.448.700,00	7.155.540,00	8.604.240,00	8.886.976,92	24.246.728,00	1.448.700,00	25.695.428,00	34.582.404,92
VPL	627.930,10	3.501.492,91	6.252.112,37	9.753.605,28	900.554,33	2.168.074,28	3.068.628,62	2.796.004,39	9.753.605,28	900.554,33	10.654.159,61	13.450.164,00

Fonte: Elaborado por B&B Engenharia Ltda., 2015.

Tabela 78 - Composição dos Custos com o Sistema de Manejo de Águas Pluviais.

Período	Resultado Final (R\$)				
	Despesas com G+O+M	Implantação Ações Estruturais	Implantação Ações Não Estruturais	Subtotal Implantação	Custo Total (I+G+O+M)*
Imediato	73.962,48	499.629,60	0,00	499.629,60	573.592,09
Curto Prazo	707.220,73	1.942.019,52	840.200,00	2.782.219,52	3.489.440,24
Médio Prazo	2.034.195,73	17.447.397,53	608.500,00	18.055.897,53	20.090.093,26
Longo Prazo	6.145.560,45	4.857.310,96	0,00	4.857.310,96	11.002.871,42
Total	24.032.712,33	61.343.195,41	3.797.954,33	65.141.149,74	89.173.862,07
VPL	2.796.004,39	9.753.605,28	900.554,33	10.654.159,61	13.450.164,00

(I+G+O+M) = Implantação + Gestão + Operação + Manutenção.

Fonte: Elaborado por B&B Engenharia Ltda., 2015.

Desta análise, obtém-se as informações do Gráfico 22 abaixo.

Gráfico 22 - Relação Percentual dos Custos com o Sistema de Drenagem Urbana.

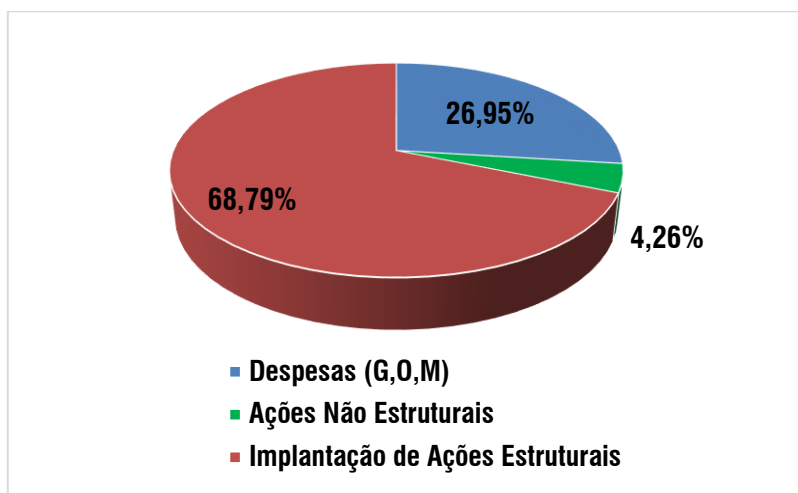

Fonte: Elaborado por B&B Engenharia Ltda., 2015.

A seguir apresenta-se no Gráfico 23 uma estimativa da incidência dos custos totais com a drenagem urbana em relação ao orçamento municipal.

Gráfico 23 - Porcentagem dos Custos com a Drenagem Urbana em Relação ao Orçamento Municipal.

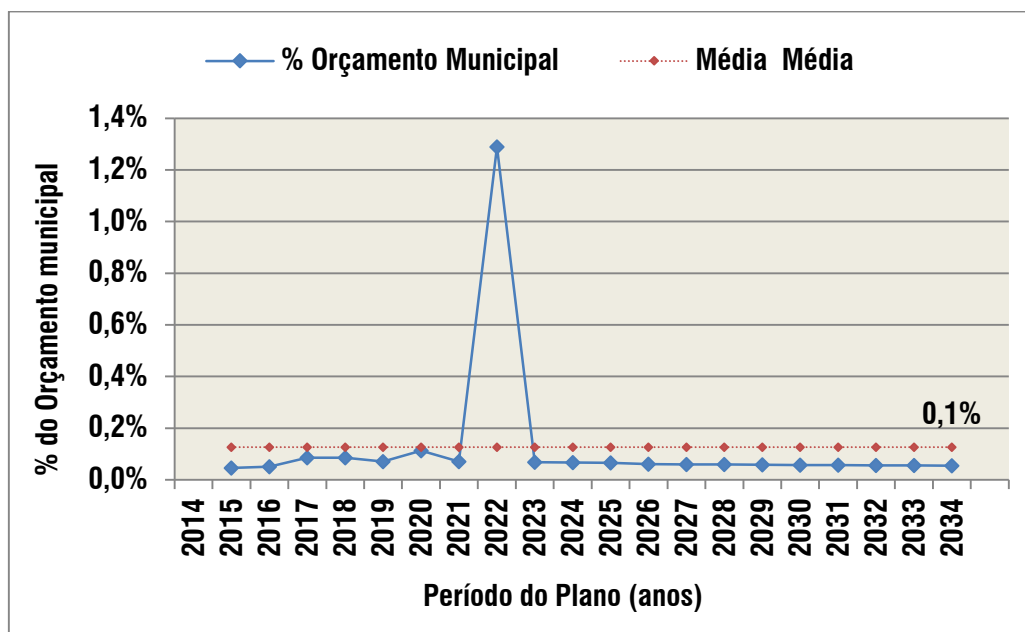

Fonte: Elaborado por B&B Engenharia Ltda., 2015.

Não existe atualmente, no município, uma receita específica para o manejo das águas pluviais, sendo que os custos são cobertos pelo orçamento municipal através dos valores arrecadados com o IPTU. No caso das obras mais significativas, como no ano de 2022, onde está previsto a implantação do parque linear do município, para casos como esse onde os custos são elevados, se faz necessário buscar outras fontes de financiamento, comuns para este fim, tais como:

- Recursos estaduais e federais;
- Fundo Estadual de Recursos Hídricos (FEHIDRO);
- Dotação de bancos de desenvolvimento e agências de fomento;
- Financiamentos externos.

Para fazer frente aos novos patamares de custos advindos dos objetivos e metas do plano, caberá ao município decidir se a sustentabilidade econômico-financeira se dará através do repasse de recursos do orçamento municipal, ou se, serão criados outros mecanismos de arrecadação específicos para a drenagem urbana, através da cobrança pelos serviços prestados.

Quanto à cobrança pelos serviços de drenagem urbana o assunto ainda é polêmico no Brasil, e precisará ser muito bem discutido no âmbito do município.

Buscando visualizar a magnitude dos custos projetados sobre a população do município, é mostrado no Gráfico 24 a evolução dos custos anuais com a gestão, operação e manutenção dos sistemas e com a implantação de medidas não estruturais por domicílio.

Gráfico 24 - Evolução do Custo Unitário Anual com Drenagem Urbana.

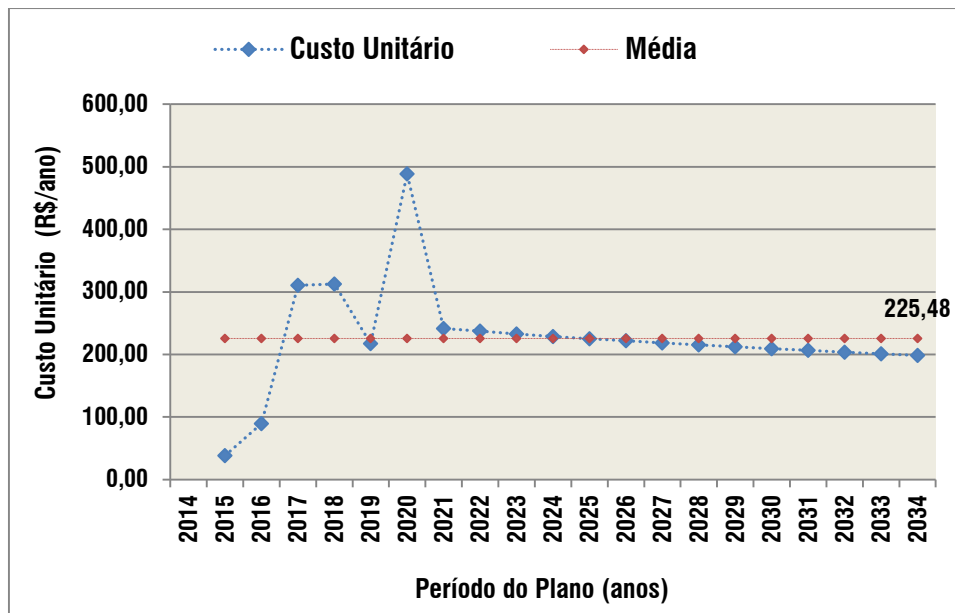

Fonte: Elaborado por B&B Engenharia Ltda., 2015.

CAPÍTULO VII – DIRETRIZES DE CARÁTER GERAL PARA GESTÃO DO PMSB

31.1. SITUAÇÃO DO ENDIVIDAMENTO MUNICIPAL

A avaliação da situação do endividamento municipal foi realizada com base nas informações constantes no relatório de Endividamento e Dívida Ativa dos Municípios Paulistas, elaborado pelo Tribunal de Contas do Estado de São Paulo (TCE SP), onde são abrangidas as dívidas fundada e ativa dos exercícios dos anos de 2010, 2011 e 2012.

Para o entendimento dos aspectos analisados, são apresentados a seguir os conceitos básicos a serem utilizados:

- **Dívida Pública:** Compromissos de entidade pública decorrentes de operações de créditos, com o objetivo de atender às necessidades dos serviços públicos, em virtude de orçamentos deficitários, caso em que o governo emite promissórias, bônus rotativo, etc., a curto prazo ou para a realização de empreendimentos de vulto, em que se justifica a emissão de um empréstimo a longo prazo, por meio de obrigações e apólices. Os empréstimos que caracterizam a dívida pública são de curto ou longo prazo. A dívida pública pode ser proveniente de outras fontes, tais como: depósitos (fianças, cauções, cofre de órgãos, etc.), e de resíduos passivos (restos a pagar). A dívida pública classifica-se em consolidada ou fundada (interna ou externa) e flutuante ou não consolidada.

- **Dívida Fundada Pública:** Compromissos de exigibilidade superior a doze meses, contraídos para atender a desequilíbrio orçamentário ou a financiamento de obras e serviços públicos.

Ressalta-se que a Lei de Responsabilidade Fiscal (LC nº 101/2000), ampliou o conceito de dívida fundada, incluindo as operações de crédito de prazo inferior a doze meses, cujas receitas tenham constados do orçamento.

- **Dívida Interna Pública:** Compromissos assumidos por entidade pública dentro do país, portanto, em moeda nacional, podendo ser denominada também como Dívida Consolidada.
- **Dívida Ativa:** Constituída pelos créditos do Estado, devido ao não pagamento pelos contribuintes, dos tributos, dentro dos exercícios em que foram lançados. Por isso, só os tributos diretos, sujeitos a lançamento prévio, constituem dívida ativa. Não obstante, tem sido aceito o critério de estender-se o conceito de dívida ativa a outras categorias de receita, como as de natureza patrimonial e industrial, bem como provenientes de operações diversas com a União, os Estados, o Distrito Federal e os Municípios.

Em relação à Dívida Fundada, os resultados globais obtidos através dos estudos do TCE-SP para os 644 municípios paulistas, no período de 2004 a 2012, indicaram que houve um crescimento de 326%, significando que de forma geral, os municípios não conseguiram gerenciar adequadamente as finanças municipais, nas ações relativas ao financiamento de obras e serviços públicos, pagamento de precatórios, etc.

Quanto à Dívida Ativa, esta pode ser considerada como uma fonte potencial de fluxos de caixa, com impacto positivo pela recuperação de valores, espelhando créditos a receber, sendo contabilmente registrados no ativo permanente do balanço patrimonial como um direito a receber. A Dívida Ativa, apresenta, portanto, um significado

oposto ao da dívida passiva, que representa as obrigações do Ente Público para com terceiros, sendo contabilmente registrados no passivo financeiro do balanço patrimonial como uma dívida de curto prazo – dívida fluante.

Por outro lado, apesar de representar uma fonte potencial de recursos, o crescimento da Dívida Ativa pode significar que os municípios não se utilizam de instrumentos capazes de recuperar estes créditos, ou ao menos diminuir o seu saldo (TCE – SP). Ainda, conforme análise do TCE-SP:

Em relação ao município de Ipeúna, os resultados do Tribunal de Contas do Estado mostram que o mesmo se encontra na 444ª colocação dentre os municípios com até 50.000 habitantes.

Na Tabela 79, pode-se observar que no ano de 2011, a Dívida Fundada do município representou 5,05 % em relação à Receita Corrente Líquida, enquanto que no ano de 2012, a Dívida Fundada foi de 3,11 %.

Tabela 79 - Demonstrativo da Dívida Fundada por exercício com respectivos percentuais em relação às Receita Arrecadada e Receita Corrente Líquida - Município de Ipeúna.

Exercício	Dívida Fundada Total	Receita Arrecadada	% Dívida Fundada / Receita Arrecadada	Receita Corrente Líquida	% Dívida Fundada /Receita Corrente Líquida
2011	956.650,00	22.390.213,99	4,27	18.931.913,22	5,05
2012	654.550,00	24.369.908,05	2,69	21.068.155,34	3,11

Fonte: TCE – SP, 2013.

A seguir a Tabela 80 apresenta o Demonstrativo de Dívida ativa no município de Ipeúna, para os anos de 2011 e 2012.

Tabela 80 - Demonstrativo da Dívida Ativa por exercício, com percentuais de inscrição, recebimento e cancelamento – Município de Ipeúna.

Exercício	Saldo Exercício Anterior	Inscrições no Exercício	% Inscrições / Sd ex anterior	Recebido no Exercício	% Recebido / Sd ex anterior	Cancelado no Exercício	% Cancelado / Sd ex anterior	Saldo Exercício
2011	954.839,84	177.563,30	18,60	163.807,69	17,56	0	0	968.595,45
2012	968.595,45	199.129,40	20,56	154.312,22	15,93	791,24	0,08	1.012.621,39

Fonte: TCE – SP, 2013.

31.2. ALTERNATIVAS E FONTES DE RECURSOS

A disponibilidade de recursos para a prestação dos serviços e para investimentos no setor de saneamento básico se apresenta como um ponto fundamental para o seu desenvolvimento efetivo.

A condição compulsória do desenvolvimento do PMSB e PMGIRS deve estimular a administração a buscar alternativas de captação de recursos e diferentes fontes. Sendo que, a escolha de um determinado modelo institucional poderá transferir a terceiros esta responsabilidade.

No contexto geral, devem ser admitidas receitas a partir das tarifas decorrentes da prestação dos serviços de abastecimento de água e esgotamento sanitário, bem como recursos de origem externa, sejam estes onerosos ou não.

Destaca-se que a provisão de investimentos em saneamento básico deve ser estabelecida no âmbito do planejamento municipal, a partir do Plano Plurianual (PPA), o qual é constituído no primeiro ano de uma gestão administrativa, compreendendo o requisito legal que estabelece as diretrizes, objetivos e metas a serem acompanhados pelo Governo Federal ao longo de um período de quatro anos, determinando assim, uma diretriz estratégica aos orçamentos anuais.

Ainda, com a finalidade de coordenar as ações governamentais, o PPA, além de nortear as Leis de Diretrizes Orçamentárias (LDO's) e os Orçamentos Anuais (LOA's), também deve orientar todos os planos setoriais instituídos durante seu período de vigência.

Assim, o PPA permite a articulação da instância executiva da administração pública, proporcionando a base para a construção das ações governamentais integradas, bem como a articulação destas com as ações da iniciativa privada, do terceiro setor e das demais esferas do governo.

Portanto, todos os projetos relacionados ao saneamento básico, a serem realizados no município, deverão ser compatibilizados com o PPA existente, a fim de se permitir o desenvolvimento das ações planejadas, as quais deverão ser viáveis dentro do quadro orçamentário do município.

A seguir, são apresentadas algumas das possíveis fontes de recursos direcionados aos serviços de saneamento básico.

31.2.1. Recursos de Tarifas

São compreendidos pelos recursos decorrentes da cobrança efetiva pelos serviços prestados, de forma que a origem deles está atrelada ao seu respectivo modelo institucional para a gestão dos serviços.

A partir da cobrança de tarifas, a administração municipal pode obter as receitas necessárias para a implantação do PMSB e do PMGIRS, de maneira que a necessidade de sustentabilidade deste poderá resultar na revisão de tarifas, seja nos valores ou quanto a sua forma e critérios de cobrança, pois, geralmente, as condições não refletem as particularidades locais, não admitindo critérios socioeconômicos que permitam uma cobrança justa.

O incremento de valores às tarifas existentes, com um propósito específico, também pode ser uma ferramenta aplicável, uma vez que proporciona recursos específicos para finalidades pré-determinadas.

a) Recursos não Onerosos

Os recursos não onerosos são aqueles que não exigem retorno, apenas contrapartida, e estão vinculados a operações de repasse. Geralmente, são destinadas a estados, municípios ou entidades/organizações não governamentais. O principal exemplo são os programas vinculados aos recursos do Orçamento Geral da União (OGU).

Estes recursos disponibilizados a “fundo perdido” apresentam-se como a forma desejável dos administradores públicos, entretanto, em razão do modelo de política de investimentos do governo federal, esta modalidade é remota

em virtude dos pré-requisitos estabelecidos pelos órgãos públicos, cujo enquadramento tem como prioridade os municípios com menor índice de desenvolvimento humano.

b) Recursos de Fundos

Os entes da Federação, isoladamente ou reunidos em consórcios públicos, poderão instituir fundos, aos quais poderão ser destinadas, entre outros recursos, parcelas das receitas dos serviços, com a finalidade de custear, na conformidade do disposto nos respectivos PMSB's, a universalização dos serviços públicos de saneamento básico.

30.1.2. Fontes de Saneamento

As fontes de financiamento se caracterizam por ser um recurso oneroso, o qual exige retorno (pagamento), e estão vinculadas as operações de crédito ou financiamentos. A obtenção de recursos onerosos pode ser feita através de convênios ou contratos. Estas se apresentam como uma das alternativas mais comuns para viabilizar os investimentos em saneamento básico.

Com relação à repartição de competências estabelecidas na esfera federal, quanto ao repasse de recursos para iniciativas de saneamento básico, especificamente no que se refere ao abastecimento de água, esgotamento sanitário e manejo de resíduos sólidos urbanos.

Cabe ao Ministério das Cidades, por intermédio da Secretaria Nacional de Saneamento Ambiental, o atendimento a municípios com população superior a 50 mil habitantes ou integrantes de Regiões Metropolitanas (RM), Regiões Integradas de Desenvolvimento (RIDE) ou participantes de consórcios públicos e afins.

Já os municípios de menor porte, com população de até 50 mil habitantes, têm seu atendimento viabilizado pelo Ministério da Saúde, por meio da Fundação Nacional de Saúde (FUNASA).

Particularmente, com relação aos serviços de manejo de águas pluviais urbana, verifica-se a competência compartilhada entre o Ministério das Cidades e o Ministério da Integração Nacional, além de intervenções da FUNASA em áreas com grande incidência de malária.

As principais fontes de financiamento são descritas a seguir.

a) BNDES – Banco Nacional de Desenvolvimento Econômico e Social

O BNDES apoia projetos de investimentos, públicos ou privados, que contribuam para a universalização aos serviços de saneamento básico e à recuperação de áreas ambientalmente degradadas, a partir da gestão integrada dos recursos hídricos e da adoção das bacias hidrográficas como unidades básicas de planejamento.

A linha de Saneamento Ambiental e Recursos Hídricos financia investimentos relacionados a: abastecimento de água, esgotamento sanitário, efluentes e resíduos industriais, resíduos sólidos, gestão de recursos hídricos (tecnologias e processos, bacias hidrográficas), recuperação de áreas ambientalmente degradadas, desenvolvimento institucional, despoluição de bacias, regiões onde já estejam constituídos Comitês e macrodrenagem.

b) FUNASA – Fundação Nacional de Saúde

A missão institucional da Fundação Nacional de Saúde compreende duas vertentes principais que se vão desenvolver mediante a elaboração de planos estratégicos nos segmentos de Saneamento Ambiental e de Atenção Integral à Saúde Indígena. A FUNASA, como integrante do componente de infraestrutura social e urbana do Programa de Aceleração do Crescimento (PAC), atua em articulação com os Ministérios das Cidades e da Integração Nacional, e priorizou cinco eixos de atuação, sendo: Saneamento em Áreas Especiais, Saneamento em áreas de relevante interesse epidemiológico, Saneamento em municípios com população total de até 50.000 habitantes, Saneamento Rural e Ações complementares de saneamento.

A FUNASA financia obras que contemplem uma etapa útil por convênio como forma de beneficiar a população em curto espaço de tempo.

Recursos da FUNASA podem ser obtidos também a partir de contratos não onerosos, mediante eventual disponibilidade de recursos em linhas específicas para esta modalidade, o que não tem sido comum, em razão das diretrizes do PAC.

c) FGTS – Fundo de Garantia do Tempo de Serviço

Através da Caixa Econômica Federal, o Fundo de Garantia do Tempo de Serviço (FGTS) foi criado na década de 60 para proteger o trabalhador demitido sem justa causa. Sendo assim, no início de cada mês, os empregadores depositam, em contas abertas na CAIXA, em nome dos seus empregados e vinculadas ao contrato de trabalho, o valor correspondente a 8% do salário de cada funcionário.

Com o fundo, o trabalhador tem a chance de formar um patrimônio, bem como adquirir sua casa própria, com os recursos da conta vinculada. Além de favorecer os trabalhadores, o FGTS financia programas de habitação popular, saneamento básico e infraestrutura urbana, que beneficiam a sociedade em geral, principalmente a de menor renda. Na área de saneamento o programa que opera recursos do FGTS é o “Saneamento para Todos”. Nesse tipo de operação podem ser mutuários: um Estado, um município, uma empresa pública, uma empresa particular (uma concessionária privada de saneamento, por exemplo), uma entidade/associação e um indivíduo específico (como por exemplo, nas operações coletivas do FGTS com subsídio).

d) FAT – Fundo de Amparo ao Trabalhador

O portal eletrônico do BNDES informa que existe saldo dos depósitos especiais do FAT vinculados à infraestrutura. Segundo a mesma fonte, esses recursos destinam-se a programas de financiamento a projetos de infraestrutura nos setores de energia, transporte, saneamento, telecomunicações e logística, e a projetos de infraestrutura industrial, nos setores de papel e celulose, siderurgia, petroquímica e bens de capital sob encomenda.

e) PRODETUR

Os Programas Regionais de Desenvolvimento do Turismo são programas de crédito para o setor público (Estados e Municípios) que foi concebido tanto para criar condições favoráveis à expansão e melhoria da qualidade da atividade turística na região, quanto para melhorar a qualidade de vida das populações residentes nas áreas beneficiadas.

Os investimentos do Programa são operacionalizados pelo Ministério do Turismo, que orienta tecnicamente as propostas estaduais e municipais; em parceria com o Banco Interamericano de Desenvolvimento (BID) e com a Corporação Andina de Fomento, os quais atuam como financiadores internacionais.

Neste sentido, uma das linhas de financiamento do programa é Infraestrutura e Serviços Básicos, os quais são imprescindíveis para gerar acessibilidade ao destino e dentro dele e satisfazer as necessidades básicas do turista durante a sua estadia.

f) Fundos Internacionais de Investimento.

As prefeituras têm acesso também a fontes de financiamentos internacionais, as quais poderiam ampliar suas opções de condições, taxas e amortizações para a contratação de empréstimos. As fontes são inúmeras e as taxas diferenciadas, porém os requisitos para a contratação são grandes, o que absorve do contratante, muita organização e atenção nos procedimentos a serem adotados.

Uma das principais fontes de financiamento internacional é o BIRD (International Bank for Reconstruction and Development).

O BIRD foi criado em 1945, e conta hoje com 185 países membros, entre eles o Brasil. Juntamente com a IDA (Associação Internacional de Desenvolvimento), constitui o Banco Mundial, organização que tem como principal objetivo à promoção do progresso econômico e social dos países membros mediante o financiamento de projetos com vistas à melhoria das condições de vida nesses países.

O BIRD é uma das maiores fontes de conhecimento e financiamento do mundo, que oferece apoio aos governos dos países membros em seus esforços para investir em escolas e centros de saúde, fornecimento de água e energia, combate a doenças e proteção ao meio ambiente.

Ao contrário dos bancos comerciais, o Banco Mundial fornece crédito a juros baixos ou até mesmo sem juros aos países que não conseguem obter empréstimos para desenvolvimento.

Destaca-se que a alocação de recursos públicos federais e os financiamentos com recursos da União ou com recursos geridos ou operados por órgãos ou entidades da União serão feitos em conformidade com as diretrizes e os objetivos estabelecidos nos arts. 48 e 49 da Lei Nacional de Saneamento Básico e com os PMSB's.

31.3. MODELOS ALTERNATIVOS DE OBTENÇÃO DE RECURSOS

Neste item são apresentadas alternativas que explorem o potencial de parcerias com o setor privado, as quais possibilitam acesso aos recursos sem as exigências e restrições impostas pelas fontes de financiamentos, entre outros aspectos dificultadores, como por exemplo, o do endividamento público.

a) Concessões Comuns (Leis Federais nº 8.987/1995, 9074/95 e 11.196/2005)

Corresponde à delegação, feita pelo Poder Concedente, através de concorrência, a pessoa jurídica ou consórcio de empresas que demonstre a capacidade para desempenho, por conta e risco, em prazo determinado.

A concessão comum envolve um projeto autossustentável, ou seja, as receitas advindas da exploração dos serviços objetos da concessão são suficientes para cobrir todos os gastos com a operação e manutenção, pagar os financiamentos tomados para o desenvolvimento da infraestrutura necessária e expansões desta ao longo de todo o prazo de concessão e ainda prover remuneração adequada ao capital próprio dos empreendedores. Neste caso, não existe pagamento ao parceiro privado, por parte da Administração Pública.

b) Parceria Público Privada (Lei Federal nº 1.079/2004)

A Parceria Público Privada é um ajuste celebrado entre a Administração Pública e entidades Privadas, que estabeleça vínculo jurídico para implantação ou gestão, no todo ou em parte, de serviços, empreendimentos e atividades de interesse público, em que haja aporte de recursos pelo parceiro privado, que responderá pelo respectivo financiamento e pela execução do objeto.

No caso da PPP, os projetos desenvolvidos não são auto sustentáveis, sendo assim necessária contraprestação pecuniária do parceiro público ao parceiro privado, além das receitas de exploração dos serviços, caso existam, para torná-los sustentáveis.

- **PPP Administrativa:**

O serviço é prestado direta ou indiretamente (quando há um terceiro beneficiário, a população na maioria das vezes) à Administração Pública, e todo pagamento realizado ao particular contratado é realizado pela própria entidade estatal contratante, portanto, caberá a Administração Pública arcar com a totalidade da remuneração devida à iniciativa privada pela prestação dos serviços.

Trata-se de um contrato de prestação de serviços, com realização de obra e/ou fornecimento de bens, onde a Administração Pública se encontre como usuária direta ou indireta.

- **PPP Patrocinada:**

O serviço é prestado diretamente ao público, e o Estado se encarrega de complementar a remuneração recebida pelo concessionário dos usuários do serviço, em princípio através de uma contraprestação pecuniária.

Trata-se de uma concessão subsidiada pela Administração Pública, portanto os recebíveis dos serviços concedidos são acrescidos da contraprestação do poder público.

- **Locação de Ativos:**

É uma Operação Estruturada por meio da qual o parceiro privado se responsabiliza pelo financiamento e construção de empreendimentos a ser operado pelo parceiro público. O parceiro público assume a obrigação de pagamento de um valor mensal de locação.

A locação se dá por tempo determinado, precedida da Concessão de direito real do uso das áreas e da execução das obras de implantação, onde no final, as obras (benfeitorias) passam a ser propriedade do Município.

- **Garantias necessárias:**

Todas as modalidades de parcerias com o setor privado correspondem essencialmente a estruturas de *Project Finance*, nas quais uma SPE (Sociedade de Propósito Específico) de caráter privado financia seus investimentos dando como garantia principal receitas futuras:

- Nas concessões comuns, os recebíveis dos serviços concedidos;
- Nas concessões patrocinadas, os recebíveis dos serviços concedidos, acrescidos da contraprestação devida (onde isto seja possível), ou pagamentos diretos;
- Nas concessões administrativas, os recebíveis cedidos pelo poder público para compor a contraprestação devida (onde isto seja possível), ou pagamentos diretos;
- Na locação de ativos, o fluxo futuro de recebíveis existentes, cedidas pela concessionária pública, para compor o valor do aluguel do ativo de saneamento, construído pela SPE;

Em todos estes casos acima, antes da celebração do contrato, o vencedor da licitação deverá constituir a SPE, a quem caberá implantar e gerir a parceria.

31.4. PROGRAMAS GOVERNAMENTAIS DE INTERESSE AO PMSB

Para complementar as alternativas de fontes de recursos apresentadas anteriormente, foram selecionados programas a nível federal e estadual, bem como programas específicos no âmbito da bacia PCJ. Tais programas são apresentados a fim de possibilitar a construção de uma estratégia de levantamento das fontes potenciais de recursos.

No âmbito federal, a competência pelo repasse de recursos às iniciativas de saneamento é distribuída pelo Ministério das Cidades, Ministério da Saúde e Ministério da Integração Nacional.

No âmbito do estado de São Paulo os principais órgãos governamentais responsáveis por programas relacionados a saneamento básico são:

- **Secretaria de Agricultura e Abastecimento**
 - CATI- Coordenadoria de Assistência Técnica
 - CODASP- Companhia de Desenvolvimento Agrícola de São Paulo
- **Secretaria do Meio Ambiente**
 - Coordenadoria de Biodiversidade e Recursos Naturais – CBR.
- **Secretaria de Saneamento e Recursos Hídricos.**
 - DAEE (Departamento de Águas e Energia Elétrica)
 - Unidade de Gerenciamento de Programas – UGP.
 - Companhia de Saneamento Básico do Estado de São Paulo - Sabesp
 - FEHIDRO - Fundo Estadual de Recursos Hídricos
 - Consórcio Intermunicipal das Bacias dos Rios Piracicaba, Capivari e Jundiá (Consórcio PCJ)
- **Secretaria Estadual da Saúde**
- **Secretaria da Justiça e da Defesa da Cidadania**
 - FID - Fundo Especial de Despesa de Reparação de Interesses Difusos Lesa

A seguir é apresentada uma descrição sucinta de alguns programas existentes no âmbito governamental, que poderão ser úteis para a obtenção de recursos financeiros.

Maiores detalhes sobre estes programas estão apresentados no encarte “Anexo I – Programas Governamentais de Interesse ao PMSB”, que compõem o presente plano de saneamento.

31.4.1. Descrição Sucinta dos Programas

a) Programas No Âmbito Do Governo Federal

Ministério das Cidades

- **A1. Programa Saneamento para Todos**
Temas: Abastecimento de água; esgotamento sanitário; saneamento integrado; manejo de águas pluviais; manejo de resíduos sólidos; preservação e recuperação de mananciais; estudos e projetos.
- **A2. Programa 2068 - Saneamento Básico**
Temas: Implantação, ampliação e melhorias estruturantes nos sistemas de abastecimento de água, esgotamento sanitário, drenagem e manejo de águas pluviais e resíduos sólidos urbanos, com ênfase em populações carentes de aglomerados urbanos e em municípios localizados em bolsões de pobreza; Melhoria da gestão em saneamento básico.
- **A3. Programa 2054: Planejamento Urbano ("Pró-Municípios")**

Temas: Implantação ou melhoria de infraestrutura urbana em pavimentação; abastecimento de água; esgotamento sanitário; redução e controle de perdas de água; resíduos sólidos urbanos; drenagem urbana; saneamento integrado; elaboração de estudos e desenvolvimento institucional em saneamento; e elaboração de projetos de saneamento.

- **A4. Programa 2040 - Gestão de Riscos e Resposta a Desastres**

Temas: Prevenção de desastres originários de águas pluviais.

- **A5. Programa Fortalecimento da Gestão Urbana**

Temas: Reforço da capacidade de gestão territorial e urbana por meio da assistência técnica, do apoio financeiro, da capacitação dos atores municipais e de ações de suporte à elaboração, revisão e implementação do plano diretor participativo municipal.

- **A6. Programa Urbanização, Regularização e Integração de Assentamentos Precários**

Temas: Apoio a execução de intervenções necessárias à regularização fundiária, segurança, salubridade e habitabilidade de populações localizadas em área inadequada à moradia e em situações de risco, visando a sua permanência ou realocação por intermédio da execução de ações integradas de habitação, saneamento ambiental e inclusão social.

Ministério Da Integração Nacional

- **B1. Programa Água para Todos**

Temas: Garantir o amplo acesso à água para as populações rurais dispersas e em situação de extrema pobreza, seja para o consumo próprio ou para a produção de alimentos e a criação de animais, possibilitando a geração de excedentes comercializáveis para a ampliação da renda familiar dos produtores rurais.

- **B2. Programa 2051 – Oferta de Água**

Temas: Aumentar a oferta de água em sistemas integrados, com prioridade nas regiões com déficit, e contribuir para a indução ao desenvolvimento econômico e social, por meio de intervenções de infraestrutura hídrica.

Ministério Da Saúde

- **C1. Programa: Saneamento Básico- Módulo Engenharia de Saúde Pública**

Temas: Implantação ou ampliação de sistemas de abastecimentos de água, esgotamento sanitário; melhoria dos serviços de drenagem e manejo das águas pluviais urbanas; apoio à gestão dos sistemas de saneamento básico; dotar os domicílios e estabelecimentos coletivos de condições sanitárias adequadas; ampliação ou melhoria dos

sistemas de coleta, tratamento e destinação final de resíduos sólidos; abastecimento público de água, esgotamento sanitário e melhorias sanitárias domiciliares e/ou coletivas em áreas rurais.

- **C2. Programa Resíduos Sólidos Urbanos**

Temas: Implementação de projetos de coleta e reciclagem de materiais.

- **C3. Programa: Saneamento Básico - Saúde Ambiental**

Temas: Controle da qualidade da água para o consumo humano; ampliação de ações de Saúde Ambiental.

- **C4. Programa Nacional de Saneamento Rural**

Temas: Medidas estruturais: investimentos em obras para a conformação das infraestruturas físicas de abastecimento de água potável, esgotamento sanitário, melhorias sanitárias domiciliares, manejo de resíduos sólidos e drenagem pluvial.

Medidas estruturantes: Suporte político e gerencial para a sustentabilidade da prestação de serviços, incluindo ações de educação e mobilização social.

Ministério Do Meio Ambiente

- **D1. Programa Resíduos Sólidos Urbanos – Gestão Ambiental Urbana**

Temas: Capacitação na gestão de resíduos sólidos; Implementação de aterros sanitários, galpão de reciclagem.

- **D2. Programa Nacional de Florestas**

Temas: Sustentabilidade do setor florestal, contemplando a proteção dos ecossistemas, a recuperação de áreas degradadas, a expansão da base florestal plantada, o manejo sustentável de florestas naturais e a ampliação da participação social.

- **D3. Programa Agenda Ambiental na Administração Pública/A3P**

Temas: Gestão socioambiental sustentável das atividades administrativas e operacionais do Governo.

Outros Programas E Projetos

- **E1. Programa de Gestão Energética Municipal – PROCEL RELUZ – ELETROBRÁS**

Temas: Gestão de energia elétrica; redução de custos.

- **E2. Programa de Fortalecimento da Gestão Pública**

Temas: Capacitação de agentes públicos; distribuição de bibliografia técnica; fortalecimento da capacidade institucional dos controles internos.

- **E3. Projetos Financiáveis pelo BNDES**

Temas: Abastecimento de água; Esgotamento sanitário; Efluentes e resíduos industriais; Resíduos sólidos; Gestão de recursos hídricos (tecnologias e processos, bacias hidrográficas); Recuperação de áreas ambientalmente

degradadas; Desenvolvimento institucional; Despoluição de bacias, em regiões onde já estejam constituídos Comitês; Macrodrenagem.

- **E4. Projetos Financiáveis Ministério da Justiça**

Temas: Projetos das áreas de meio ambiente, proteção e defesa do consumidor e promoção e defesa da concorrência, patrimônio cultural brasileiro e outros direitos difusos e coletivos.

- b) Programas No Âmbito Do Estado de São Paulo**

- **F1. Programa Estadual de Microbacias Hidrográficas**

Na segunda fase, programa foi denominado Programa de Desenvolvimento Rural Sustentável ou Microbacias II – Acesso ao Mercado.

Temas: Apoio às iniciativas de negócios dos agricultores familiares; fortalecimento das instituições públicas e infraestrutura municipal; gestão do projeto.

- **F2. Programa Sanebase**

Temas: Implantação, reforma, adequação e expansão de sistemas de água e esgotos visando a universalização.

- **F3. Programa Água Limpa**

Temas: Incremento da disponibilidade de água; melhoria da qualidade da água; desenvolvimento institucional; gerenciamento do programa.

- **F4. Programa Estadual de Apoio à Recuperação de Águas – REAGUA**

Temas: Incremento da disponibilidade de água; melhoria da qualidade da água; desenvolvimento institucional do programa.

- **F5. Programa Estadual Água é Vida**

Temas: Recursos financeiros para obras e serviços de infraestrutura, instalações operacionais e equipamentos de sistemas de água para localidades de pequeno porte predominantemente ocupadas por população de baixa renda, mediante utilização de recursos financeiros estaduais não reembolsáveis.

- **F6. Programa Melhor Caminho**

Temas: execução de obras de recuperação de estradas rurais de terra.

- **F7. Programa: Recuperação e conservação dos recursos hídricos das bacias dos rios Piracicaba, Capivari e Jundiá**

Temas: Projetos de recuperação e conservação da qualidade e quantidade dos recursos hídricos: despoluição de corpos d'água; recuperação e preservação de nascentes, mananciais e cursos d'água em áreas urbanas e rurais; combate às perdas em sistemas de distribuição de água; prevenção e defesa contra eventos hidrológicos extremos.

- **F8. Programa Linha Economia Verde Municípios**

Temas: construções sustentáveis; transporte (diminuição de CO₂); saneamento e resíduos; recuperação florestal; e planejamento municipal. É direcionado às administrações municipais diretas, as autarquias e fundações instituídas ou mantidas, direta ou indiretamente, pelos municípios.

- **F.9 Programa Integra São Paulo**

Temas: Recuperação de áreas de pastagens degradadas pelo excesso de pastoreio e erosão, *através de:* Recuperação de pastagens, terraceamento (canaletas para orientar as enxurradas em direção a uma lagoa aberta na terra), para reduzir a violência da água; plantar lavouras em curvas de nível (no sentido diagonal) para também reduzir a intensidade dos volumes das chuvas; plantar mais capim no local onde havia erosão; e corrigir o solo com calcário, entre outros produtos para enriquecer a terra.

- **F10. Projetos Financiados pelo FEHIDRO**

Temas: planejamento e gerenciamento de recursos hídricos; planejamento e gerenciamento de bacias hidrográficas; monitoramento dos recursos hídricos; informações para a gestão dos recursos hídricos; educação ambiental para a gestão sustentável dos recursos hídricos; habilitação técnica para gestão em recursos hídricos; proteção, conservação e recuperação dos recursos hídricos superficiais e subterrâneos; prevenção contra eventos extremos.

- **F11. Projeto Mina D'água**

Temas: Proteção das nascentes de mananciais de abastecimento público. O projeto que está em fase piloto é uma modalidade de Pagamento por Serviços Ambientais (PSA) que visa remunerar os produtores rurais que preservarem nascentes existentes dentro de suas propriedades.

- **F10. Projetos Financiados pelo FID do Estado de São Paulo**

O FID - Fundo Especial de Despesa de Reparação de Interesses Difusos Lesados do Estado de São Paulo é destinado ao ressarcimento, à coletividade, nos danos causados ao meio ambiente, ao consumidor, a bens e direitos, de valor artístico, estético, histórico, turístico e paisagístico, no âmbito do território do Estado de São Paulo.

Temas: Projetos com a finalidade promoção de eventos educativos, a recuperação e a reparação de bens, edição de material informativo e relacionado com a natureza da infração ou do dano causado, por exemplo: ao meio ambiente, ao consumidor, à ordem econômica, a bens e direitos de valor artístico, histórico e dentre outros que caracterizem como sendo interesses difusos.

c) Programas do âmbito dos Comitês das Bacias PCJ

Os planos e programas existentes no âmbito do Plano de Bacias Hidrográficas dos Rios Piracicaba, Capivari e Jundiá – PCJ 2010 – 2020 são:

- Programa Estadual de Microbacias Hidrográficas;
- Plano Entre Serras e Águas;
- Projeto Água Limpa;
- Programa de Desenvolvimento da Região Metropolitana de Campinas (RMC)s (RMC);
- Programa de Recuperação de Matas Ciliares (PRMC) do Estado de São Paulo;

- Hidrovia Tietê-Paraná – aproveitamento múltiplo de Santa Maria da Serra;
- Reservas da Biosfera;
- Projeto de Proteção aos Mananciais do Consórcio PCJ;
- Projeto Município Verde Azul;
- Programa Melhor Caminho;
- Programa Nacional de Desenvolvimento dos Recursos Hídricos (PROAGUA);
- Plano Diretor para Recomposição Florestal Visando a Produção de Água nas Bacias; Hidrográficas dos Rios Piracicaba, Capivari e Jundiáí.

32.1. AÇÕES PARA IMPLEMENTAÇÃO DO PMSB e PMGIRS

Com a finalidade de alcançar os objetivos e metas estabelecidas no PMSB e PMGIRS do município de Ipeúna, foram sugeridas algumas ações que permitam o desenvolvimento e acompanhamento da progressão, quanto ao atendimento das demandas de serviços ao longo do horizonte do PMSB e PMGIRS bem como o enquadramento e atendimento das exigências legais correlacionadas.

Estas ações podem ser classificadas em dois grupos distintos: Ações Institucionais e Legais e Ações Técnicas e Operacionais.

32.1.1. Ações Institucionais e Legais

As ações institucionais e legais se baseiam em:

- Estruturação no âmbito da administração municipal de estrutura de gestão dos serviços de saneamento, através de Secretaria ou Diretoria de Meio Ambiente e Saneamento;
- Criação de um Conselho Municipal de Saneamento, de forma a atender às exigências legais, lembrando a necessidade de assegurar a participação de entidades e da sociedade organizada;
- Análise e revisão do modelo institucional atual para a gestão dos serviços de saneamento básico em conformidade com a Lei Federal nº 11.445/2007;
- Criação de uma agência reguladora própria ou delegação destas atribuições a alguma entidade já constituída para esta finalidade. O município de Ipeúna aderiu à ARES-PCJ, para a regulação e fiscalização dos serviços de abastecimento de água e esgotamento sanitário, enquanto que para os serviços de manejo de resíduos sólidos e controle de águas pluviais ainda não foi definido a adesão à alguma entidade;
- Criação do Fundo Municipal de Saneamento Básico;
- Definição de uma sistemática de revisão anual do PMSB a fim de garantir a sua permanente atualização.

32.1.2. Ações Técnicas e Operacionais

As ações técnicas e operacionais se baseiam em:

- Mobilização de ações institucionais junto aos órgãos da esfera estadual e federal, no intuito de identificar oportunidades de captação de recursos;
- Desenvolvimento do Plano de Atendimento às Emergências do Saneamento Básico - PAE-SAN;
- Alinhamento das atividades técnico-operacionais com o prestador de serviços.

32.1.3. Definição dos Padrões de Qualidade

O Saneamento Básico pode ser entendido como o conjunto de medidas que visam preservar ou modificar condições ambientais com a finalidade de prevenir doenças e promover a saúde.

O sistema de saneamento básico de um município ou de uma região possui estreita relação com a comunidade a qual atende, sendo fundamental para a salubridade ambiental do município e para a qualidade de vida da população. Sendo assim, o planejamento e a gestão adequados destes serviços, concorrem para a valorização, proteção e gestão equilibrada dos recursos ambientais e tornam-se essenciais para garantir a eficiência desse sistema, em busca da universalização do atendimento, em harmonia com o desenvolvimento local e regional.

Para atingir um estado adequado de desenvolvimento devem ser compatibilizadas as disponibilidades e necessidades de serviços públicos para a população, associando alternativas de intervenção e de mitigação dos problemas decorrentes da insalubridade ambiental.

A universalização dos serviços, objetivo maior deste PMSB, corresponde à ampliação progressiva dos serviços de saneamento básico, objetivando o acesso de todos os domicílios ocupados e dos locais de trabalho e de convivência social em um determinado território.

O serviço público de saneamento básico é considerado universalizado em um território quando assegura o atendimento, no mínimo, das necessidades básicas vitais, sanitárias e higiênicas, de todas as pessoas, independentemente de sua condição socioeconômica, com promoção do uso racional dos recursos naturais.

Neste contexto são condicionantes para a universalização dos serviços os seguintes elementos básicos:

a) Abastecimento de Água:

- Garantia de fornecimento de água à população, com qualidade e quantidade compatível ao atendimento das suas necessidades;
- Regularidade na prestação dos serviços;
- Pressões de serviços compatíveis (entre 10,0 e 50,0 m.c.a.);
- Reduzidos índices de perdas (igual ou menor que 30%);
- Modicidade da tarifa.

b) Esgotamento Sanitário:

- Garantia de coleta e afastamento dos esgotos sanitários, em condições seguras à saúde pública da população com qualidade compatível ao atendimento das suas necessidades;
- Tratamento e lançamento final ao meio ambiente compatível aos padrões legais estabelecidos pela legislação específica;
- Regularidade na prestação dos serviços;
- Modicidade da tarifa.

c) Limpeza Urbana e Manejo de Resíduos Sólidos:

- Manutenção do sistema atual de coleta, transporte e destinação final adequada;
- Segregação na fonte dos resíduos úmidos e secos;
- Consolidação do plano de coleta seletiva e destinação final;
- Reutilização e reciclagem dos resíduos sólidos secos;
- Aproveitamento dos resíduos sólidos orgânicos para compostagem;
- Consolidação do Programa de Educação Ambiental;
- Implantação de um sistema de gerenciamento e controle das ações do plano, a cargo da prefeitura municipal;
- Busca por alternativas para atendimento aos objetivos estabelecidos no PMSB, com menor custo e impacto ambiental.

d) Drenagem Urbana e Manejo de Águas Pluviais:

- Atendimento de toda população urbana do município com sistema de drenagem de águas pluviais;
- Minimização ou eliminação sempre que possível dos impactos originados pelas enchentes;
- Busca por alternativas para atendimento aos objetivos estabelecidos no PMSB, com menor custo e impacto ambiental;
- Inclusão dos conceitos de retenção e infiltração das águas pluviais, no programa de educação ambiental;
- Implantação de um sistema de gerenciamento e controle das ações do plano, a cargo da prefeitura;
- Busca por alternativas para atendimento aos objetivos estabelecidos no PMSB, com menor custo e impacto ambiental.

32.2. INSTRUMENTOS DE AVALIAÇÃO E MONITORAMENTO

De forma a potencializar os objetivos destacados no PMSB e PMGIRS, recomenda-se que o acompanhamento das atividades, serviços e obras, utilize indicadores que permitam uma avaliação simples e objetiva do desempenho dos serviços de abastecimento de água e esgotamento sanitário.

Ressalta-se que além dos indicadores a seguir, deverão ser efetuados registros de dados operacionais e de desempenho financeiro dos serviços, a fim de permitir a geração dos indicadores definidos pelo SNIS, instituída pela Lei Federal nº 11.445/2007, que prevê:

- I. Coletar e sistematizar dados relativos às condições da prestação dos serviços públicos de saneamento básico;
- II. Disponibilizar estatísticas, indicadores e outras informações relevantes para a caracterização da demanda e da oferta de serviços públicos de saneamento básico;
- III. Permitir e facilitar o monitoramento e avaliação da eficiência e da eficácia da prestação dos serviços de saneamento básico;
- IV. Permitir e facilitar a avaliação dos resultados e dos impactos dos planos e das ações de saneamento básico.

Ainda, a PNSB estabelece que as informações do SNIS são públicas e acessíveis a todos, independentemente da demonstração de interesse, devendo ser publicadas por meio da internet e que o SNIS deverá ser desenvolvido e implementado de forma articulada ao Sistema Nacional de Informações em Recursos Hídricos - SNIRH e ao Sistema Nacional de Informações em Meio Ambiente - SNIMA.

32.3. DIRETRIZES PARA A REGULAÇÃO DOS SERVIÇOS

A PNSB estabelece que os titulares dos serviços públicos de saneamento básico poderão delegar a organização, a regulação, a fiscalização e a prestação desses serviços, nos termos Constituição Federal e da Lei Federal nº 11.107/ 2005.

Conforme indicado na Cartilha da ARSESP, os serviços devem ser regulados por entidade autônoma sempre que a prestação não for executada por entidade que integre a administração do titular (como um SAE – Serviço de Água e Esgoto ou DAE – Departamento de Água e Esgoto, por exemplo).

No caso dos serviços de drenagem urbana e manejo das águas pluviais, limpeza urbana e manejo de resíduos sólidos, será necessária que o poder público municipal decida a delegação total ou parcial quanto a prestação destes serviços.

O exercício da função de regulação dos serviços de saneamento está previsto nos termos da Lei nº 11.445/07, com objetivos de:

- I. Estabelecer padrões e normas para a prestação adequada dos serviços e satisfação dos usuários;
- II. Garantir o cumprimento das condições e metas estabelecidas;
- III. Prevenir e reprimir o abuso do poder econômico; e,
- IV. Definir tarifas que assegurem o equilíbrio econômico e financeiro dos contratos e a modicidade tarifária.

O titular poderá criar ou delegar a função regulatória dos serviços públicos de saneamento básico a qualquer entidade reguladora constituída nos limites do respectivo Estado.

A regulação deve ser entendida como todo e qualquer ato, normativo ou não, que discipline ou organize um determinado serviço público, incluindo suas características, padrões de qualidade, impacto socioambiental, direitos e obrigações dos usuários e dos responsáveis por sua oferta ou prestação e fixação e revisão do valor de tarifas e outros preços públicos.

As atividades de acompanhamento, monitoramento, controle ou avaliação, no sentido de garantir a utilização, efetiva ou potencial, do serviço público, são consideradas como fiscalização.

A entidade de regulação definirá, pelo menos:

- As normas técnicas relativas à qualidade, à quantidade e à regularidade dos serviços prestados aos usuários e entre os diferentes prestadores envolvidos;
- As normas econômicas e financeiras relativas às tarifas, aos subsídios e aos pagamentos por serviços prestados aos usuários e entre os diferentes prestadores envolvidos;
- A garantia de pagamento de serviços prestados entre os diferentes prestadores dos serviços;

- Os mecanismos de pagamento de diferenças relativas a inadimplência dos usuários, perdas comerciais e físicas e outros créditos devidos, quando for o caso;
- O sistema contábil específico para os prestadores que atuem em mais de um Município.

O exercício da função de regulação deverá atender o seguinte:

- Independência decisória, incluindo autonomia administrativa, orçamentária e financeira da entidade reguladora;
- Transparência, tecnicidade, celeridade e objetividade das decisões.

São objetivos da regulação:

- Estabelecer padrões e normas para a adequada prestação dos serviços e para a satisfação dos usuários;
- Garantir o cumprimento das condições e metas estabelecidas;
- Prevenir e reprimir o abuso do poder econômico, ressalvada a competência dos órgãos integrantes do sistema nacional de defesa da concorrência;
- Definir tarifas que assegurem tanto o equilíbrio econômico e financeiro dos contratos como a modicidade tarifária, mediante mecanismos que induzam a eficiência e a eficácia dos serviços e que permitam a apropriação social dos ganhos de produtividade.

A entidade reguladora editará normas relativas às dimensões técnica, econômica e social de prestação dos serviços, que abrangerão, pelo menos, os seguintes aspectos:

- Padrões e indicadores de qualidade da prestação dos serviços;
- Requisitos operacionais e de manutenção dos sistemas;
- As metas progressivas de expansão e de qualidade dos serviços e os respectivos prazos;
- Regime, estrutura e níveis tarifários, bem como os procedimentos e prazos de sua fixação, reajuste e revisão;
- Medição, faturamento e cobrança de serviços;
- Monitoramento dos custos:
 - ✓ Avaliação da eficiência e eficácia dos serviços prestados;
 - ✓ Plano de contas e mecanismos de informação, auditoria e certificação;
 - ✓ Subsídios tarifários e não tarifários;
 - ✓ Padrões de atendimento ao público e mecanismos de participação e informação.

32.4. DIRETRIZES PARA A FORMATAÇÃO DE INSTRUMENTOS DE CONTROLE E PARTICIPAÇÃO DA SOCIEDADE

As ações programadas no PMSB e PMGIRS de Ipeúna deverão ter seus resultados amplamente divulgados, de forma a garantir pleno acesso às partes interessadas, entre as quais: a comunidade, órgãos e entidades públicas e entidades privadas.

Os mecanismos para esta divulgação deverão ser implementados pela Prefeitura Municipal de Ipeúna, utilizando métodos e técnicas que permitam a divulgação do atendimento aos objetivos e metas propostos no plano.

Os indicadores que serão apresentados no item seguinte deverão também ser amplamente divulgados, revistos, atualizados e discutidos de forma sistemática.

As definições das formas de mídia serão de responsabilidade da administração municipal a partir dos recursos disponíveis. Como recomendações, são indicadas as ferramentas para a divulgação do PMSB e PMGIRS:

- Utilização de um Sistema Georreferenciado com mapeamento das obras de ampliação e melhoria da infraestrutura existente;
- Elaboração de folheto contendo o “balanço” anual do atendimento às metas;
- Utilização da fatura de água/esgoto, para divulgação de informações a metas relativas ao PMSB e PMGIRS;
- Realização de Audiência Pública anual para apresentação do desenvolvimento do PMSB e PMGIRS;
- Participação em eventos e fóruns promovidos pela administração pública, sempre que houver temáticas de interesse ao saneamento básico, devendo-se, então, divulgar a existência do PMSB e PMGIRS;
- Disponibilidade no “web-site” da Prefeitura Municipal de Ipeúna, contendo um de link com informações sobre as metas do PMSB e seu respectivo status de atendimento.

Os mecanismos de divulgação sobre o desenvolvimento do presente plano foram definidos no Plano de Mobilização Social – Produto 2. As ações desenvolvidas ao longo da elaboração do PMSB e PMGIRS serão abordadas no Relatório de Evidências de Mobilização Social.

Como forma de representação da sociedade, no que diz respeito ao acompanhamento e avaliação do PMSB, o município deverá implementar os seguintes mecanismos:

- Intersetorialidade: Cooperação e participação conjunta dos vários atores sociais e institucionais envolvidos;
- Transparência: Facilitar o acesso à informação e promover a participação na definição das prioridades;
- Democracia: Estimular a reflexão crítica dos atores sociais, fortalecendo a autonomia e liberdade de expressão.

32.5. DIRETRIZES PARA O ACOMPANHAMENTO DO PMSB E PMGIRS

De acordo com as premissas apresentadas pelo município, a execução, avaliação, fiscalização e monitoramento do plano ficará a cargo do Conselho Municipal de Saneamento, o qual deverá ser constituído por:

- Representante da Secretaria Municipal de Governo e Finanças;
- Representante da Secretaria Municipal de Saúde, Desenvolvimento e Assistência Social;
- Representante da Secretaria Municipal de Educação, Cultura, Esportes, Turismo e Meio Ambiente;
- Representante da Secretaria Municipal de Obras, Serviços Públicos e Saneamento Básico;
- Representante de Associações ou Organizações da Sociedade Civil.

Aqui, ressalta-se que, como haverá representantes da sociedade civil na composição do conselho, esta também será uma ferramenta para assegurar o conhecimento da população em relação aos assuntos do PMSB e PMGIRS.

De acordo com o Decreto nº 8.211/2014, que altera o Decreto nº 7.217/2010, após a data de 31 de Dezembro de 2014, foi vedado o acesso aos recursos federais ou aos geridos ou administradores por órgão ou entidade da União, quando destinados aos serviços de saneamento básico, àqueles titulares de serviços públicos de saneamento básico que não instituíram, por meio de legislação específica, o controle social realizado por órgão colegiado, ou seja, que ainda não criaram o grupo responsável pela execução, avaliação, fiscalização e monitoramento do plano.

Sugere-se que, o suporte administrativo, assim como a estrutura física necessária para o arquivamento de materiais referentes às atividades de tal conselho sejam centralizados na Secretaria Municipal de Obras, Serviços Públicos e Saneamento Básico, devendo haver a articulação e auxílio por parte das demais secretarias envolvidas.

Com relação ao prazo de execução da avaliação e do processo de implantação do PMSB e PMGIRS, sugere-se que em todo primeiro trimestre de cada ano seja efetuada a avaliação das ações e metas propostas para o ano anterior, sendo que, quando verificadas metas que não foram cumpridas, um plano de ações corretivas deverá ser implementado e executado, mitigando-se aquelas ações que não foram alcançadas. Ressalta-se ainda que, esta avaliação deve ter como objeto as metas e ações vigentes, visto que o plano passará por revisões de no máximo a cada quatro anos.

Como recursos tecnológicos para o andamento das atividades a serem desenvolvidas, o Conselho Municipal de Saneamento deverá dispor de:

- Um notebook;
- Um Datashow;
- Uma máquina fotográfica;
- Uma impressora.

No contexto do acompanhamento do presente PMSB e PMGIRS, apresenta-se o Anexo IV, onde consta a Ata da Audiência Pública para apresentação dos planos, onde a sociedade teve a oportunidade de manifestação acerca do conteúdo apresentado, apenas o grupo de trabalho se pronunciou com um questionamento quanto aos valores de investimentos em esgotamento sanitário, o assunto foi discutido e com informações enviadas posteriormente pelo município, o conteúdo do plano foi alterado, a fim de se atender essa solicitação.

33. INDICADORES DE INTERESSE PARA ACOMPANHAMENTO DAS METAS

No presente item se objetiva a definição e o estabelecimento de metas e indicadores quantitativos e qualitativos a serem atendidos pelo prestador dos serviços de água e esgotos no âmbito do município, baseado na situação atual e melhorias propostas.

Os indicadores selecionados para monitoramento do PMSB e PMGIRS compreendem aspectos técnico-operacionais e gestão.

33.1. INDICADORES DE DESEMPENHO

O planejamento para implementação das ações e obras para melhorias operacionais e de ampliação visa ao adequado e pleno atendimento dos critérios de serviço. Destaca-se que o objetivo deste planejamento é a preparação da infraestrutura e dos serviços, a fim de se atender as metas estabelecidas por este PMSB e PMGIRS. Para mensurar o atendimento das ações propostas foram elencados os indicadores que deverão ser utilizados, os quais permitirão avaliar a extensão do atendimento dos objetivos e metas definidos.

33.1.1. Indicadores do Sistema de Abastecimento de Água

Aqui, serão utilizados dois tipos de indicadores correlacionados entre si, para definir a situação do abastecimento de água no município: Índice de Cobertura, referente aos Domicílios existentes no município, e, Índice de Atendimento, referente à população do município.

O Índice de Cobertura, **ICDÁgua**, adota como parâmetros os números de economias e de domicílios, e é de mais fácil quantificação e controle; o Índice de Atendimento, **IAPÁgua**, tem como referência a população do município, e por isto é importante na gestão dos serviços de abastecimento de água, permitindo análises e correlações com outros indicadores, como por exemplo, indicadores epidemiológicos e de saúde, e outros indicadores referenciados à população do município.

a) Cobertura e Atendimento com Abastecimento de Água

A cobertura do município com abastecimento de água será calculada utilizando como parâmetro os domicílios existentes no município.

O atendimento com abastecimento de água será calculado utilizando como parâmetro a população do município.

Estão previstos indicadores para o município como um todo, conforme descritos a seguir.

- **Índice de Cobertura dos Domicílios Urbanos com Abastecimento de Água:**

O objetivo do indicador é medir o percentual de domicílios existentes na área urbana com disponibilidade de acesso ao sistema público de abastecimento de água. A frequência recomendada de apuração do medidor é trimestral.

Equação:

$$\text{ICDUÁgua} = \frac{\text{ERUAÁgua} + \text{ERUDÁgua}}{\text{Durb.}} \times 100$$

Onde:

- ICDUÁgua – Índice de cobertura dos domicílios urbanos com abastecimento de água, em percentual;
- ERUAÁgua - Quantidade de economias residenciais urbanas ativas ligadas no sistema de abastecimento de água;
- ERUDÁgua - Quantidade de economias residenciais totais com disponibilidade de abastecimento de água, mas não ativadas;
- Durb. - Quantidade de domicílios urbanos do município, conforme cadastro da prefeitura.

- **Índice de Cobertura dos Domicílios Totais com Abastecimento de Água:**

O objetivo do indicador é medir o percentual dos domicílios existentes no município (totais) com disponibilidade de acesso ao sistema público de abastecimento de água. A frequência recomendada de apuração do medidor é trimestral.

Equação:

$$\text{ICDTÁgua} = \frac{\text{ERTAÁgua} + \text{ERTDÁgua}}{\text{Dtot.}} \times 100$$

Onde:

- ICDTÁgua – Índice de cobertura dos domicílios totais com abastecimento de água, em percentual;
- ERTAÁgua - Quantidade de economias residenciais totais ativas ligadas no sistema de abastecimento de água;
- ERTDÁgua - Quantidade de economias residenciais totais com disponibilidade de abastecimento de água mas não ativadas;
- Dtot. - Quantidade de domicílios totais do município, conforme cadastro da prefeitura.

- **Índice de Atendimento da População Urbana com Abastecimento de Água:**

O objetivo do indicador é medir o percentual da população urbana existente no município com disponibilidade de acesso ao sistema público de abastecimento de água. A frequência recomendada de apuração do medidor é trimestral.

Equação:

$$IAUÁgua = \frac{PUAÁgua}{PU} \times 100$$

Onde:

- IAUÁgua - Índice de Atendimento Urbano de Água, em percentagem;
- PU - População Urbana do Município, conforme projeção do PMSB;
- PUAÁgua - População Urbana Atendida com Abastecimento de Água.

A meta de atendimento com abastecimento de água na área urbana é manter 100% do atendimento em todo o período do plano, conforme mostra a Tabela 81.

Tabela 81- Metas de Atendimento com Abastecimento de Água.

Indicador	Metas/Ano
	2015 a 2031
ICDÁgua - (%) - maior ou igual a	100,0
IAPUÁgua (%) - maior ou igual a	99,0

Fonte: Elaborado por B&B Engenharia Ltda., 2015.

- **Índice de Atendimento da População Total com Abastecimento de Água:**

O objetivo do indicador é medir o percentual da população total existente no município com disponibilidade de acesso ao sistema público de abastecimento de água. A frequência recomendada de apuração do indicador é trimestral.

Equação:

$$IATÁgua = \frac{PTAÁgua}{PT} \times 100$$

Onde:

- IATÁGUA - Índice de Atendimento de Água da População Total do Município, em percentual;
- PT - População Total do Município, conforme projeção do PMSB;
- PTAÁgua = Valor do produto da quantidade total de economias residenciais ativas de água do município, no último mês do ano, pela taxa média de habitantes por domicílio, conforme Fundação Seade.

b) Hidrometração

O indicador de hidrometração é dado por um percentual, definido pela relação numérica entre o número de ligações ativas com hidrômetros sobre o total de ligações existentes num dado momento da avaliação.

O objetivo do indicador é avaliar a qualidade dos volumes consumidos apurados, do ponto de vista da parcela das ligações de água que é efetivamente medida, lembrando que a outra parcela corresponde a volumes estimados. A frequência recomendada de apuração do indicador é anual.

Equação:

$$IHD = \frac{LAA}{LAA \text{ micro}}$$

Onde:

- IHD – Índice de hidrometração;
- LAA - Quantidade de Ligações Ativas de Água;
- LAA micro - Quantidade de Ligações Ativas de Água Micro medidas.

O índice de hidrometração atual é estimado em 60%, a meta é até 2019 atingir 100% de hidrometração no município e manter esse índice até o final do plano.

c) Qualidade de Água

As metas de qualidade da água deverão ser avaliadas a partir dos indicadores AFQB e IAB, Índice de Análises Físico-Químicas e Bacteriológicas e Índice de Análises Bacteriológicas, respectivamente.

Deverão ser considerados os parâmetros de avaliação da qualidade da água mais importantes e exigidos pela Portaria MS nº 2914/2011. Os índices deverão ser calculados a partir das análises laboratoriais das amostras de águas coletadas na rede de distribuição de água, segundo um programa de coleta que atenda à legislação vigente. Para apuração dos indicadores, o sistema de controle da qualidade da água deverá incluir um sistema de coleta de amostras e de execução de análises laboratoriais que permitam o levantamento dos dados necessários, além de atender à legislação vigente.

• Índice de Conformidade das Análises Físico-Químicas e Bacteriológicas:

O objetivo do indicador é medir o percentual das análises físico-químicas e bacteriológicas que estão em conformidade com a legislação vigente, em relação ao total de análises realizadas. A frequência recomendada de apuração do indicador é mensal.

Equação:

$$AFQB = \frac{NAC}{NAT} \times 100$$

Onde:

- AFQB – Índice de Conformidade das Análises Físico-Químicas e Bacteriológicas;
- NAC - número de análises efetuadas com todos os parâmetros (cor, turbidez, cloro residual livre, fluoreto e bacteriologia) em conformidade com a Portaria MS nº 2914/2011;
- NAT - número total de análises realizadas.

- **Índice de Conformidade das Análises Bacteriológicas:**

O objetivo do indicador é medir o percentual das análises bacteriológicas que estão em conformidade com a legislação vigente, em relação ao total de análises realizadas. A frequência recomendada de apuração do indicador é mensal.

Equação:

$$IAB = \frac{NABC}{NABT} \times 100$$

Onde:

- IAB: Índice de conformidade das análises bacteriológicas;
- NABC - número de análises bacteriológicas em conformidade com a Portaria MS nº 2914/2011;
- NABT - número total de análises bacteriológicas realizadas.

A apuração mensal do IAB e do AFQB não isenta o prestador do serviço de abastecimento de água de suas responsabilidades perante outros órgãos fiscalizadores e perante a legislação vigente. A Tabela 82 a seguir apresenta os índices pretendidos ao longo do período do plano.

Tabela 82 - Índices de qualidade da água desejados no horizonte de Projeto.

INDICADOR	METAS/ANO				
	2015	2019	2024	2029	2034
IAB (%) - maior ou igual a	95	95	95	95	95
AFQB (%) - maior ou igual a	99	99	99	99	99

Fonte: Elaborado por B&B Engenharia Ltda., 2015.

d) Qualidade do Fornecimento de Água

Para a verificação da qualidade do fornecimento de água aos usuários, serão utilizados dois indicadores que avaliam a existência de eventuais problemas relacionados ao sistema de abastecimento de água, que podem ser:

- **Índice de Interrupções de Fornecimento:**

O Índice de Interrupções de Fornecimento - IIF mede a descontinuidade do abastecimento no sistema de distribuição de água, tomando como base a quantidade e o tempo que as economias ativas de água foram atingidas por paralisações não programadas, do fornecimento de água. A frequência recomendada de apuração do medidor é mensal, com fechamento anual.

- **Índice de Reclamações de Falta de Água:**

O objetivo do indicador é avaliar a percepção dos usuários, quanto a eventuais problemas com o fornecimento de água.

O Índice de Reclamações de Falta de Água – IRFA deverá ser avaliado pelo número de reclamações de falta de água imprevistas por 1.000 ligações, excetuado as paradas programadas. A frequência recomendada de apuração do medidor é mensal, com fechamento anual.

Equação:

$$IRFA = \frac{NRFA}{NLAA \times 1000}$$

Onde:

- IRFA - Índice de Reclamações de Falta de Água, em quantidade por 1000 habitantes;
- NRFA - número de reclamações de falta de água justificadas (exclui, por exemplo, reclamações de clientes cortados por falta de água);
- NLAA - número de ligações ativas de água.

Nas metas estabelecidas, a partir do ano de 2015, o IRFA deverá ser inferior a 2 (duas) reclamações por 1.000 ligações.

e) Controle de Perdas

Serão utilizados dois indicadores correlacionados entre si para definir perdas: Índice de Perdas na Distribuição e Índice de Perdas por Ramal.

O Índice de Perdas na Distribuição, IPD, expresso em percentual, é um indicador de impacto e facilmente interpretado pelo usuário.

O indicador de Perdas por Ligação, IPL, expresso em l/ligação/dia, é um Indicador mais técnico e mais propício no auxílio das ações de controle de perdas.

A frequência recomendada para apuração destes medidores é mensal.

A seguir são apresentadas as definições dos parâmetros que são utilizados nas formulações dos indicadores de índices de perdas de água.

- **Índice de Perdas na Distribuição:**

Equação:

$$IPDt = \frac{(VDC - VCM)}{VDC} \times 100$$

Onde:

- IPDt - Índice de Perdas Físicas na Distribuição, em %;
- VDC - Volume de Água Disponibilizado à Distribuição (Produzido, Tratado, de Serviço), em m³/ano;
- VCM - Volume de Consumo Medido ou Estimado (m³/ano).

- **Índice de Perdas por Ligação:**

Equação:

$$IPL = \frac{(VDC - VCM)}{NLA} \times \frac{1000}{365}$$

Onde:

- IPL - Índice de Perdas por Ligação, em l/lig.dia;
- VDC - Volume de Água Disponibilizado à Distribuição (Produzido, Tratado, de Serviço), em m³/ano;
- VCM - Volume de Consumo Medido ou Estimado, em m³/ano;
- NLA - Quantidade de Ligações Ativas de Água.

Foram estabelecidas metas para o índice de perdas na distribuição conforme apresentado na Tabela 83.

Tabela 83 - Metas de Controle de Perdas.

INDICADOR	METAS/ANO			
	2015*	2019	2029	2034
IPDt (%) - menor ou igual a	45,6	35,0	20,0	20,0

(*) Índice de Perdas Atual.

Fonte: Elaborado por B&B Engenharia Ltda., 2015.

33.1.2. INDICADORES DO SISTEMA DE ESGOTAMENTO SANITÁRIO

a) Cobertura e Atendimento com Esgotamento Sanitário

A cobertura do município com esgotamento sanitário será calculada utilizando como parâmetro os domicílios existentes no município.

O atendimento com esgotamento sanitário será calculado utilizando como parâmetro a população do município. Estão previstos indicadores para o município como um todo, conforme descritos a seguir.

- **Índice de Cobertura dos Domicílios Urbanos com Esgotamento Sanitário:**

O objetivo do indicador é medir o percentual de domicílios existentes na área urbana com disponibilidade de acesso ao sistema público de esgotamento sanitário. A frequência recomendada de apuração do medidor é trimestral.

Equação:

$$ICDUEsgoto = \frac{EUA Esgoto + EUEsgoto}{Durb.} X 100$$

Onde:

- ICDUEsgoto – Índice de Cobertura dos Domicílios Urbanos com Esgotamento Sanitário, em percentual;
- EUA Esgoto - Quantidade de economias residenciais urbanas ativas ligadas no sistema de esgotamento sanitário;
- EUEsgoto - Quantidade de economias residenciais totais com esgotamento sanitário mas não ativadas;
- Durb. - Quantidade de domicílios urbanos do município, conforme cadastro da prefeitura.

- **Índice de Cobertura dos Domicílios Totais com Esgotamento Sanitário:**

O objetivo do indicador é medir o percentual dos domicílios existentes no município (totais) com disponibilidade de acesso ao sistema público de esgotamento sanitário.

A frequência recomendada de apuração do medidor é trimestral.

Equação:

$$ICDTEsgoto = \frac{ERTA Esgoto + ERTDEsgoto}{Durb.} X 100$$

Onde:

- ICDTEsgoto – Índice de Cobertura dos Domicílios Totais com Esgotamento Sanitário, em percentual;

- ERTAEsgoto - Quantidade de economias residenciais totais ativas ligadas no sistema de esgotamento sanitário;
- ERTDEsgoto - Quantidade de economias residenciais totais com esgotamento sanitário disponibilizadas, mas não ativas;
- Durb. - Quantidade de domicílios urbanos do município, conforme cadastro da prefeitura.

- **Índice de Atendimento da População Urbana com Esgotamento Sanitário:**

O objetivo do indicador é medir o percentual da população urbana do município com disponibilidade de acesso ao sistema público de esgotamento sanitário.

A frequência recomendada de apuração do indicador é trimestral.

Equação:

$$\text{IAUEsgoto} = \frac{\text{PUAEsgoto}}{\text{PU}} \times 100$$

Onde:

- IAUEsgoto - Índice de Atendimento de Esgoto da População Urbana do Município, em percentual;
- PU - População Urbana do Município, conforme projeção da Fundação Seade;
- PUAEsgoto - Valor do produto da quantidade de economias residenciais urbanas ativas de esgoto do município, no último mês do ano, pela taxa média de habitantes por domicílio, conforme Fundação SEADE.

Foram estabelecidas metas de cobertura e Atendimento Urbano com esgotamento sanitário, no caso do município a meta é manter o atendimento em 100% até o final do plano, conforme apresentado na Tabela 84 a seguir.

Tabela 84 - Metas de Cobertura e Atendimento Urbano com Esgotamento Sanitário.

INDICADOR	METAS/ANO			
	2015(*)	2019	2029	2034
ICD Esgoto (%) – maior ou igual a	86,0	100	100	100
IAUEsgoto (%) – maior ou igual a	86,0	100	100	100

(*) Índice de Atendimento Atual.

Fonte: Elaborado por B&B Engenharia Ltda., 2015.

- **Índice de Atendimento da População Total com Esgotamento Sanitário:**

O objetivo do indicador é medir o percentual da população total existente no município com disponibilidade de acesso ao sistema público de esgotamento sanitário. A frequência recomendada de apuração do indicador é trimestral.

Equação:

$$IATE = \frac{PTAEsgoto}{PT} X 100$$

Onde:

- IATEsgoto - Índice de Atendimento de Esgoto da População Total do Município, em percentual;
- PT - População Total do Município, conforme projeção do Fundação SEADE;
- PTAEsgoto - População Total do Município Atendida com Esgotamento Sanitário;

b) Índice de Tratamento dos Esgotos Coletados

O objetivo do indicador é medir o percentual de tratamento dos esgotos coletados.

O indicador é definido como sendo a relação entre as economias cadastradas ativas totais atendidas com coleta de esgotos cujos efluentes são conduzidos para tratamento e as economias cadastradas ativas totais atendidas com coleta de esgoto.

A frequência recomendada de apuração do medidor é mensal.

Equação:

$$ITEC = \frac{EATEsgoto}{EACEsgoto} X 100$$

Onde:

- ITEC – Índice de Tratamento dos Esgotos Coletados, em percentual;
- EACEsgoto - Quantidade de economias cadastradas ativas totais atendidas com coleta de esgotos;
- EATEsgoto - Quantidade de economias cadastradas ativas atendidas com coleta de esgoto, cujos efluentes são conduzidos para tratamento.

Foram estabelecidas metas para o Índice de Tratamento dos Esgotos Coletados no município, conforme apresentado a seguir na Tabela 85.

Tabela 85 - Metas de Tratamento dos Esgotos Coletados

INDICADOR	METAS/ANO	
	2015 (*)	2019 A 2034
ITEC (%) - maior ou igual a	100	100,0

(*) Índice de Tratamento Atual

Fonte: Elaborado por B&B Engenharia Ltda., 2015.

c) Eficiência de Tratamento de Esgotos Sanitários

A qualidade dos efluentes lançados nos cursos de água naturais deverá ser medida pelo Índice de Qualidade do Efluente - IQE. Esse índice procura identificar, de maneira objetiva, os principais parâmetros de qualidade dos efluentes lançados.

O IQE deverá ser calculado com base no resultado das análises laboratoriais das amostras de efluentes coletadas no conduto de descarga final das estações de tratamento de esgotos, segundo um programa de coleta que atenda à legislação vigente e seja representativa para o cálculo adiante definido.

A frequência de apuração do IQE deverá ser mensal, utilizando os resultados das análises efetuadas nos últimos 3 meses. Para a apuração do IQE, o sistema de controle de qualidade dos efluentes a ser implantado pelo prestador, deverá incluir um sistema de coleta de amostras e de execução de análises laboratoriais que permitam o levantamento dos dados necessários, além de atender à legislação vigente.

O IQE deverá ser calculado como o percentual de análises em conformidade com a Resolução CONAMA nº 430/2011, bem como às exigências técnicas das Licenças Ambientais, regidas pela Resolução CONAMA nº 237/97.

A probabilidade de atendimento de cada um dos parâmetros será obtida através da teoria da distribuição normal ou de Gauss.

Determinada a probabilidade de atendimento para cada parâmetro, o IQE será obtido através da seguinte expressão:

$$\text{IQE} = 0,35 \times P(\text{SS}) + 0,30 \times P(\text{SH}) + 0,35 \times P(\text{DBO})$$

Onde:

- P(SS) - probabilidade de que seja atendida a condição exigida para materiais sedimentáveis;
- P(SH) - probabilidade de que seja atendida a condição exigida para substâncias solúveis em hexana;
- P(DBO) - probabilidade de que seja atendida a condição exigida para a demanda bioquímica de oxigênio.

A apuração mensal do IQE não isenta o prestador da obrigação de cumprir integralmente o disposto na legislação vigente, nem de suas responsabilidades perante outros órgãos fiscalizadores.

A seguir a Tabela 86 apresenta os índices pretendidos ao longo do período do plano.

Tabela 86 - Índices de qualidade de tratamento de esgoto desejados no horizonte de projeto.

INDICADOR	METAS/ANO			
	2015	2019	2029	2034
IQE (%) - maior ou igual a	0,0	80,0	95,0	95,0

Fonte: Elaborado por B&B Engenharia Ltda., 2015.

d) Qualidade da Coleta dos Esgotos

Para a verificação da qualidade da coleta de esgoto, serão utilizados dois indicadores que avaliam a existência de anomalias que prejudicam a continuidade operacional do sistema de coleta de esgotos.

A continuidade do sistema de coleta de esgotos sanitários deverá ser medida pelo número de desobstruções de redes coletoras e ramais prediais que efetivamente forem realizadas por solicitação dos usuários.

Qualquer que seja a causa das obstruções, a responsabilidade pela redução dos índices será do prestador, seja pela melhoria dos serviços de operação e manutenção da rede coletora, ou através de mecanismos de correção e campanhas educativas por ela promovidos de modo a conscientizar os usuários do correto uso das instalações sanitárias de seus imóveis.

- **Índice de Obstrução de Ramais Domiciliares:**

O Índice de Obstrução de Ramais Domiciliares – IORD, deverá ser apurado mensalmente e consistirá na relação entre a quantidade de desobstruções de ramais realizadas no período por solicitação dos usuários e o número de economias ativas de esgoto ligadas à rede, no primeiro dia do mês, multiplicada por 10.000 (dez mil).

Equação:

$$IORD = \frac{NDramais}{EAE} \times 10.000$$

Onde:

- IORD - Índice de Obstrução de Ramais Domiciliares;
- NDramais - quantidade de desobstruções de ramais realizadas no período, em unidades;
- EAE – quantidade de economias ativas existentes, ligadas ao sistema de coleta de esgotos.

- **Índice de Obstrução de Redes Coletoras:**

O Índice de Obstrução de Redes Coletoras – IORC, deverá ser apurado mensalmente e consistirá na relação entre a quantidade de desobstruções de redes coletoras realizadas por solicitação dos usuários e a extensão desta em quilômetros, no primeiro dia do mês, multiplicada por 1.000.

Equação:

$$IORC = \frac{NDrede}{LRE} \times 1.000$$

Onde:

- IORC - Índice de Obstrução de Redes Coletoras;
- NDrede - quantidade de desobstruções de rede coletora realizadas no período, em Km;
- LRE – quantidade de economias ativas existentes, ligadas ao sistema de coleta de esgotos.

As metas estabelecidas para estes indicadores, a partir do ano de 2015 são:

- IORD inferior a 7/ano e;
- IORC inferior a 50/ano.

Enquanto existirem imóveis lançando águas pluviais na rede coletora de esgotos sanitários, e o prestador não tiver efetivo poder de controle sobre tais casos, não deverão ser considerados, para efeito de cálculo dos índices IORD e IORC, os casos de obstrução e extravasamento ocorridos durante e após 6 horas da ocorrência de chuvas.

33.1.3. INDICADORES GERENCIAIS DO SAA E DO SES

a) Indicadores Econômico-Financeiros

- **Índice de Evasão de Receitas:**

O objetivo do indicador é medir a evasão de receitas, originária da inadimplência com as contas de água e de esgoto da população do município.

A frequência recomendada de apuração do índice é mensal.

Equação:

$$IEV = 1 - \frac{ARR}{ROT} \times 100$$

Onde:

- IEV – Índice de Evasão de Receitas, em percentagem;
- ROT - Receita Operacional Total;
- ARR – Arrecadação.

- **Despesa Total com os Serviços por m³ Faturado:**

O objetivo do indicador é medir as despesas totais com os serviços de abastecimento de água e esgotamento sanitário.

A frequência recomendada de apuração do medidor é mensal, com fechamento anual.

Equação:

$$IDTS = \frac{DTS}{VTF}$$

Onde:

- IDTS – Despesas de Totais por m³ Faturado, em R\$/ m³;
- VTF - Volume Total Faturado (Água Esgotos), em m³ por ano;
- Despesas totais com os serviços (DTS) - Valor anual total do conjunto de despesas realizadas para a prestação dos serviços. Inclui Despesas de Exploração (DEX), Juros e Encargos do Serviço da Dívida, Depreciação, Amortização e Provisão para Devedores Duvidosos, Despesas Capitalizáveis, Despesas Fiscais ou Tributárias Incidentes na DTS, além de Outras Despesas com os Serviço, em R\$/ano.

- **Indicador de Desempenho Financeiro:**

O objetivo do indicador é medir o desempenho financeiro com a prestação dos serviços de abastecimento de água e esgotamento sanitário.

A frequência recomendada de apuração do medidor é mensal, com fechamento anual.

Equação:

$$IDF = \frac{ROD}{DTS} X 100$$

Onde:

- IDF – Índice de Desempenho Financeiro, em (%);
- ROD - Receita Operacional Direta Volume (Água e Esgoto), em R\$;
- Despesas totais com os serviços (DTS) - Valor anual total do conjunto de despesas realizadas para a prestação dos serviços. Inclui Despesas de Exploração (DEX), Juros e Encargos do Serviço da Dívida, Depreciação, Amortização e Provisão para Devedores Duvidosos, Despesas Capitalizáveis, Despesas Fiscais ou Tributárias Incidentes na DTS, além de Outras Despesas com os Serviço, em R\$/ano.

b) Indicadores de Investimentos

- **Índice de Investimentos em Água:**

O objetivo do indicador é verificar o percentual dos investimentos realizados no sistema de abastecimento de água em relação à receita bruta com os serviços de água e esgoto.

A frequência recomendada de apuração do medidor é anual.

Equação:

$$IIA = \frac{IA}{RB} \times 100$$

Onde:

- IIA - Índice de Investimentos em Abastecimento de Água, em (%);
- IA - Investimentos em Abastecimento de Água, em R\$;
- RB - Receita Bruta obtida com o abastecimento de água e esgotamento sanitário do município, deduzidos do COFINS/PASEP, em R\$.

Os valores correspondentes aos investimentos e à receita bruta deverão ser calculados a valor presente.

- **Índice de Investimentos em Esgoto:**

O objetivo do indicador é verificar o percentual dos investimentos realizados no sistema de esgotamento sanitário em relação à receita bruta com os serviços de água e esgoto.

A frequência recomendada de apuração do medidor é anual.

Equação:

$$IIE = \frac{IE}{RB} \times 100$$

Onde:

- IIE- Índice de Investimentos em Esgotamento Sanitário, em (%);
- IE - Investimentos em Esgotamento Sanitário, em R\$/ano;
- RB - Receita Bruta obtida com o abastecimento de água e esgotamento sanitário do município, deduzidos do COFINS/PASEP, em R\$/ano.

Os valores correspondentes aos investimentos e à receita bruta deverão ser calculados a valor presente.

33.1.4. MEDIDAS PROPOSTAS PARA MELHORIA DO ATENDIMENTO AO CLIENTE

- **Eficiência na Prestação do Serviço e no Atendimento ao Público:**

A eficiência no atendimento ao público e na prestação do serviço pelo prestador deverá ser avaliada através do Índice de Eficiência na Prestação do Serviço e no Atendimento ao Público - IEPSP.

O IEPSP deverá ser calculado com base na avaliação de fatores indicativos do desempenho do prestador quanto à adequação de seu atendimento às solicitações e necessidades dos usuários.

Para cada um dos fatores de avaliação da adequação do serviço será atribuído um peso de forma a compor-se o indicador para a verificação.

Os fatores que deverão ser considerados na apuração do IEPSP, mensalmente, são os seguintes:

- FATOR 1 - Prazos de atendimento dos serviços de maior frequência, que corresponderá ao período de tempo decorrido entre a solicitação do serviço pelo usuário e a data efetiva de conclusão;

A seguir o Quadro 9 apresenta o padrão dos prazos de atendimento dos serviços.

Quadro 9 - Prazos de atendimento dos serviços.

SERVIÇO	PRAZO PARA ATENDIMENTO DAS SOLICITAÇÕES
Ligação de água	10 dias úteis
Reparo de vazamentos na rede ou ramais de água	24 horas
Falta d'água local ou geral	24 horas
Ligação de esgoto	10 dias úteis
Desobstrução de redes e ramais de esgotos	24 horas
Ocorrências relativas à ausência ou má qualidade da repavimentação	10 dias úteis
Verificação da qualidade da água	12 horas
Restabelecimento do fornecimento de água	24 horas
Ocorrências de caráter comercial	24 horas

O índice de eficiência dos prazos de atendimento será determinado como segue:

$$\text{FATOR 1} = (\text{Quantidade de serviços realizados no prazo estabelecido} \times 100) / (\text{Quantidade total de serviços realizados}).$$

- FATOR 2 - Disponibilização de estruturas de atendimento ao público, que deverão ser avaliadas pela oferta ou não das seguintes possibilidades:

- a) Atendimento em escritório do prestador;
- b) Sistema telefônico para atendimento aos usuários;

- c) Atendimento personalizado domiciliar, ou seja, o funcionário do prestador responsável pela leitura dos hidrômetros e/ou entrega de contas, aqui denominado “agente comercial”, deverá atuar como representante da administração junto aos usuários, prestando informações de natureza comercial sobre o serviço, sempre que solicitado. Para tanto o prestador deverá treinar sua equipe de agentes comerciais, fornecendo-lhes todas as indicações e informações sobre como proceder nas diversas situações que se apresentarão;
- d) Os programas de computadores, de controle e gerenciamento do atendimento que deverão ser processados em rede de computadores do prestador de serviço.

O quesito previsto neste fator poderá ser avaliado pela disponibilização ou não das estruturas elencadas, e terá os seguintes valores apresentados no Quadro 10.

Quadro 10 - Estruturas de atendimento ao público.

ESTRUTURAS DE ATENDIMENTO AO PÚBLICO	VALOR
1 (uma) ou menos estruturas	0
2 (duas) ou 3 (três) das estruturas	0,5
4 (quatro) estruturas	1

- o FATOR 3 - Adequação da estrutura de atendimento em prédio(s) do prestador que será avaliada pela oferta ou não das seguintes possibilidades:
 - a) Facilidade de estacionamento de veículos ou existência de estacionamento próprio;
 - b) Facilidade de identificação;
 - c) Conservação e limpeza;
 - d) Coincidência do horário de atendimento com o da rede bancária local;
 - e) Número máximo de atendimentos diários por atendente menor ou igual a 70 (setenta);
 - f) Período de tempo médio entre a chegada do usuário ao escritório e o início do atendimento menor ou igual a 30 (trinta) minutos;
 - g) Período de tempo médio de atendimento telefônico no sistema “0800” menor ou igual a 5 (cinco) minutos.
- Este fator deverá ser avaliado pelo atendimento ou não dos itens elencados, e terá os seguintes valores apresentados no Quadro 11.

Quadro 11 - Adequação das estruturas de atendimento ao público.

ADEQUAÇÃO DAS ESTRUTURAS DE ATENDIMENTO AO PÚBLICO	VALOR
Atendimento de 5 (cinco) ou menos itens	0
Atendimento de 6 (seis) itens	0,5
Atendimento de 7 (sete) itens	1

Com base nas condições definidas nos itens anteriores, o Índice de Eficiência na Prestação do Serviço e no Atendimento ao Público - IEPSP deverá ser calculado de acordo com a seguinte fórmula:

$$\text{IEPSP} = (5 \times \text{Valor Fator 1}) + (3 \times \text{Valor Fator 2}) + (2 \times \text{Fator 3})$$

O sistema de prestação de serviços e atendimento ao público do prestador, a ser avaliado anualmente pela média dos valores apurados mensalmente, deverá considerar:

- I - Inadequado se o valor do IEPSP for igual ou inferior a 5 (cinco);
- II - Adequado se for superior a 5 (cinco), com as seguintes graduações:
 - Regular, se superior a 5 (cinco) e menor ou igual a 6 (seis);
 - Satisfatório, se superior a 6 (seis) e menor ou igual a 8 (oito);
 - Bom, se superior a 8 (oito).

As metas estabelecidas a partir do ano de 2014 são:

- De 2015 a 2018 - IEPSP = Adequado – Regular a Satisfatório;
- A partir de 2019 - IEPSP = Adequado – Bom.

• **Índice de Satisfação do Cliente:**

A verificação dos resultados obtidos pelo prestador deverá ser feita anualmente, até o mês de dezembro, através de uma pesquisa de opinião realizada por empresa independente, capacitada para a execução do serviço.

A pesquisa a ser realizada deverá abranger um universo representativo de usuários que tenham tido contato devidamente registrado com o prestador, no período de 3 (três) meses antecedentes à realização da pesquisa.

Os usuários deverão ser selecionados aleatoriamente, devendo, no entanto, ser incluídos no universo da pesquisa, os três tipos de contato possíveis:

- Atendimento via telefone;
- Atendimento personalizado;
- Atendimento na ligação para execução de serviços diversos.

Para cada tipo de contato o usuário deverá responder a questões que avaliem objetivamente o seu grau de satisfação em relação ao serviço prestado e ao atendimento realizado, assim, entre outras, o usuário deverá ser questionado:

- Se o funcionário foi educado e cortês;
- Se o funcionário resolveu satisfatoriamente suas solicitações;
- Se o serviço foi realizado a contento e no prazo comprometido;
- Se, após a realização do serviço, o pavimento foi adequadamente reparado e o local limpo;
- Outras questões de relevância poderão ser objeto de formulação, procurando inclusive atender a condições peculiares.

As respostas a essas questões devem ser computadas considerando-se 5 (cinco) níveis de satisfação do usuário:

I – ótimo;

II – bom;

III – regular;

IV – ruim;

V – péssimo.

A compilação dos resultados às perguntas formuladas, sempre considerando o mesmo valor relativo para cada pergunta independentemente da natureza da questão ou do usuário pesquisado, deverá resultar na atribuição de porcentagens de classificação do universo de amostragem em cada um dos conceitos acima referidos. Os resultados obtidos pelo prestador serão considerados adequados se a soma dos conceitos, ótimo e bom, corresponderem a 70% (setenta por cento) ou mais do total, cujo resultado representa o indicador ISC (Índice de Satisfação do Cliente).

As metas estabelecidas a partir do ano de 2014 são:

- A partir de 2015 ISC até 2016 = 70%;
- A partir de 2017, ISC superior a 90%.

33.2. INDICADORES PARA O SISTEMA DE LIMPEZA URBANA E MANEJO DE RESÍDUOS SÓLIDOS

Estes indicadores têm como objetivo avaliar o desempenho econômico-financeiro da gestão dos resíduos sólidos urbanos.

- Incidência das despesas com o manejo de resíduos sólidos nas despesas correntes da prefeitura (SNIS 001);
- Despesa *per capita* com manejo de resíduos sólidos em relação à população (SNIS 006);
- Receita arrecadada *per capita*;
- Autossuficiência financeira da prefeitura com o manejo de resíduos sólidos (SNIS 005);
- Taxa de empregados em relação à população urbana (SNIS 001);
- Incidência de empregados próprios no total de empregados no manejo de resíduos sólidos (SNIS 007);
- Incidência de empregados gerenciais e administrativos no total de empregados no manejo de resíduos sólidos (SNIS 010).

a) Indicadores de Resíduos Urbanos

Têm como objetivo avaliar a evolução das metas de cobertura, coleta seletiva, reciclagem, aproveitamento dos resíduos sólidos orgânicos e disposição dos resíduos urbanos.

- Cobertura do serviço de coleta em relação à população total atendida (declarada) (SNIS 015);
- Taxa de cobertura do serviço de coleta de resíduos domiciliares em relação à população urbana (SNIS 016);
- Massa recuperada per capita de materiais recicláveis secos (exceto matéria orgânica e rejeitos) em relação à população urbana (SNIS 032);
- Taxa de material recolhido pela coleta seletiva de secos (exceto matéria orgânica) em relação à quantidade total coletada de resíduos sólidos domésticos (SNIS 053);
- Taxa de recuperação de materiais recicláveis secos (exceto matéria orgânica e rejeitos) em relação à quantidade total (SNIS 031);
- Massa recuperada *per capita* de matéria orgânica em relação à população urbana;
- Taxa de material recolhido pela coleta seletiva de matéria orgânica em relação à quantidade total coletada de resíduos sólidos domiciliares;
- Taxa de recuperação de matéria orgânica em relação à quantidade total;
- Massa de matéria orgânica estabilizada por biodigestão em relação à massa total de matéria orgânica;
- Índice de Qualidade de Aterro de Resíduos - IQR, estabelecido pelo CETESB, que classifica os aterros segundo suas condições.

b) Indicadores de Resíduos de Serviços de Saúde

Têm como objetivo avaliar a evolução das quantidades coletadas deste resíduo ao longo do período do plano.

- Massa de resíduos dos serviços de saúde (RSS) coletada *per capita* (apenas por coletores públicos) em relação à população urbana (SNIS 036).

c) Indicadores de Resíduos da Construção Civil

Têm como objetivo avaliar a evolução das quantidades coletadas ao longo do período do plano e das metas de reciclagem deste tipo de resíduo.

- Massa de resíduos da construção civil (RCC) reciclados em relação à massa de construção civil coletados.

d) Indicadores Relativos a Deposições Irregulares de Resíduos

Têm como objetivo avaliar as condições de deposições irregulares de entulhos, resíduos volumosos e domiciliares, principalmente, como segue:

- Número de deposições irregulares por mil habitantes;

- Taxa de resíduos recuperados em relação ao volume total removido na limpeza corretiva de deposições irregulares.

e) Indicadores Relativos aos Resíduos de Logística Reversa

O objetivo é acompanhar as quantidades coletadas pela prefeitura municipal, deste tipo de resíduo:

- Quantidade de pneus inservíveis coletados anualmente pela prefeitura e respectiva relação per capita;
- Quantidade de pilhas e baterias coletadas anualmente pela prefeitura e respectiva relação per capita;
- Quantidade de lâmpadas fluorescentes coletadas anualmente pela prefeitura e respectiva relação per capita;

Além destes indicadores deverão ser previstos, mecanismos para fiscalização no município das implantações dos sistemas de logística reversa pelos responsáveis.

f) Indicadores Relativos à Inclusão Social dos Catadores

Têm como objetivo o acompanhamento dos resultados das políticas de inclusão social, formalização do papel dos catadores de materiais recicláveis e participação social nos programas de coleta seletiva, tais como:

- Número de catadores organizados em relação ao número total de catadores (autônomos e organizados);
- Número de catadores remunerados pelo serviço público de coleta em relação ao número total de catadores;
- Número de domicílios participantes dos programas de coleta em relação ao número total de domicílios.

Para a construção desse último conjunto de indicadores é essencial à integração das ações com o trabalho das equipes de agentes comunitários de saúde.

33.3. INDICADORES DO SISTEMA DE DRENAGEM URBANA E MANEJO DE ÁGUAS PLUVIAIS

Para que a gestão dos serviços de manejo de águas pluviais atinja os níveis de eficiência esperados, é necessário que haja um acompanhamento da execução das ações previstas no PMSB de forma que seja possível realizar a avaliação do atingimento das metas.

- **Indicadores:**

Os indicadores de desempenho dos sistemas de manejo de águas pluviais possuem a função de orientar a sua gestão, avaliar a quantidade e a qualidade dos serviços e acompanhar o funcionamento do sistema para o seu aperfeiçoamento contínuo.

O órgão responsável pelo sistema de manejo de águas pluviais deve gerenciar as informações necessárias para a composição dos indicadores e analisar constantemente a sua representatividade.

A seguir são apresentados alguns indicadores utilizados no município de São Paulo que podem ser aplicados pelo município de Ipeúna para o acompanhamento do alcance das metas do PMSB.

- **Indicadores Estratégicos (IE):**

Os indicadores estratégicos fornecem informações sobre os efeitos das ações dos tomadores de decisão e as suas causas a nível organizacional.

- IE₁: Autossuficiência financeira do sistema de manejo de águas pluviais, aplicável após a instituição da taxa de drenagem. Para que o sistema seja autossuficiente, o indicador deve atingir o valor 1 ou 100%.

$$IE_1 = \frac{\text{receita arrecadada com a taxa de drenagem por ano}}{\text{despesa total com o sistema de manejo de águas pluviais por ano}} (\%)$$

- IE₂: Implantação dos programas de manejo de águas pluviais, o indicador deve atingir o valor 1 ou 100%. Após o atingimento da meta, o programa deve ser reavaliado para a verificação da necessidade de implantação de novas medidas.

$$IE_2 = \frac{\text{número de medidas executadas}}{\text{número de medidas previstas}} (\%)$$

- **Indicadores Operacionais (IO):**

Os indicadores operacionais fornecem informações sobre a cobertura dos serviços.

- IO₁: Índice de atendimento do sistema de manejo de águas pluviais, o indicador deve atingir o valor 1 ou 100%.

$$IO_1 = \frac{\text{população atendida pelos sistemas}}{\text{população total do município que deve ser atendida pelos sistemas}} (\%)$$

- **Indicadores do Grau de Impermeabilização do Solo (IU):**

Estes indicadores fornecem informações sobre as modificações no grau de impermeabilização do solo.

- IU₁: Taxa de incremento de vazões no cenário anterior à urbanização, o valor do indicador deve ser mantido igual ou menor do que 1 ou 100%.

$$IU_1 = \frac{\text{vazão máxima posterior à urbanização}}{\text{vazão máxima anterior à urbanização}} (\%)$$

- **Indicadores do Grau de Cobertura Vegetal (IV):**

Estes indicadores possuem a função de acompanhar e auxiliar a proposição de medidas para melhoria da cobertura vegetal do município.

- Índice de cobertura vegetal natural por bacia hidrográfica:

$$IV_1 = \frac{\text{área da cobertura vegetal natural}}{\text{área total da bacia}} (\%)$$

- Índice de reflorestamento:

$$IV_2 = \frac{\text{área de reflorestamento}}{\text{área da cobertura vegetal total}} (\%)$$

- **Indicadores da Gestão dos Serviços (IG):**

Os indicadores da gestão dos serviços de manejo de águas pluviais fornecem informações sobre a sua eficiência:

- IG₁: Percepção do usuário sobre a qualidade dos serviços, deve-se buscar a redução do seu valor ao longo do tempo para atingimento do valor zero.

$$IG_1 = \frac{\text{número de reclamações}}{\text{período de análise}} (\text{reclamações/período})$$

- IG₂: Cadastro de rede existente, o indicador deve atingir o valor 1 ou 100%.

$$IG_2 = \frac{\text{extensão da rede cadastrada}}{\text{extensão da rede estimada}} (\%)$$

- **Indicadores de Gestão de Eventos Hidrológicos Extremos (IEE):**

Estes indicadores fornecem informações sobre a abrangência do sistema de monitoramento e a ocorrência de inundações e alagamentos no município.

- Estações de monitoramento:

$$IEE_1 = \frac{\text{número de estações pluviométricas existentes}}{\text{área da bacia de contribuição}} (\text{unidades/km}^2)$$

$$IEE_2 = \frac{\text{número de estações fluviométricas existentes}}{\text{extensão do curso d'água}} (\text{unidades/km})$$

- Incidência de inundações, deve-se buscar a redução dos seus valores possuindo como meta o valor zero.

$$IEE_3 = \frac{\text{número de pontos de inundação}}{\text{período de tempo}} (\text{pontos inundados/ano})$$

$$IEE_4 = \frac{\text{frequência de ocorrências de cada ponto inundado}}{\text{período de tempo}} (\text{ocorrências/ano})$$

$$IEE_5 = \frac{\text{número de domicílios atingidos}}{\text{período de tempo}} (\text{domicílios/ano})$$

$$\mathbf{IEE_6 = \frac{\text{número de ruas inundadas}}{\text{período de tempo}} \text{ (extensão/ano)}}$$

$$\mathbf{IEE_7 = \frac{\text{número de dias de inundação}}{\text{período de tempo}} \text{ (dias/ano)}}$$

A contingência pode ser entendida como uma situação de risco com potencial de ocorrência, inerente às atividades, produtos, serviços, equipamentos ou instalações industriais, e que ocorrendo se transformará em uma situação de emergência. Diz respeito a uma eventualidade, possibilidade de algo acontecer ou não.

Já a emergência é um evento não programado de grande proporção, capaz de causar fatalidade ou outros danos graves às pessoas, às instalações, ao meio ambiente e à comunidade, podendo trazer prejuízo de ordem econômica, moral, social e/ou comprometimento a imagem da empresa.

O Plano de Contingência é um documento onde estão definidas as responsabilidades estabelecidas em uma organização, para atender a uma emergência e também contém informações detalhadas sobre as características da área ou sistemas envolvidos. É um documento desenvolvido com o intuito de treinar, organizar, orientar, facilitar, agilizar e uniformizar as ações necessárias às respostas de controle e combate às ocorrências anormais.

A operação em contingência é uma atividade de tempo real que mitiga os riscos para a segurança dos serviços e contribui para a sua manutenção quanto à disponibilidade e qualidade em casos de indisponibilidade de funcionalidades de partes dos sistemas.

Situações de emergência nos serviços de saneamento básico ocorrem, quando algum evento anômalo ou não previsto provoca a descontinuidade ou a paralisação da prestação do serviço. Neste sentido é necessário que sejam previstas medidas de contingências para minimizar os impactos advindos das situações de emergência e garantir a continuidade da prestação dos serviços ainda que precária.

As ações de um Plano de Contingências se desenvolvem basicamente em três períodos:

- Preventiva: Desenvolvida no período de normalidade, consistindo na elaboração de planos e aperfeiçoamento dos sistemas e, também, no levantamento de ações necessárias para a minimização de acidentes;
- Atendimento Emergencial: As ações são concentradas no período da ocorrência, por meio do emprego de profissionais e equipamentos necessários para o reparo dos danos, objetivando a volta da normalidade, nesta fase, os trabalhos são desenvolvidos em parceria com órgãos municipais e estaduais, além de empresas especializadas;
- Readequação: Ações concentradas no período, e após o evento, com o objetivo de se adequar à nova situação, aperfeiçoando o sistema e tornando tal ação como preventiva.

Em todas estas fases é importante a atuação adequada e conjunta de todos os agentes envolvidos. Particularmente nas fases de elaboração do plano e de atendimento emergencial, os principais agentes envolvidos nas ações do Plano de Contingência são:

- Prefeitura Municipal: A prefeitura municipal é um dos agentes envolvidos no plano, através do seu próprio corpo de funcionários públicos, que estão entre os principais executores das ações do plano;
- Prestadora de Serviços em Regime Normal: As empresas prestadoras de serviços são consideradas

agentes envolvidos quando, mediante contrato decorrente de licitação pública, seus funcionários assumem a responsabilidade pela execução dos procedimentos;

- Concessionária de Serviços: As empresas executantes dos procedimentos, mediante contrato formal de concessão ou de participação público-privada – PPP são igualmente consideradas agentes, uma vez que, seus funcionários estão diretamente envolvidos na execução dos procedimentos;
- Prestadora de Serviços em Regime de Emergência: As empresas prestadoras de serviços também podem ser consideradas agentes envolvidos quando, justificada legalmente a necessidade, seus funcionários são mobilizados através de contrato de emergência sem tempo para a realização de licitação pública, geralmente por prazos de curta duração;
- Entidades Públicas: Algumas entidades públicas também são consideradas agentes do Plano a partir do momento em que, como reforço adicional aos recursos já mobilizados, são acionadas para minimizar os impactos decorrentes das ocorrências, como é o caso da Defesa Civil, dos Bombeiros e outros.

34.1. CENÁRIOS DE EVENTOS DE EMERGÊNCIA E MEDIDAS DE CONTINGÊNCIA

Com base nas informações obtidas na fase do diagnóstico e nos conceitos apresentados, serão apresentados cenários que caracterizam situações de emergência para os serviços de abastecimento de água, esgotamento sanitário, drenagem urbana e manejo de águas pluviais, e, de limpeza pública e manejo de resíduos sólidos. Para cada um destes cenários de emergência serão recomendadas ações de contingência para a mitigação dos impactos à população e ao meio ambiente.

O conjunto destas medidas deverá compor um documento denominado “Plano de Atendimento às Emergências do Saneamento Básico (PAE-SAN).”

O detalhamento dos possíveis cenários de emergência e as respectivas ações de contingência são apresentados a seguir.

34.1.1. Situações Emergenciais Relativas aos Serviços de Abastecimento de Água

As situações emergenciais na operação do sistema de abastecimento de água estão preponderantemente relacionadas a eventos anormais, que provoquem a paralisação parcial ou total do abastecimento de água.

As situações que podem dar origem a este tipo de ocorrência são diversas, tais como acidentes envolvendo as instalações operacionais de abastecimento de água, interrupções não programadas de energia elétrica, eventos climáticos extremos, como estiagens que reduzem dramaticamente a disponibilidade hídrica ou enchentes que podem inundar unidades de captação, tratamento, etc.

No Quadro 12 a seguir são elencadas as ocorrências consideradas mais relevantes, bem como as respectivas medidas de contingência.

Quadro 12 - Ações de Contingências Relativas aos Serviços de Abastecimento de Água.

OCORRÊNCIA	CAUSAS POSSÍVEIS	PLANO DE CONTINGÊNCIAS
1 - Falta de Água Generalizada	<ul style="list-style-type: none"> - Paralisação total da captação de água bruta por indisponibilidade de água nos mananciais em períodos de estiagem extrema. 	<ul style="list-style-type: none"> - Comunicação à população / instituições / autoridades / Defesa Civil. - Informar Entidades de Controle Sanitário e Ambiental. - Mobilização de frota de caminhões pipa. - Solicitar ajuda a cidades vizinhas.
	<ul style="list-style-type: none"> - Inundação das captações de água com danificação de equipamentos eletromecânicos/estruturas. - Inundação das Estações de Tratamento de Água paralisado o processo de tratamento de água. - Deslizamento de encostas / movimentação do solo / solapamento de apoios de estruturas com arrebentamento da adução de água bruta. 	<ul style="list-style-type: none"> - Mobilização Maciça de Equipe de Manutenção. - Reparo das instalações danificadas. - Comunicação à população / instituições / autoridades / Defesa Civil. - Mobilização de frota de caminhões pipa.
	<ul style="list-style-type: none"> - Interrupção prolongada no fornecimento de energia elétrica nas instalações de produção de água. 	<ul style="list-style-type: none"> - Gerenciar volume da água disponível nos reservatórios. - Comunicar a ocorrência à concessionária responsável pelo fornecimento de energia elétrica. - Comunicação à população / instituições / autoridades / Defesa Civil. - Mobilização de frota de caminhões pipa.
	<ul style="list-style-type: none"> - Qualidade inadequada da água dos mananciais por motivo de acidente com veículos de transporte de cargas perigosas. 	<ul style="list-style-type: none"> - Informar Entidades de Controle Sanitário e Ambiental. - Solicitar dar a instauração de plano de emergência à entidade responsável pelo controle de mananciais. - Mobilizar equipe e equipamentos para auxiliar na remoção da carga contaminante. - Comunicação à população / instituições / autoridades / Defesa Civil.
	<ul style="list-style-type: none"> - Vazamento de cloro nas instalações de tratamento de água. 	<ul style="list-style-type: none"> - Implementação do PAE Cloro. - Mobilização de Equipe de Manutenção. - Comunicação à população / instituições / autoridades / Defesa Civil.
	<ul style="list-style-type: none"> - Ações de vandalismo nas Unidades de Produção. 	<ul style="list-style-type: none"> - Mobilização de Equipe de Manutenção. - Reparo das instalações danificadas. - Comunicação à população / instituições / autoridades / Defesa Civil. - Comunicação à Polícia.

Continuação do Quadro 12 - Ações de Contingências Relativas aos Serviços de Abastecimento de Água.

OCORRÊNCIA	CAUSAS POSSÍVEIS	PLANO DE CONTINGÊNCIAS
2 - Falta de Água Parcial ou Localizada	- Deficiências de água nos mananciais em períodos de estiagem.	- Comunicação à população / instituições / autoridades / Defesa Civil. - Informar Entidades de Controle Sanitário e Ambiental. - Mobilização de frota de caminhões pipa. - Implementação de rodízio de abastecimento. - Implantação de campanhas com orientação à população para redução de consumo. - Implementação de mecanismos tarifários de contingência. (*)
	- Interrupção temporária no fornecimento de energia elétrica nas instalações de produção de água.	- Gerenciar volume da água disponível nos reservatórios. - Comunicar a ocorrência à concessionária responsável pelo fornecimento de energia elétrica. - Comunicação à população / instituições / autoridades / Defesa Civil. - Mobilização de frota de caminhões pipa.
	- Danificação de equipamentos de estações elevatórias de água tratada. - Danificação de estruturas de reservatórios e elevatórias de água tratada. - Rompimento de redes e linhas adutoras de água tratada.	- Mobilização de Equipe de Manutenção. - Reparo das instalações danificadas. - Comunicação à população / instituições / autoridades / Defesa Civil. - Mobilização de frota de caminhões pipa. - Gerenciar volume da água disponível nos reservatórios. - Promover transferência de água entre setores de abastecimento.
3 - Acidentes de Grande Monta Envolvendo Terceiros	- Rompimento de adutoras ou redes de distribuição de água. - Extravasamento de reservatórios de água. - Rompimento de reservatórios de água.	- Mobilização de Equipe de Assistência Social. - Mobilização de Equipe de Manutenção. - Reparo das instalações danificadas. - Comunicação à /instituições / autoridades / Defesa Civil.

(*) Mecanismos Tarifários de Emergência: Mecanismos tarifários de emergência estão previstos na Lei 11.445/07, no Art. 21, conforme segue:

Em situação crítica de escassez ou contaminação de recursos hídricos que obrigue à adoção de racionamento, declarada pela autoridade gestora de recursos hídricos, o ente regulador poderá adotar mecanismos tarifários de contingência, com objetivo de cobrir custos adicionais decorrentes, garantindo o equilíbrio financeiro da prestação do serviço e a gestão da demanda.

“Parágrafo único. A tarifa de contingência, caso adotada, incidirá, preferencialmente, sobre os consumidores que ultrapassarem os limites definidos no racionamento.

34.1.2. Situações Emergenciais Relativas aos Serviços de Esgotamento Sanitário

As situações emergenciais na operação do sistema de esgotamento sanitário estão relacionadas a eventos anormais, que provoquem danos à população residente e/ou ao meio ambiente.

No Quadro 13 a seguir são apresentadas as situações mais significativas envolvendo o sistema de esgotamento sanitário, com respectivas ações de contingência.

Quadro 13 - Ações de Contingências Relativas aos Serviços de Esgotamento Sanitário.

OCORRÊNCIA	CAUSAS POSSÍVEIS	PLANO DE CONTINGÊNCIAS
1 - Paralisação da Estação de Tratamento de Esgoto	- Interrupção no fornecimento de energia elétrica nas instalações de tratamento.	- Comunicar a ocorrência à concessionária responsável pelo fornecimento de energia elétrica. - Comunicação aos órgãos de controle ambiental.
	- Inundação da Estação de Tratamento de Esgoto.	- Comunicação aos órgãos de controle ambiental. - Mobilização Maciça de Equipe de Manutenção. - Reparo das instalações danificadas.
	- Danificação de equipamentos eletromecânicos/estruturas.	- Comunicação aos órgãos de controle ambiental. - Mobilização de Equipe de Manutenção. - Instalação de equipamentos reserva. - Reparo das instalações danificadas.
	- Ações de vandalismo nas instalações de processo.	- Mobilização de Equipe de Manutenção. - Instalação de equipamentos reserva. - Reparo das instalações danificadas. - Comunicação à Polícia.
2 -Extravasamentos de esgotos em estações elevatórias	- Interrupção no fornecimento de energia elétrica nas instalações de bombeamento.	- Comunicação à concessionária de energia elétrica. - Comunicação aos órgãos de controle ambiental.
	- Danificação de equipamentos eletromecânicos/estruturas.	- Comunicação aos órgãos de controle ambiental. - Mobilização de Equipe de Manutenção. - Instalação de equipamentos reserva. - Reparo das instalações danificadas.
3 - Rompimento de linhas de recalque, coletores tronco, interceptores e emissários	- Rompimento de travessias. - Desmoronamentos de taludes / paredes de canais. - Erosões de fundos de vale.	- Comunicação aos órgãos de controle ambiental. - Mobilização de Equipe de Manutenção. - Reparo das instalações danificadas.
4 - Ocorrência de retorno de esgotos em imóveis	- Lançamento indevido de águas pluviais em redes coletoras de esgoto. - Obstruções em coletores de esgoto.	- Comunicação à vigilância sanitária. - Desobstrução da rede coletora. - Execução dos trabalhos de limpeza. - Reparo das instalações danificadas.
5 - Acidentes de Grande Monta Envolvendo Terceiros	- Rompimento de linhas de recalque, interceptores. Coletores tronco, emissários. - Extravasamento de estações elevatórias de esgoto. - Rompimento de estruturas.	- Mobilização de Equipe de Assistência Social. - Mobilização de Equipe de Manutenção. - Reparo das instalações danificadas. - Comunicação à /instituições / autoridades / Defesa Civil.

34.1.3. Situações Emergenciais Relativas aos Serviços de Limpeza Urbana e Manejo de Resíduos Sólidos

As situações emergenciais na operação do sistema de manejo e disposição final de resíduos sólidos ocorrem quando da ocasião de paralisações da prestação dos serviços, por circunstâncias tais como: greves de funcionários de prestadoras de serviço ou da própria prefeitura, demora na obtenção de licenças de operação, para o caso dos aterros sanitários e de inertes, acidentes naturais, entre outras.

Considerando-se esses aspectos, foram elencadas algumas situações que podem ocorrer nas diversas etapas que compõem os serviços relacionados aos resíduos sólidos urbanos tais como:

- Serviço de Varrição;
- Serviço de Coleta de Resíduos;

- Destinação Final dos Resíduos;
- Tratamento dos Resíduos;
- Serviços de Podas e Supressão de Árvores.

No Quadro 14 a seguir estão relacionadas às possíveis ocorrências de emergência e respectivas ações de contingência.

Quadro 14 - Ações de Contingências Relativas aos Serviços de Limpeza Urbana e Manejo de Resíduos Sólidos.

OCORRÊNCIA	AÇÃO DE CONTINGÊNCIA
SERVIÇO DE VARRIÇÃO	
1. Paralisação do Sistema de Varrição.	<ul style="list-style-type: none"> - Acionar os funcionários da Secretaria de Transportes, Obras e Serviços Públicos para efetuarem a limpeza dos pontos mais críticos e centrais da cidade. - Contratação de empresa especializada em caráter de emergência.
SERVIÇO DE COLETA DE RESÍDUOS	
2. Paralisação do Serviço de Coleta Domiciliar.	<ul style="list-style-type: none"> - Empresas e veículos previamente cadastrados deverão ser acionados para assumirem emergencialmente a coleta nos roteiros programados, dando continuidade aos trabalhos.
3. Paralisação das Coletas Seletiva e de Resíduos de Serviço de Saúde.	<ul style="list-style-type: none"> - Contratação de empresa especializada em caráter de emergência.
DESTINAÇÃO FINAL	
4. Paralisação total do Aterro Sanitário.	<ul style="list-style-type: none"> - Plano de disposição em outra localidade vizinha.
5. Paralisação parcial do Aterro, no caso de incêndio, explosão e/ou vazamento tóxico.	<ul style="list-style-type: none"> - Evacuação da área cumprindo os procedimentos internos de segurança. - Acionamento do Corpo de Bombeiros.
TRATAMENTO DE RESÍDUOS	
6. Paralisação nos Centros de Triagem e Estação de Transbordo.	<ul style="list-style-type: none"> - Procurar alternativas para comercialização dos resíduos recicláveis. - Contratação de empresa especializada em caráter de emergência.
PODAS E SUPRESSÃO DE ÁRVORES	
7. Tombamento de árvores.	<ul style="list-style-type: none"> - Mobilização de equipe de plantão e equipamentos. - Acionamento da Concessionária de Energia Elétrica. - Acionamento do Corpo de Bombeiros e Defesa Civil.
CAPINA E ROÇADA	
8. Paralisação do serviço de capina e roçada.	<ul style="list-style-type: none"> - Nomear equipe operacional da Secretaria de Transportes, Obras e Serviços Públicos para cobertura e continuidade do serviço.

34.1.4. Situações Emergenciais Relativas aos Serviços de Drenagem Urbana e Manejo de Águas

Pluviais

As situações emergenciais relativas aos serviços de drenagem urbana e manejo de águas pluviais estão intimamente ligadas à ocorrência de eventos de chuvas de grande intensidade, que ultrapassam a capacidade do sistema de drenagem e a capacidade de retenção e absorção natural da bacia hidrográfica. Nestas ocasiões, as deficiências existentes nos sistemas de macro e micro drenagem contribuem enormemente para o agravamento da situação. Neste sentido, as medidas preventivas de manutenção periódica dos sistemas, tais como limpeza de galerias e bocas de lobo, desassoreamento de canais e corpos d'água naturais, são fundamentais.

Outro aspecto importante a se considerar, é a rapidez com que ocorrem as cheias dos cursos d'água com os picos das vazões acontecendo após algumas horas, ou mesmo minutos, de chuvas intensas. Igualmente importante, conforme já apontado anteriormente, é o fato de que as represas existentes a montante da cidade, apesar de amortecerem os picos de cheia, precisam ser adequadamente operadas para evitar a ocorrência de transbordamentos nestas ocasiões.

Estes dois aspectos tornam fundamental a implantação do “Sistema de Alerta Contra Enchentes e Integração com a Defesa Civil” previsto no plano.

O orçamento municipal deve prever a disponibilidade de recursos financeiros e materiais que possam ser prontamente disponibilizados durante a ocorrência de emergências causadas pelas inundações urbanas.

No Quadro 15 a seguir, estão relacionadas as possíveis ocorrências de emergência e respectivas ações de contingência relacionadas com a drenagem urbana e manejo das águas pluviais.

Quadro 15 - Ações de Contingências Relativas aos Serviços de Drenagem Urbana e Manejo de Águas Pluviais.

OCORRÊNCIA	AÇÃO DE CONTINGÊNCIA
PROBLEMAS NA REDE DE DRENAGEM	
1. Inexistência ou ineficiência da rede de drenagem urbana.	<ul style="list-style-type: none"> - Verificar o uso do solo previsto para região. - Comunicar a Secretaria de Transportes, Obras e Serviços Públicos a necessidade de ampliação ou correção da rede de drenagem.
2. Presença de esgoto ou lixo nas galerias de águas Pluviais.	<ul style="list-style-type: none"> - Comunicar ao setor de fiscalização sobre a presença de mau cheiro ou lixo. - Aumentar o trabalho de conscientização da população sobre a utilização dos canais de drenagem.
3. Presença de materiais de grande porte, como carcaças de eletrodomésticos, móveis ou pedras.	<ul style="list-style-type: none"> - Comunicar a Secretaria de Transportes, Obras e Serviços Públicos sobre a ocorrência. - Aumentar o trabalho de conscientização da população sobre a utilização dos canais de drenagem.
4. Assoreamento de bocas de lobo, bueiros e canais.	<ul style="list-style-type: none"> - Comunicar a Secretaria de Transportes, Obras e Meio Ambiente sobre a ocorrência. - Verificar se os intervalos entre as manutenções periódicas se encontram satisfatórios.
5. Situações de alagamento, problemas relacionados à microdrenagem.	<ul style="list-style-type: none"> - Deve-se mobilizar os órgãos competentes para realização da manutenção da microdrenagem. - Acionar a autoridade de trânsito para que sejam traçadas rotas alternativas a fim de evitar o agravamento do problema. - Acionar um técnico responsável designado para verificar a existência de risco a população (danos a edificações, vias, risco de propagação de doenças, etc.). - Propor soluções para resolução do problema, com a participação da população e informando a mesma sobre a importância de se preservar o sistema de drenagem.
6. Inundações, enchentes provocadas pelo transbordamento de rios, córregos ou canais de drenagem.	<ul style="list-style-type: none"> - O Sistema de Monitoramento deve identificar a intensidade da enchente e acionar o Sistema de Alerta respectivo. - Comunicar o setor responsável (DAE, Secretaria de Transportes, Obras, Defesa Civil) para verificação de danos e riscos à população. - Comunicar o setor de assistência social para que sejam mobilizadas as equipes necessárias e a formação dos abrigos.

34.2. PLANEJAMENTO PARA ESTRUTURAÇÃO OPERACIONAL DO PAE-SAN

Conforme destacado, o PMSB prevê os cenários de emergência e as respectivas ações para mitigação, entretanto, estas ações deverão ser detalhadas de forma a permitir sua efetiva operacionalização.

A fim de subsidiar os procedimentos para operacionalização do Plano de Atendimento às Emergências do Saneamento Básico (PAE-SAN) destacam-se a seguir aspectos a serem contemplados nesta estruturação.

Os procedimentos operacionais do PAE-SAN estão baseados nas funcionalidades gerais de uma situação de emergência. Assim, o PAE-SAN deverá estabelecer as responsabilidades das agências públicas, privadas e não governamentais envolvidas na resposta às emergências, para cada cenário e respectiva ação.

34.3. MEDIDAS PARA ELABORAÇÃO DO PAE-SAN

São medidas previstas para a elaboração do PAE-SAN:

- Identificação das responsabilidades de organizações e indivíduos que desenvolvem ações específicas ou relacionadas às emergências;
- Identificação de requisitos legais (legislações) aplicáveis às atividades e que possam ter relação com os cenários de emergência;
- Descrição das linhas de autoridade e relacionamento entre as partes envolvidas, com a definição de como as ações serão coordenadas;
- Descrição de como as pessoas, o meio ambiente e as propriedades serão protegidas durante emergências;
- Identificação de pessoal, equipamentos, instalações, suprimentos e outros recursos disponíveis para a resposta às emergências, e como serão mobilizados;
- Definição da logística de mobilização para ações a serem implementadas;
- Definição de estratégias de comunicação para os diferentes níveis de ações previstas;
- Planejamento para a coordenação do PAE-SAN.

34.4. MEDIDAS PARA VALIDAÇÃO DO PAE-SAN

São medidas previstas para a validação do PAE-SAN:

- Definição de Programa de treinamento;
- Desenvolvimento de práticas de simulados;
- Avaliação de simulados e ajustes no PAE-SAN;
- Aprovação do PAE-SAN; e,
- Distribuição do PAE-SAN às partes envolvidas.

34.5. MEDIDAS PARA ATUALIZAÇÃO DO PAE-SAN

São medidas previstas para a atualização do PAE-SAN:

- Análise crítica de resultados das ações desenvolvidas;
- Adequação de procedimentos com base nos resultados da análise crítica;
- Registro de Revisões;
- Atualização e distribuição às partes envolvidas, com substituição da versão anterior.

A partir destas orientações, a administração municipal através de pessoal designado para a finalidade específica de coordenar o PAE-SAN, poderá estabelecer um planejamento de forma a consolidar e disponibilizar uma importante ferramenta para auxílio, em condições adversas dos serviços de saneamento básico.

34.6. NECESSIDADES DE OUTROS PLANOS DE GESTÃO DE RISCO

Afim de se complementar o Plano de Contingência e Emergência proposto, bem como para garantir a operacionalidade dos sistemas de saneamento, alguns planos merecem de destaque, são eles o Plano de Segurança da Água e o Plano de Gestão de Risco de Escorregamentos, Inundações e Erosão. Ambos são abordados nos subitens a seguir.

34.6.1. Plano de Segurança da Água

Conforme o Ministério da Saúde (2012), o Plano de Segurança da Água é uma metodologia de avaliação e gerenciamento do sistema de abastecimento de água com vistas aos riscos à saúde. Esta ferramenta se estende desde a captação até o consumo, de forma a proporcionar a implementação dos procedimentos de controle e de vigilância da qualidade água estabelecidos pela Portaria MS nº 2.914/2011.

Por sua vez, a referida portaria dispõe que compete ao responsável pelo sistema ou pela solução alternativa de abastecimento de água para consumo humano a prática da avaliação sistemática do sistema sob a perspectiva dos riscos à saúde, com base na água distribuída, conforme os princípios do PSA recomendados pela Organização Mundial da Saúde ou definidos em diretrizes vigentes no país.

Ainda na definição do Ministério da Saúde, o a implantação do PSA é justificada a partir das limitações da abordagem tradicional de controle da qualidade da água, a qual é centralizada em análises laboratoriais, com métodos demorados que não permitem rapidez em caso de alerta à população, quando há casos de contaminação da água, o que não garante a efetiva segurança da água para consumo humano.

Neste sentido, o PSA torna-se uma ferramenta importante, uma vez que em seu conteúdo deve constar as deficiências do sistema de abastecimento de água e a respectiva organização e estruturação de medidas que minimizem os riscos de incidentes, bem como medidas de contingência para responder a falhas no sistema ou eventos imprevistos, tais como secas severas ou períodos de alta pluviosidade, que causam inundações.

Anteriormente à publicação da Portaria MS nº 2.914/2011, a metodologia de gestão de riscos à saúde pública, relacionados aos sistemas de abastecimento de água, ficavam exclusivamente a critérios dos responsáveis pela operação de tais sistemas, de forma que bastava o atendimento das condições estabelecidas nas legislações vigentes.

A referida portaria estabelece diretrizes para a sistematização dos procedimentos de gestão de risco, tendo-se, inclusive, conceitos e princípios do Plano de Segurança da Água, tal como abordado no trecho a seguir:

(...) Compete aos responsáveis pelos sistemas de abastecimento de água ou soluções alternativas coletivas: Inciso IV: manter avaliação sistemática, sob a perspectiva dos riscos à saúde, com base nos seguintes critérios:

- a) Ocupação da bacia contribuinte ao manancial;
- b) Histórico das características das águas;
- c) Características físicas do sistema;
- d) Práticas operacionais; e
- e) Na qualidade da água distribuída, conforme os princípios dos Planos de Segurança da Água (PSA, recomendados pela OMS ou definidos em diretrizes vigentes no País (...))

Ressalta-se que ao longo do processo de produção de água para abastecimento público há riscos intrínsecos, que podem comprometer a qualidade final da água distribuída para consumo, desde a situação da ocupação da bacia hidrográfica, passando pela captação de água bruta, pelo tratamento de água, pelos sistemas de adução e reservação, pela rede de distribuição e pelas ligações prediais.

No que se refere à situação das bacias hidrográficas podem ser citados:

- Ocorrências de chuvas intensas que provocam grandes variações de qualidade da água em mananciais superficiais e subterrâneos;
- Existência de indústrias que podem eventualmente lançar despejos fora dos padrões de emissão nos corpos d'água, por problemas no sistema interno de tratamento de efluentes, ou por iniciativa própria;
- Ocorrência de acidentes com caminhões que transportam cargas perigosas, em vias de trânsito que cortam a bacia hidrográfica;
- Lançamento de esgoto bruto no manancial;
- Floração de algas, particularmente as cianofíceas que provocam problemas relacionados ao gosto e odor e produção de cianotoxinas;
- Outros aspectos relacionados às atividades existentes na bacia: agropecuária, florestal, mineração, etc.

No que se refere à captação pode-se destacar:

- Problemas operacionais relacionados aos próprios equipamentos (ex. bombas, motores, transformadores, válvulas, etc.);
- Falta de energia elétrica;
- Inundação da casa de bombas, etc.

A captação em poços também está sujeita a problemas, tais como:

- Problemas operacionais relacionados aos próprios equipamentos (ex. bombas, motores, transformadores, válvulas, etc.);
- Falta de energia elétrica;
- Inundação das bombas e motores;
- Entrada de água de inundação no poço.

No sistema de reservação de água tratada também existem vulnerabilidades tais como:

- Entrada de animais e insetos;

- Vandalismo;
- Rompimento de estruturas;
- Inundação de reservatório, etc.

No sistema de distribuição de água, um dos aspectos mais importantes para se garantir a qualidade da água transportada, é a proteção que a pressão interna da tubulação fornece contra eventuais contaminações externas. Deste modo, os maiores riscos estão relacionados à perda de pressão e esvaziamento das redes que podem provocar pressões negativas com consequente contaminação das mesmas pelo lençol freático, que normalmente está contaminado. A contaminação nestes casos se dá através de furos e tricas existentes nas tubulações, nas juntas de válvulas, nos orifícios de ventosas, etc.

No que se refere às ligações domiciliares, estas estão sujeitas às mesmas vulnerabilidades das redes de distribuição, com o agravante de que estão mais sujeitas ao aparecimento de pontos de vazamento, que no caso de falta de pressão ficam sujeitas a infiltrações. Outro fator de risco são as interligações clandestinas, e ligações cruzadas, onde a rede pública de água potável se conecta a outras redes não públicas nas instalações do consumidor, fazendo com que haja risco de contaminação da rede pública no caso de queda de pressão ou formação de vácuo.

Além dos aspectos operacionais, considera-se também a gestão dos sistemas de abastecimento de água, pois, quando não realizada adequadamente pode gerar situações de risco à saúde pública dos usuários do sistema. Por exemplo, se não houver um planejamento adequado de ampliações dos sistemas poderá ocorrer situações, em ocasiões de estiagem severas, em que a capacidade não atende as demandas em sua plenitude, gerando desabastecimentos localizados, com consequentes riscos de contaminação da rede de distribuição.

Dos motivos acima relacionados, pode-se depreender que são muitos os aspectos que podem tornar o sistema de abastecimento de água vulnerável, com consequentes riscos à saúde. Assim, a gestão de todos estes riscos exige uma sistematização adequada, conforme o Plano de Segurança da Água (PSA) propõe.

No Brasil, a utilização do Plano de Segurança da Água não está ainda completamente sistematizada, mas existem algumas iniciativas já realizadas e outras em andamento, como por exemplo o projeto piloto de implantação do PSA, fomentado pelo Ministério da Saúde e coordenado pela Universidade Federal de Viçosa-MG, realizado no ano de 2006. Outras ações isoladas vêm sendo feitas em caráter de projeto piloto, por companhias de saneamento básico como a Sabesp em São Paulo, Sanana em Campinas, a Copasa em Minas Gerais e a Casan em Santa Catarina.

No âmbito governamental existem ações em andamento, destacando-se a publicação pelo Ministério da Saúde, em 2012 de um manual denominado: "Plano de Segurança da Água - Garantindo a Qualidade e Promovendo a Saúde- Um olhar do SUS", que traz diretrizes para implantação de Planos de Segurança da Água.

No presente caso, no município de Ipeúna ainda não foi elaborado o PSA. Face à relativa complexidade para elaboração do mesmo, a recomendação é a contratação futura do mesmo, quando as condições para tal estiverem mais bem estruturadas no âmbito governamental.

34.6.2. Plano Municipal de Redução de Riscos

O Plano Municipal de Redução de Risco ou Plano Local de Risco objetiva a formulação de medidas de implantação e de desenvolvimento de uma política pública municipal de gestão dos riscos associados a escorregamentos em áreas de ocupações precárias no município. Assim, o PMRR deve abordar as situações de risco que estão relacionadas aos processos de instabilização de taludes em encostas e margens de córregos, escorregamentos e ocorrências afins que possam impactar a segurança de moradias (PMRR GUARULHOS).

Segundo Nogueira (2002), as ocorrências de escorregamentos no ambiente urbano podem ser resultado de causas naturais ou antrópicas, mas a geração dos riscos associados aos escorregamentos é sempre um processo social ou ambiental urbano. Os escorregamentos urbanos podem movimentar, além de rochas, solo e vegetação, depósitos artificiais, tais como resíduos sólidos urbanos (aterros), ou materiais mistos, caracterizando processos geológicos, geomórficos ou geotécnicos. A vulnerabilidade de um local pode ser determinada pela forma ou localização inadequada da ocupação, pela ausência de infraestrutura urbana (saneamento básico, pavimentação) e pela degradação do ambiente, tais como inundações, contaminação por produtos químicos ou por esgotos, incêndios, dentre outros (PMRRR GUARULHOS).

O município de Ipeúna não dispõe até o momento nem de mapeamento de risco e nem de Plano de Redução de Risco (PRCC). Isto se explica pelo fato do município não ter histórico de desastres naturais e não possuir pontos críticos. Por tais aspectos, a elaboração de um Plano Municipal de Redução de Risco (PMRR) não é prioritário, mantidas as condições atuais.

35. COMPATIBILIDADE COM OUTROS PLANOS SETORIAIS

Na elaboração do diagnóstico e, principalmente, dos programas, objetivos e metas propostos na fase de prognóstico do presente PMSB e PMGIRS, foram considerados os diversos aspectos que constam em políticas, planos e programas existentes, no âmbito local, regional e nacional, que de alguma forma tenham influência nos quatro segmentos que compõem o saneamento básico e ambiental do município, com o intuito de que haja compatibilidade com as premissas e soluções previstas em cada um deles. Sendo recomendável que, junto ao PMSB, tais planos componham o arcabouço de instrumentos de apoio aos gestores municipais.

As principais políticas, planos e programas considerados, além das Leis Federais nº 11.445/2007 e 12.305/2010, são relacionados a seguir.

- **Plano das Bacias Hidrográficas dos Rios Piracicaba, Capivari e Jundiá 2010 a 2020:**

O Plano de Bacias Hidrográficas dos Rios Piracicaba, Capivari e Jundiá foi elaborado em cumprimento às legislações de recursos hídricos, Lei Federal nº 9.433/1997 e Lei Estadual nº 7.663/1993, as quais exigem a elaboração de um plano de bacias.

A versão atual deste plano de bacias, é denominada como “Plano das Bacias Hidrográficas dos Rios Piracicaba, Capivari e Jundiá 2010 a 2020 (com propostas de atualização do Enquadramento dos Corpos d’Água e de Programa para Efetivação do Enquadramento dos Corpos d’Água até o ano de 2035)”, e, aborda diversos aspectos referentes às bacias hidrográficas, de especial interesse ao presente PMSB, tais como:

- Caracterização das bacias em termos socioeconômicos e físicos (com ênfase nos recursos hídricos);
- Enquadramento de corpos d’água;
- Disposição de Resíduos Sólidos;
- Uso e ocupação do solo;
- Suscetibilidade à erosão;
- Erosão e assoreamento;
- Inundação, etc.

O referido plano de bacias constituiu-se num importante subsídio para o diagnóstico e as proposições do presente PMSB.

- **Plano Diretor de Aproveitamento de Recursos Hídricos para a Macrometrópole Paulista:**

A macrometrópole paulista é definida como sendo a região constituída por quatro Regiões Metropolitanas (São Paulo, Baixada Santista, Campinas e a do Vale do Paraíba e Litoral Norte), três aglomerações urbanas (Jundiá, Piracicaba e Sorocaba) e duas microrregiões (São Roque e Bragantina).

O Plano Diretor de Aproveitamento de Recursos Hídricos para a Macrometrópole Paulista (PDAHMP) diagnosticou a situação atual da disponibilidade hídrica na região da macrometrópole e prognosticou cenários futuros de aumento

da demanda hídrica até o horizonte do ano de 2035. Para estes cenários foram propostas intervenções estruturais e institucionais para atendimento das demandas ao longo até o horizonte do plano.

- **Plano Diretor de Macrodrenagem:**

O município de Ipeúna ainda não dispõe de um Plano Diretor Macrodrenagem.

- **Plano Municipal de Gestão Integrada de Resíduos Sólidos (PMGIRS):**

O presente plano dará atendimento também à Gestão Integrada de Resíduos Sólidos.

- **Plano Diretor de Combate as Perdas:**

O Plano Diretor de Combate às Perdas do município está em fase de elaboração, concomitantemente ao presente PMSB.

- **Política e Plano Nacional sobre Mudança do Clima:**

A Lei Federal nº 12.187/2009, regulamentada pelo Decreto Federal nº 7.390/2010, implantou no Brasil a Política Nacional sobre Mudança do Clima (PNMC). Esta política oficializa o compromisso voluntário do Brasil junto à Convenção-Quadro da ONU sobre Mudança do Clima de redução de emissões de gases de efeito estufa entre 36,1% e 38,9% das emissões projetadas até 2020.

Conforme a PNMC, apesar de voluntário, os esforços para atendimento das metas estabelecidas, deverão ser compartilhados com os Municípios e Estados.

A PNMC se alinha com a PNRS no sentido de reduzir as emissões dos gases de efeito estufa (GEE) e o aproveitamento energético do biogás gerado nos aterros sanitários, particularmente o metano, que embora seja o gás de maior impacto sobre o efeito estufa, permite seu aproveitamento energético,

Ainda, o PNMC, dentre outras proposições, definiu metas para a recuperação do metano em instalações de tratamento de resíduos urbanos e meta para ampliação da reciclagem de resíduos sólidos para 20% até o ano de 2015.

ABNT NBR 10.004 de 2004. Classifica os resíduos sólidos quanto aos seus riscos potenciais ao meio ambiente e à saúde pública.

Agência das Bacias Hidrográficas do PCJ. Disponível: <http://www.agenciapcj.org.br>. Acesso em março de 2014.

Agência Nacional de Águas (ANA). Disponível: <http://atlas.ana.gov.br>. Acesso em fevereiro de 2013.

Agência Reguladora dos Serviços de Saneamento das Bacias dos Rios Piracicaba, Capivari e Jundiá – ARES-PCJ, Relatório de Fiscalização Técnica dos Sistemas de Água e Esgoto do município de Valinhos, Agosto de 2013.

BRASIL. Lei Federal nº 12.305, de 2 de Agosto de 2010. Institui a Política Nacional de Resíduos Sólidos; altera a Lei Federal nº 9.605, de 12 de Fevereiro de 1998; e dá outras providências.

BRASIL. Lei Federal nº 11.445, de 5 de Janeiro de 2007. Estabelece diretrizes Nacionais Para o Saneamento Básico.

BRASIL. Resolução CONAMA nº 416, de 30 de Setembro de 2009. Dispõe Sobre a Prevenção à Degradação Ambiental Causada Por Pneus Inservíveis e Sua Destinação Ambientalmente Adequada, e Dá Outras Providências.

BRASIL. Resolução CONAMA nº 313, de 29 de Outubro de 2002. Dispõe sobre o Inventário Nacional de Resíduos Sólidos Industriais.

BRASIL. Resolução CONAMA nº 307, de 5 de Julho de 2002. Estabelece diretrizes, critérios e procedimentos para a gestão dos resíduos da construção civil.

BRASIL. Resolução CONAMA nº 348, de 16 de Agosto de 2004. Altera a Resolução CONAMA nº 307/2002, incluindo o amianto na classe de resíduos perigosos.

BRASIL. Resolução CONAMA nº 431, de 24 de Maio de 2011. Altera o art. 3º da Resolução 307/2002, estabelecendo nova classificação para o gesso.

BRASIL. Resolução CONAMA nº 448, de 18 de Janeiro de 2012. Altera os arts. 2º, 4º, 5º,6º,8º,9º, 10 e 11 da Resolução nº 307/2002.

BRASIL. Ministério do Meio Ambiente, Conselho Nacional de Meio Ambiente, CONAMA.

Resolução CONAMA nº 430/11, de 13 de maio de 2011. Dispõe sobre as condições e padrões de lançamento de efluentes. Diário Oficial União.

BRASIL. Ministério do Meio Ambiente, Conselho Nacional de Meio Ambiente, CONAMA. Resolução CONAMA nº 357/05, de 13 de março de 2005. Dispõe sobre condições, parâmetros, padrões e diretrizes para a gestão do lançamento de efluentes em corpos d'água receptores. Diário Oficial União.

Fundação Sistema Estadual de Análise de Dados (SEADE). Disponível: <http://www.seade.gov.br>. Acesso em março de 2014.

Instituto Brasileiro de Geografia e Estatística – IBGE. Pesquisa Nacional de Amostra de Domicílios - Censo Demográfico. 2010. Acesso em março de 2014.

Sistema Nacional de Informações sobre Saneamento (SNIS). Disponível em: www.snis.gov.br/. Acesso em março de 2014.

SRHU, MMA e ICLEI-BRASIL. Secretaria de Recursos Hídricos e Ambiente Urbano, Ministério do Meio Ambiente e Conselho Nacional Para Iniciativas Ambientais. Plano de Gestão de Resíduos Sólidos: Manual de Orientação. Brasília, 2012. Disponível em: http://www.mma.gov.br/estruturas/182/_arquivos/manual_de_residuos_solidos3003_182.pdf. Acesso em fevereiro de 2014.

RECESA. Secretaria Nacional de Saneamento Ambiental. Esgotamento Sanitário: operação e manutenção dos sistemas simplificados de tratamento de esgotos: Guia do profissional em Treinamentos – Nível 2. Belo Horizonte. Disponível: <http://www.unipacvaledoaco.com.br/ArquivosDiversos/Cartilha%20RECESA%20Aterro%20Sanit%C3%A1rio.pdf>. Acesso em fevereiro de 2015.

TRATA BRASIL. Instituto Trata Brasil. Cartilha de Saneamento. Planos Municipais ou Regionais. São Paulo. Disponível em: http://www.meioambiente.pr.gov.br/arquivos/File/coea/pncpr/Cartilha_de_saneamento.pdf Acesso em Outubro de 2014.

As peças gráficas se referem à:

- Croqui do Sistema de Abastecimento de Água Proposto;
- Tratamento de Fundo de Vale.

Os anexos se referem à:

Anexo I – Programas Governamentais de Interesse ao PMSB e PMGIRS;

Anexo II – Critérios de Apuração de Custos dos Investimentos no PMSB e PMGIRS;

Anexo III - Evidências de Mobilização Social no Município de Ipeúna no Processo de Elaboração do Plano Municipal de Saneamento Básico e do Plano Municipal de Gestão Integrada de Resíduos Sólidos;

Anexo IV - Ata da Audiência Pública para Apresentação do Plano Municipal de Saneamento Básico e do Plano Municipal de Gestão Integrada de Resíduos Sólidos do Município de Ipeúna.

B&B Engenharia**COORDENAÇÃO GERAL E RESPONSÁVEL TÉCNICO DA B&B ENGENHARIA**

LUÍS GUILHERME DE CARVALHO BECHUATE

RESPONSÁVEIS TÉCNICOS

EDUARDO AUGUSTO RIBEIRO BULHÕES

EDUARDO AUGUSTO RIBEIRO BULHÕES FILHO

EQUIPE TÉCNICA

JAMILLE CARIBÉ GONÇALVES SILVA

JOSÉ CARLOS LEITÃO

CARLA CORREIA PAZIN

MAYARA DE OLIVEIRA MAIA

JULIANA APARECIDA DE CARVALHO

Fundação Agência das Bacias PCJ**COORDENAÇÃO DE PROJETOS**

ELAINE FRANCO DE CAMPOS

EQUIPE TÉCNICA

ALINE DE FÁTIMA ROCHA MENESES

ANDERSON ASSIS NOGUEIRA

Grupo de Acompanhamento Local**CONTRIBUIÇÕES**

BRUNO LOURENÇO DA SILVA

MARIA DA GRAÇA GUILHERME VIEIRA FAVARIN

PEDRO JOSÉ ARTUNGUI

JOSÉ ANTONIO DE CAMPOS

ILDEBRAN PRATA JUNIOR

JOÃO PAULO APARECIDO DE LIMA

PAULO SANTOS DE MORAES

LUIZ ANTONIO SCOTTON

MIGUEL CARLOS DE LIMA

TIAGO ALVEZ DE SOUZA

FABIO RODRIGO DE OLIVEIRA

IDAJAR ANTONIO DE OLIVEIRA MARTINS

IDEVALDO PRATA JUNIOR

CARLOS EDUARDO RIBEIRO

MEG MARGARETH TESSARI SCAGLIA

RESERVATÓRIOS CENTRO

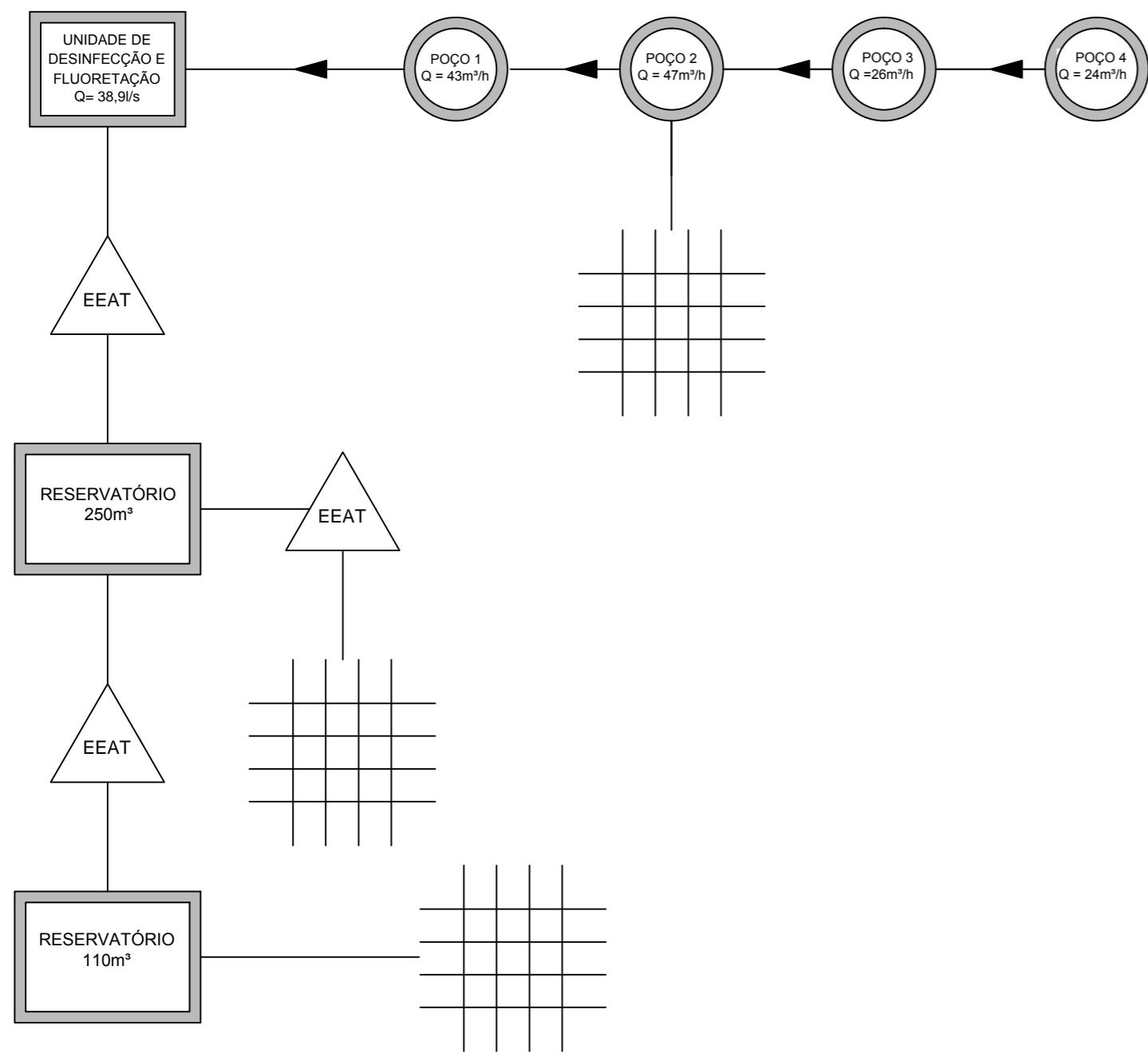

RESERVATÓRIOS ALTOS DE IPEÚNA

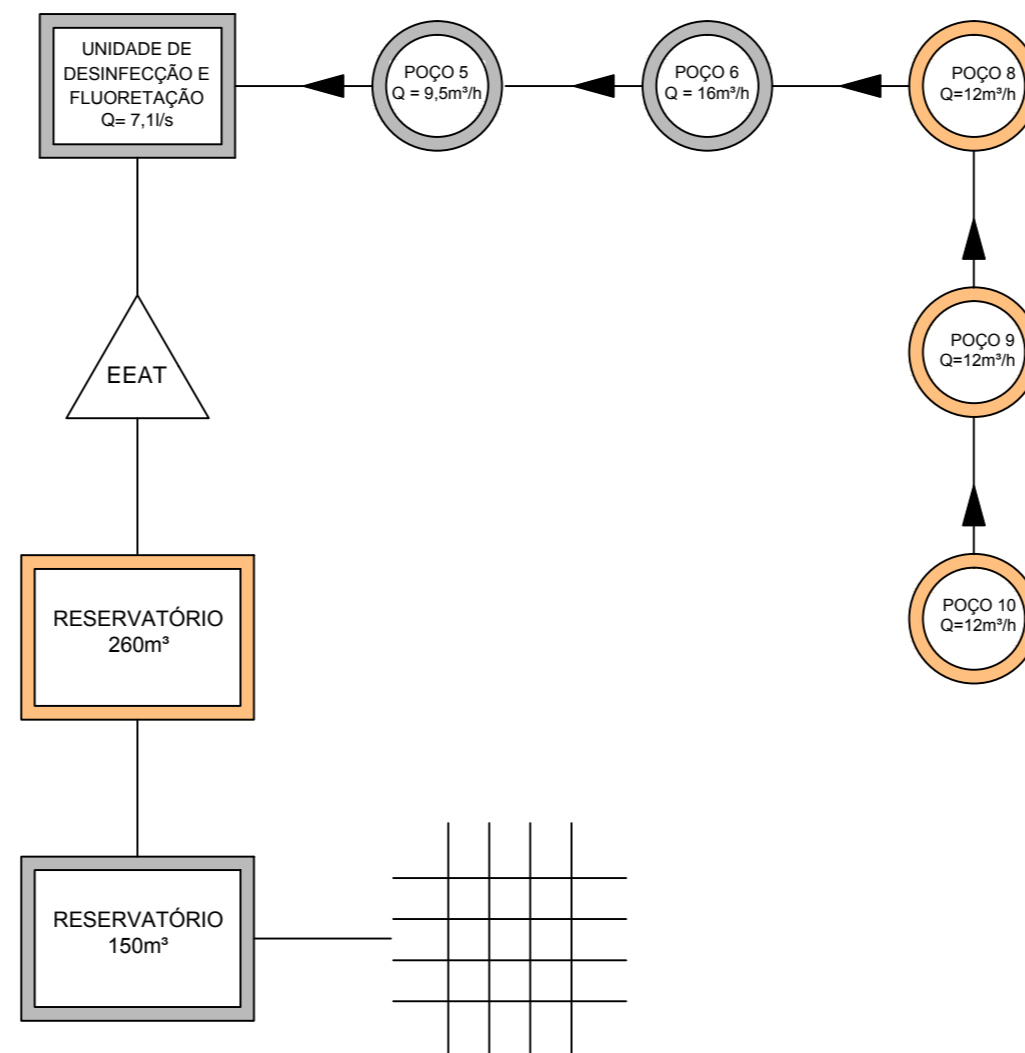

RESERVATÓRIOS PORTAL DOS NOBRES

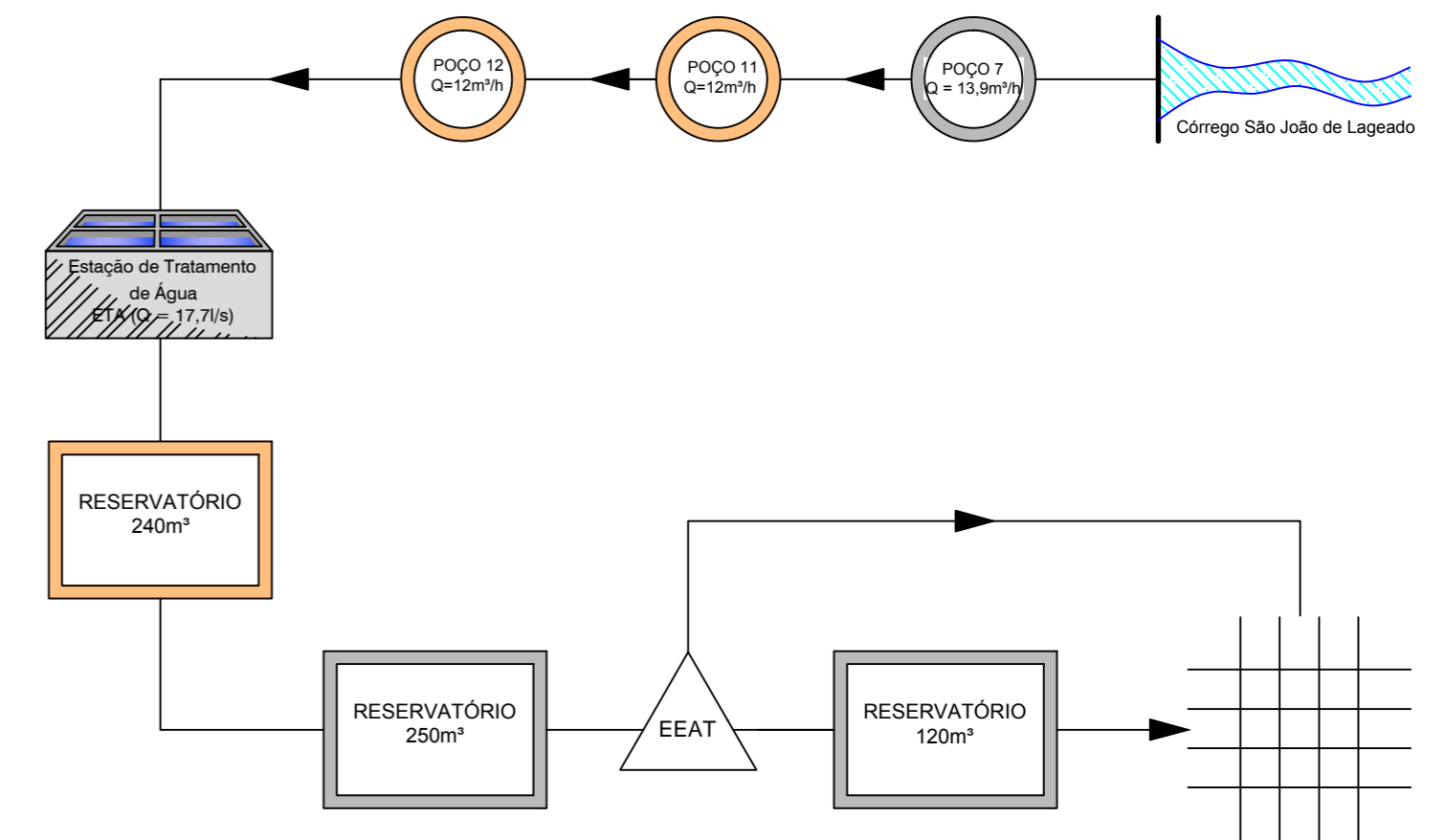

OBSERVAÇÕES

DESENHO ADAPTADO A PARTIR DE INFORMAÇÕES FORNECIDAS PELA PREFEITURA DO MUNICÍPIO DE IPEÚNA.



DES.: THAYNÁ CRISTINY BOTTAN	26/06/2015
PROJ.: JAMILLE CARIBÉ GONÇALVES	26/06/2015
APROVADO POR: LUÍS G. C. BECHUATE	
ASS.: CREA: 5060517321	26/06/2015

FUNDAÇÃO AGÊNCIA DAS BACIAS PCJ
 PLANO MUNICIPAL DE SANEAMENTO BÁSICO E
 PLANO MUNICIPAL DE GESTÃO INTEGRADA DE RESÍDUOS SÓLIDOS
 CONTRATO N° 25/2013

CROQUI PROPOSTO

ÁREA PROJ.: MUNICÍPIO DE IPEÚNA
 SUB-ÁREA PROJ.:



Agência das Bacias PCJ

REV. 0	FL. 01/01
N° DESENHO D.156.056.022.15	
ESCALA SEM ESCALA	

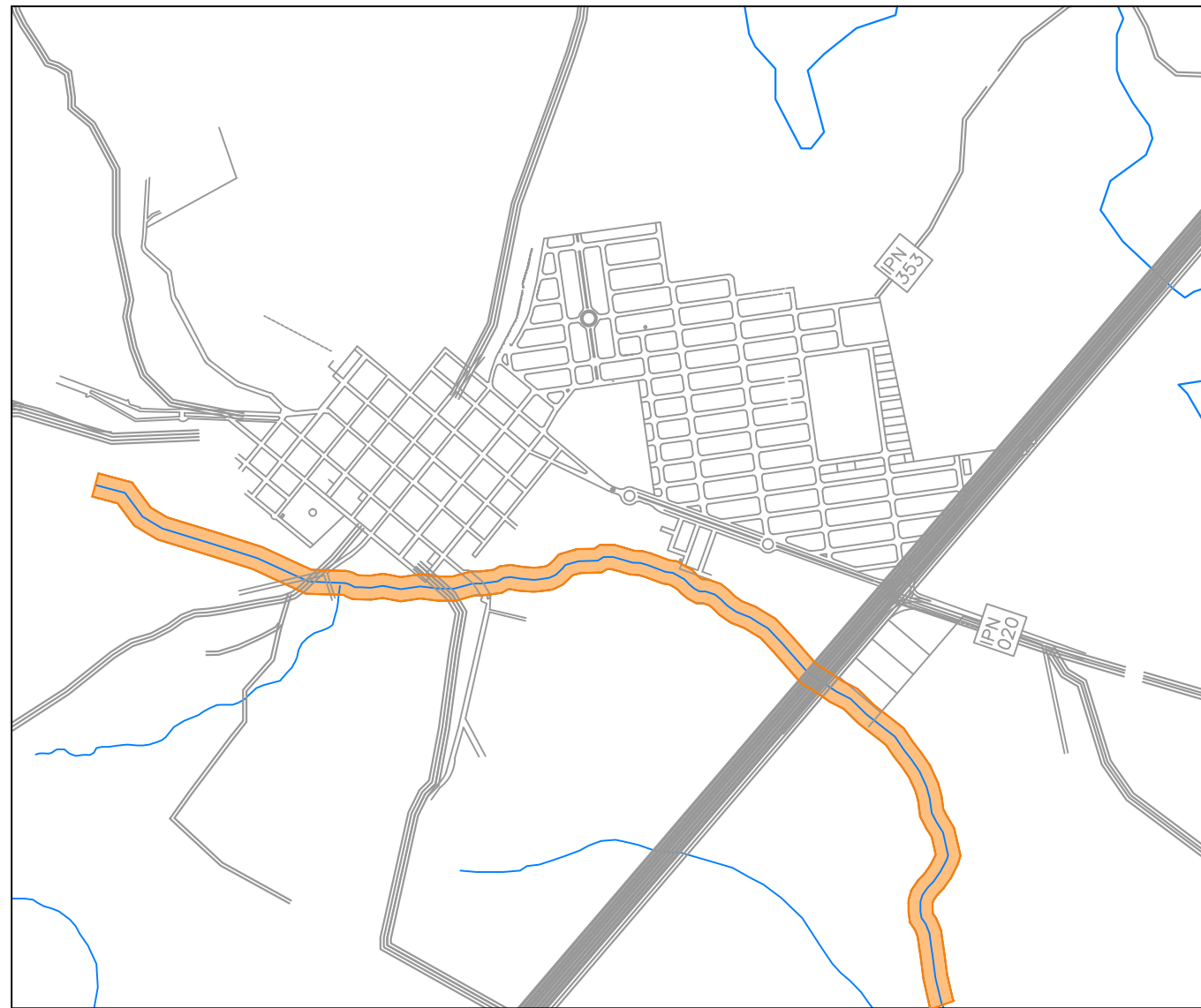

LEGENDA	
	- CÓRREGO, RIBEIRÃO
	- VIAS DE TRÁFEGO
	- ÁREA DOS PARQUES LINEARES



Os esquemas, aqui apresentados para a mesma área, mostram as principais avenidas sanitárias no município. As áreas delimitadas consideram 30m de APP e destacam arredores e influências. Tais delimitações também se referem aos parques lineares propostos, pois estes terão a função de tratamento de fundo de vale.

OBSERVAÇÕES DESENHO ADAPTADO A PARTIR DE INFORMAÇÕES FORNECIDAS PELA PREFEITURA DO MUNICÍPIO DE IPEÚNA.			FUNDAÇÃO AGÊNCIA DAS BACIAS PCJ PLANO MUNICIPAL DE SANEAMENTO BÁSICO E PLANO MUNICIPAL DE GESTÃO INTEGRADA DE RESÍDUOS SÓLIDOS CONTRATO N° 25/2013		 	REV.	FL.
	DES.: THAYNÁ CRISTINY BOTTAN	26/06/2015	VIAS SANITÁRIAS			0	01/01
	PROJ.: JAMILLE CARIBÉ GONÇALVES	26/06/2015				N° DESENHO D.156.056.021.15	
	APROVADO POR: LUÍS G. C. BECHUATE		ÁREA PROJ.: MUNICÍPIO DE IPEÚNA			ESCALA SEM ESCALA	
	ASS.: CREA: 5060517321	26/06/2015	SUB-ÁREA PROJ.:				

ANEXO I

PROGRAMAS GOVERNAMENTAIS DE
INTERESSE AO PMSB

1. INTRODUÇÃO	2
2. RELAÇÃO DOS PROGRAMAS	5
3. REFERÊNCIAS BIBLIOGRÁFICAS	38

Neste anexo são apresentados alguns programas governamentais considerados como importantes fontes de recurso para a implementação das medidas propostas no PMSB, de forma a abordar os 4 módulos componentes do saneamento básico: água, esgoto, resíduos sólidos e drenagem.

No âmbito federal as competências de repasse de recursos às iniciativas de saneamento estão assim distribuídas:

- Quanto ao abastecimento de água, esgotamento sanitário e manejo de resíduos sólidos urbanos, cabe ao Ministério das Cidades, por meio da Secretaria Nacional de Saneamento Ambiental (SNSA), o atendimento aos municípios com população superior a 50 mil habitantes ou integrantes de Regiões Metropolitanas, Regiões Integradas de Desenvolvimento ou participantes de Consórcios Públicos afins;
- Para os municípios de menor porte, com população inferior a 50 mil habitantes, a SNSA só atua por meio de financiamento com recursos onerosos para as modalidades de abastecimento de água e esgotamento sanitário;
- Para os municípios com população de até 50 mil habitantes, o atendimento com recursos não onerosos, ou seja, pelo Orçamento Geral da União (OGU), é realizado pelo Ministério da Saúde, por meio da Fundação Nacional de Saúde – Funasa. Particularmente, com relação ao componente manejo de águas pluviais urbanas, verifica-se a competência compartilhada entre Ministério das Cidades e Ministério da Integração Nacional, além de intervenções da Funasa em áreas com forte incidência de malária.

O “Catálogo de Programas do Governo Federal destinados aos Municípios” de 2008, relaciona uma série de programas em desenvolvimento pelo governo, que foram agrupados em 18 áreas temáticas, as quais são:

- 1) Cultura
- 2) Desenvolvimento Econômico
- 3) Desenvolvimento Rural e Agronegócios
- 4) Desenvolvimento Social
- 5) Desenvolvimento Urbano
- 6) Desporto e Lazer
- 7) Direitos da Cidadania
- 8) Educação
- 9) Energia
- 10) Gestão Pública
- 11) Meio Ambiente
- 12) Previdência Social
- 13) Saúde
- 14) Segurança Pública
- 15) Tecnologia da Informação e Inclusão Digital

- 16) Trabalho e Renda
- 17) Transporte
- 18) Turismo

Dos programas existentes foram selecionados aqueles considerados mais relevantes ao presente plano de saneamento, no âmbito das seguintes esferas de governo:

- Ministério das Cidades;
- Ministério da Integração Nacional;
- Ministério da Saúde;
- Ministério do Meio Ambiente.

Além destes, também constam projetos financiáveis pelo BNDES e pelo Ministério da Justiça, através do Conselho Federal Gestor do Fundo de Defesa de Direitos Difusos. Tais programas constam no Plano Plurianual 2012 – 2015 do Governo Federal.

No âmbito do Estado de São Paulo, os principais órgãos governamentais responsáveis por programas relacionados a saneamento básico são:

- **Secretaria de Agricultura e Abastecimento:**
 - CATI - Coordenadoria de Assistência Técnica;
 - CODASP - Companhia de Desenvolvimento Agrícola de São Paulo.
- **Secretaria do Meio Ambiente:**
 - Coordenadoria de Biodiversidade e Recursos Naturais – CBR;
 - Fundo Estadual de Prevenção e Controle da Poluição – FECOP;
 - Companhia Ambiental do Estado de São Paulo - CETESB.
- **Secretaria de Saneamento e Recursos Hídricos:**
 - DAEE (Departamento de Águas e Energia Elétrica);
 - Unidade de Gerenciamento de Programas – UGP (responsável pela formulação, implantação, execução e gerenciamento do Programa de Saneamento Ambiental dos Mananciais do Alto Tietê - Programa Mananciais, e Programa Estadual de Apoio à Recuperação das Águas - Programa Reágua);
 - Companhia de Saneamento Básico do Estado de São Paulo – SABESP;
 - FEHIDRO - Fundo Estadual de Recursos Hídricos.
- **Secretaria Estadual da Saúde.**
- **Secretaria da Justiça e da Defesa da Cidadania:**
 - FID - Fundo Especial de Despesa de Reparação de Interesses Difusos Lesados (é mantido por ações civis públicas e seus recursos são destinados ao ressarcimento, à coletividade, dos danos

causados ao meio ambiente, ao consumidor, a bens e direitos de valor artístico, estético, histórico, turístico e paisagístico, no âmbito do território do Estado de São Paulo).

- PROGRAMAS NO ÂMBITO DO GOVERNO FEDERAL:

- **PROGRAMAS DO MINISTÉRIO DAS CIDADES.**
 - A1. Programa Saneamento para Todos;
 - A2. Programa 2068 - Saneamento Básico;
 - A3. Programa 2054 - Planejamento Urbano ("Pró-Municípios");
 - A.4. Programa 2040 - Gestão de Riscos e Resposta a Desastres;
 - A.5 Programa Fortalecimento da Gestão Urbana;
 - A.6 Programa Urbanização, Regularização e Integração de Assentamentos Precários;
 - A.7 Programa Agenda Ambiental na Administração Pública/A3P.

- **PROGRAMAS DO MINISTÉRIO DA INTEGRAÇÃO NACIONAL.**
 - B1. Programa Água para Todos;
 - B2. Programa 2051 – Oferta de Água.

- **PROGRAMAS DO MINISTÉRIO DA SAÚDE.**
 - C1. Programa: Saneamento Básico - Módulo Engenharia de Saúde Pública;
 - C2. Programa Resíduos Sólidos Urbanos;
 - C3. Programa: Saneamento Básico - Saúde Ambiental;
 - C4. Programa Nacional de Saneamento Rural.

- **PROGRAMAS DO MINISTÉRIO DO MEIO AMBIENTE.**
 - D1. Programa Resíduos Sólidos Urbanos – Gestão Ambiental Urbana;
 - D2. Programa Nacional de Florestas;
 - D3 Programa Agenda Ambiental na Administração Pública/A3P.

- **OUTROS PROGRAMAS E PROJETOS.**
 - E1. Programa de Gestão Energética Municipal – PROCEL RELUZ – ELETROBRÁS;
 - E2. Programa de Fortalecimento da Gestão Pública;
 - E3. Projetos Financiáveis pelo BNDES;
 - E4. Projetos Financiáveis Ministério da Justiça.

- PROGRAMAS NO ÂMBITO DO ESTADO DE SÃO PAULO:

- F1. Programa Estadual de Microbacias Hidrográficas;

- F2. Programa Sanebase;
- F3. Programa Água Limpa;
- F4. Programa Estadual de Apoio à Recuperação de Águas – REAGUA;
- F5. Programa Estadual Água é Vida;
- F6. Programa Melhor Caminho;
- F7. Programa Recuperação e conservação dos recursos hídricos das bacias dos rios Piracicaba, Capivari e Jundiaí;
- F8. Programa Linha Economia Verde Municípios;
- F9. Programa Integra São Paulo;
- F10. Projetos Financiados pelo FEHIDRO;
- F11. Projeto Mina D'água;
- F12. Programa Nascentes;
- F13. Projetos Financiados pelo FID do Estado de São Paulo.

- PROGRAMAS DO ÂMBITO DOS COMITÊS DAS BACIAS DO PCJ:

Programas constantes no Plano das Bacias Hidrográficas dos Rios Piracicaba, Capivari e Jundiaí 2010 – 2020.

- PROGRAMAS NO ÂMBITO FEDERAL:

A. PROGRAMAS DO MINISTÉRIO DAS CIDADES

A1. Programa Saneamento para Todos

Este programa tem como objetivo a promoção da melhoria das condições de saúde e da qualidade de vida da população por meio da redução dos déficits nos serviços de abastecimento de água e esgotamento sanitário, utilizando-se de operações estruturadas de financiamento de empreendimentos.

Os recursos do programa são oriundos do Fundo de Garantia do Tempo de Serviço - FGTS e da contrapartida do solicitante.

Tomadores:

O programa se destina ao:

- Setor Público - Estados, municípios, Distrito Federal, concessionárias públicas de saneamento, consórcios públicos de direito público e empresas públicas não dependentes.
- Setor Privado - Concessionárias ou sub-concessionárias privadas de serviços públicos de saneamento básico, ou empresas privadas, organizadas na forma de sociedade de propósito específico para o manejo de resíduos sólidos e manejo de resíduos da construção e demolição.

Beneficiários finais:

População urbana das áreas atendidas pelos empreendimentos.

Modalidades:

- **Abastecimento de água**

Destina-se à promoção de ações que visem o aumento da cobertura ou da capacidade de produção do sistema de abastecimento de água.

- **Esgotamento sanitário**

Destina-se à promoção de ações para o aumento da cobertura dos sistemas de esgotamento sanitário ou da capacidade de tratamento e destinação final adequados de efluentes.

- **Saneamento integrado**

Destina-se à promoção de ações integradas de saneamento em áreas ocupadas por população de baixa renda, onde esteja caracterizada a precariedade ou a inexistência de condições sanitárias e ambientais mínimas. O programa é efetivado por meio de soluções técnicas adequadas, abrangendo o abastecimento de água, o esgotamento sanitário, o manejo de águas pluviais, o manejo de resíduos sólidos, implantação de unidades sanitárias domiciliares e outras ações relativas ao trabalho socioambiental nas áreas de educação ambiental, além da promoção da participação comunitária e, quando for o caso, ao trabalho social destinado à inclusão social de catadores e aproveitamento econômico de material reciclável, visando à sustentabilidade socioeconômica e ambiental dos empreendimentos.

- **Desenvolvimento institucional**

Destina-se à promoção de ações articuladas, visando ao aumento da eficiência dos prestadores de serviços públicos de:

- a) Abastecimento de água e esgotamento sanitário, por meio da promoção de melhorias operacionais, incluindo reabilitação e recuperação de instalações e redes existentes, outras ações de redução de custos e de perdas, e de preservação de mananciais utilizados para o abastecimento público.
- b) Limpeza urbana e manejo de resíduos sólidos, por meio de promoção de melhorias operacionais, incluindo a reabilitação e recuperação de instalações existentes e outras ações de redução de custos e aumento de eficiência.

- **Manejo de águas pluviais**

Destina-se à promoção de ações com vistas à melhoria das condições de salubridade ambiental associadas ao manejo das águas pluviais, em particular, por meio de promoção de ações de prevenção e de controle de enchentes, inundações e de seus danos nas áreas urbanas e de melhoria da qualidade da água dos corpos que recebem lançamentos de águas pluviais.

- **Manejo de resíduos sólidos**

Destina-se à promoção de ações com vista ao aumento da cobertura dos serviços de coleta, transporte, tratamento e disposição final de resíduos sólidos urbanos domiciliares e assemelhados e à implantação de infraestrutura necessária à execução de coleta de resíduos de serviços de saúde, varrição, capina, poda e atividades congêneres, bem como ao apoio à implementação de ações relativas à coleta seletiva, à triagem e à reciclagem, além da

infraestrutura necessária à implementação de ações de redução de emissão de gases de efeito estufa em projetos de Mecanismo de Desenvolvimento Limpo- MDL, no âmbito do Tratado de Quioto.

Destina-se também ao desenvolvimento de ações relativas ao trabalho socioambiental nas áreas de educação ambiental e promoção da participação comunitária e, quando for o caso, ao trabalho social destinado à inclusão social de catadores e ao aproveitamento econômico do material reciclado.

- **Preservação e recuperação de mananciais**

Destina-se à promoção da preservação e da recuperação de mananciais para o abastecimento público de água, por intermédio de ações na bacia do manancial, de coleta, transporte, tratamento de esgotos sanitários, instalações de ramais prediais ou ramais condominiais de esgoto sanitário e de unidades sanitárias em domicílios de baixa renda, de desassoreamento de cursos de água, de proteção de nascentes, de recomposição de matas ciliares, de recuperação de margens, de recuperação de áreas degradadas, inclusive pela deposição indevida de resíduos sólidos, de processo erosivo, em particular os causados por drenagem inadequada de água em vias de apoio à implantação de coleta seletiva de materiais recicláveis.

Destina-se também ao desenvolvimento de ações relativas ao trabalho socioambiental nas áreas de educação ambiental e promoção da participação comunitária.

- **Estudos e projetos**

Destina-se à elaboração de planos municipais e regionais de saneamento básico, à elaboração de estudos de concepção e projetos para empreendimentos de abastecimento de água, esgotamento sanitário, saneamento integrado, desenvolvimento institucional, manejo de águas pluviais, manejo de resíduos sólidos, incluindo os que visem à redução de emissão de gases de efeito estufa enquadrados como projetos de MDL, no âmbito do Protocolo de Quioto, manejo da construção e demolição e preservação de mananciais, desde que esses empreendimentos possam ser enquadrados nas demais modalidades.

Condições de financiamento:

Contrapartida Mínima:

Em operações com o setor público, o valor correspondente à contrapartida mínima é de 5% do valor do investimento, exceto na modalidade Abastecimento de Água, onde a contrapartida mínima é de 10%.

Em operações com o setor privado, o valor correspondente à contrapartida mínima é 20% do Valor do Investimento.

Requisitos nas Modalidades para Financiamento:

- **Abastecimento de Água:**

- Indicador de Perdas > 50%: Não Financiável projeto para aumento de produção;
- Indicador de Perdas entre 30% e 50%: Financiável quando acompanhado de Programa de Redução de Perdas.

- **Manejo de Águas Pluviais:**

- Custo dos itens de manejo de águas pluviais \geq 50% do valor do empréstimo;
- Custo dos itens de pavimentação \leq 35% do valor do empréstimo;

- **Manejo de Resíduos da Construção Civil:**
 - Existência de Plano Integrado de Gerenciamento de Resíduos da Construção Civil.
- **Preservação e Recuperação de Mananciais:**
 - Existência de Plano de Recuperação e Preservação de Manancial.

A2. Programa 2068 - Saneamento Básico

O programa foi formatado com base na adoção de medidas de caráter estrutural e estruturante, que visam atender os seguintes objetivos principais:

- **Medidas estruturais:**

Objetivam expandir a cobertura e melhorar a qualidade dos serviços de saneamento em áreas urbanas, por meio da implantação, ampliação e melhorias estruturantes nos sistemas de abastecimento de água, esgotamento sanitário, drenagem e manejo de águas pluviais e resíduos sólidos urbanos, com ênfase em populações carentes de aglomerados urbanos e em municípios localizados em bolsões de pobreza.

- **Medidas Estruturantes:**

Objetivam promover a melhoria da gestão em saneamento básico, compreendendo a organização, o planejamento, a prestação dos serviços, a regulação e fiscalização, e a participação e controle social, por meio das seguintes iniciativas:

- Apoio à Elaboração de Estudos, Planos e Projetos de Saneamento;
- Atividades de Capacitação;
- Apoio à Elaboração e Monitoramento de Planos de Saneamento Regionais e Nacional (Plansab; Planos de Saneamento Ambiental).

Objetivos Específicos:

- Implantação, ampliação ou melhorias estruturais nos sistemas públicos de abastecimento de água;
- Implantação, ampliação ou melhorias nos sistemas públicos de esgotamento sanitário;
- Implantar soluções integradas de saneamento, com ênfase na promoção das condições de salubridade, habitabilidade e infraestrutura de populações com carência simultânea de serviços.
- Ampliar a destinação final ambientalmente adequada dos resíduos sólidos urbanos com prioridade para os municípios operados mediante mecanismos de gestão associada;
- Promover a gestão sustentável da drenagem e o manejo de águas pluviais urbanas com ações estruturais para minimização dos impactos provocados por cheias e alagamentos em áreas urbanas e ribeirinhas vulneráveis.

Ações do Programa:

- Apoio à implantação, ampliação e melhorias de Sistemas de Abastecimento de Água e de Sistemas de Esgotamento Sanitário, intervenções de Saneamento Integrado, bem como apoio a intervenções destinadas ao combate às perdas de água em Sistemas de Abastecimento de Água.
- Apoio à implantação e ampliação dos sistemas de limpeza pública, acondicionamento, coleta, disposição final e tratamento de resíduos sólidos urbanos, com ênfase à promoção da inclusão e emancipação econômica de catadores e encerramento de lixões.
- Apoio à implantação e ampliação dos sistemas de limpeza pública, acondicionamento, coleta, disposição final e tratamento de resíduos sólidos urbanos, com ênfase à promoção da inclusão e emancipação econômica de catadores e encerramento de lixões.

Destinatários: Municípios com população superior a 50 mil habitantes, municípios integrantes de Regiões Metropolitanas (RM), de Regiões Integradas de Desenvolvimento (RIDE) ou de Consórcios Públicos com população superior a 150 mil habitantes. As propostas podem ser apresentadas pelos Estados, Distrito Federal e Municípios ou pelos respectivos representantes legais dos Consórcios Públicos.

Fonte de Recursos: Orçamento Geral da União (OGU).

Responsável pelo Programa: Ministério das Cidades/ Secretaria Nacional de Saneamento Ambiental – SNSA.

Poder Público Local: elaboração de propostas e de documentação técnica.

Formas de Acesso: emendas parlamentares ou seleção pública do PAC, por meio de carta-consulta cadastrada no sítio eletrônico do Ministério das Cidades.

A3. Programa 2054: Planejamento Urbano ("Pró-Municípios")

Este programa tem como objetivo fortalecer a gestão municipal e interfederativa para o desenvolvimento urbano integrado e com participação social, através das seguintes ações de caráter geral:

- Ações voltadas para municípios de pequeno, médio e grande portes;
- Ações de melhoria da infraestrutura urbana em suas diversas modalidades (abastecimento de água, esgotamento sanitário, manejo de resíduos sólidos, drenagem urbana, e complementações).

Objetivo Específico:

- Fortalecimento da gestão municipal e interfederativa para o desenvolvimento urbano integrado e com participação social.

Modalidades Apoiadas Pela SNSA: implantação ou melhoria de infraestrutura urbana em pavimentação; abastecimento de água; esgotamento sanitário; redução e controle de perdas de água; resíduos sólidos urbanos; drenagem urbana; saneamento integrado; elaboração de estudos e desenvolvimento institucional em saneamento; e elaboração de projetos de saneamento.

Fonte de Recursos: Orçamento Geral da União (OGU).

Destinatários: Estados, Municípios e o Distrito Federal.

Poder Público Local: elaboração de proposta e de documentação técnica.

Forma de Acesso: emendas parlamentares.

A4. Programa 2040 - Gestão de Riscos e Resposta a Desastres

Ações a Cargo do Ministério da Integração Nacional: As ações do Ministério da Integração Nacional, através das secretarias: Secretaria Nacional de Proteção e Defesa Civil – SEDEC e Secretaria de Infraestrutura Hídrica – SIH, visam atender os seguintes objetivos:

Objetivos do Programa:

- Promover a prevenção de desastres com foco em municípios mais suscetíveis a inundações, enxurradas, deslizamentos e seca, por meio de instrumentos de planejamento urbano e ambiental, monitoramento da ocupação urbana e implantação de intervenções estruturais e emergenciais;
- Induzir a atuação em rede dos órgãos integrantes da SEDEC em apoio às ações de defesa civil, em âmbito nacional e internacional, visando a prevenção de desastres;
- Promover a estruturação de sistema de suporte a decisões e alertas de desastres naturais;
- Promover ações de pronta resposta e reconstrução de forma a restabelecer a ordem pública e a segurança da população em situações de desastre em âmbito nacional e internacional;
- Expandir o mapeamento de áreas de risco com foco em municípios recorrentemente afetados por inundações, erosões marítimas e fluviais, enxurradas e deslizamentos, para orientar as ações de defesa civil;
- Expandir e difundir o mapeamento geológico-geotécnico com foco nos municípios recorrentemente afetados por inundações, enxurradas e deslizamentos para orientar a ocupação do solo.

Ações a Cargo do Ministério das Cidades: No Programa Gestão de Riscos e Resposta a Desastres, a SNSA apoia a execução de estudos e intervenções para prevenção de riscos de deslizamentos de encostas, enxurradas, erosões marítimas e fluviais, enchentes e inundações recorrentes em áreas urbanas por meio de obras de engenharia e recuperação ambiental, visando atender os seguintes objetivos:

- Promoção da prevenção de desastres com foco em municípios mais suscetíveis a inundações, enxurradas e deslizamentos;
- Gestão sustentável do manejo das águas pluviais com ações estruturais (obras) e não-estruturais (planejamento) dirigidas à recuperação de áreas úmidas e prevenção, controle e minimização dos impactos provocados por enchentes urbanas e ribeirinhas.

Modalidade: Apoio Sistemas de Drenagem Urbana Sustentável e de Manejo de Águas Pluviais – Sistemática 2012

Na modalidade “Apoio a Sistemas de Drenagem Urbana Sustentável e de Manejo de Águas Pluviais”, conforme Sistemática 2012, elaborada pela SNSA, o Programa Gestão de Riscos e Resposta a Desastres, objetiva promover, em articulação com as políticas de desenvolvimento urbano, de uso e ocupação do solo e de gestão das

respectivas bacias hidrográficas, a gestão sustentável a drenagem urbana com ações estruturais e não-estruturais dirigidas à recuperação de áreas úmidas, à prevenção, ao controle e à minimização dos impactos provocados por enchentes e inundações urbanas e ribeirinhas.

Municípios Elegíveis:

Municípios com população total superior a 50 mil habitantes, nas formas definidas pela Fundação IBGE no censo 2010; municípios integrantes de Regiões Metropolitanas legalmente instituídas; os integrantes de Regiões Integradas de Desenvolvimento.

Origem dos Recursos:

Os recursos financeiros poderão ser provenientes das seguintes fontes: Orçamento Geral da União (OGU), constantes na Lei Orçamentária Anual (LOA; Contrapartida dos Estados, Distrito Federal e Municípios; Outras fontes que vierem a ser definidas.

Contrapartida:

Para os empreendimentos apoiados pelo Programa de Aceleração do Crescimento 2 – PAC 2, o Governo Federal dispensa o aporte da contrapartida obrigatória. Para os demais casos, deverão ser observadas as orientações e os percentuais estabelecidos no Manual de Instruções para Contratação e Execução dos Programas e Ações do Ministério das Cidades não inseridos no Programa de Aceleração do Crescimento – PAC, em vigência.

Modalidades do Investimento:

- Reservatório de amortecimento de cheias;
- Parque isolado associado a reservatório de amortecimento de cheias ou na área para infiltração de águas pluviais;
- Recuperação de áreas úmidas (várzeas);
- Banhados construídos (*wetlands*);
- Restauração de margens;
- Recomposição de vegetação ciliar;
- Renaturalização de rios ou córregos;
- Bacias de contenção de sedimentos;
- Dissipadores de energia;
- Adequação de canais para retardamento do escoamento;
- Desassoreamento de rios e córregos;
- Canalização de córregos, quando associada a obras e ações estruturais e não-estruturais, que priorizem a retenção, o retardamento e a infiltração das águas pluviais;
- Sistemas para aproveitamento das águas pluviais;
- Controle de enchentes e erosões provocadas pelos efeitos da dinâmica fluvial, incluindo a construção de espigões, muros de proteção, diques de contenção e outros tipos de obras a serem indicadas ou definidas nos estudos e projetos;

- Obras de microdrenagem complementares às modalidades acima;
- Ações para a viabilização das obras.

A5. Programa Fortalecimento da Gestão Urbana

Área temática: Desenvolvimento Urbano.

Órgão/Entidade responsável pelo Programa: Ministério das Cidades.

Objetivo/Finalidade: Reforço da capacidade de gestão territorial e urbana por meio da assistência técnica, do apoio financeiro, da capacitação dos atores municipais e de ações de suporte à elaboração, revisão e implementação do plano diretor participativo municipal. O Programa tem como base os princípios estabelecidos pelo Estatuto da Cidade, de forma a garantir o direito à cidade e à inclusão social.

Instituições/Entidades elegíveis: Municípios e o Distrito Federal.

Agente Financeiro: Caixa Econômica Federal

Instrumento jurídico para formalização: Contrato de Repasse de Recursos.

Condições para aderir ao Programa: O município deve encaminhar um plano de trabalho ao Ministério das Cidades. Verificada a viabilidade da proposta e comprovada a situação de adimplência do proponente, é formalizado contrato de repasse entre a Caixa Econômica Federal e o município.

Contrapartida: Recursos financeiros, patrimoniais ou técnicos. O valor da contrapartida é definido em conformidade com a LDO vigente e leva em consideração também o IDH municipal.

A6. Programa Urbanização, Regularização e Integração de Assentamentos Precários

Área temática: Desenvolvimento Urbano

Órgão/Entidade responsável pelo Programa: Ministério das Cidades

Objetivo/Finalidade: Apoiar estados, Distrito Federal e municípios na execução de intervenções necessárias à regularização fundiária, segurança, salubridade e habitabilidade de populações localizadas em área inadequada à moradia e em situações de risco, visando a sua permanência ou realocação por intermédio da execução de ações integradas de habitação, saneamento ambiental e inclusão social.

Instituições/Entidades elegíveis: Estados, Distrito Federal e municípios.

Agente Financeiro: Caixa Econômica Federal

Instrumento jurídico para formalização: Contrato de Repasse/Termo de Compromisso.

Condições para aderir ao Programa: O Programa pode ser acessado por emenda parlamentar ou por seleção pública. Para o processo de seleção pública, os estados, Distrito Federal e municípios devem integrar o Sistema Nacional de Habitação de Interesse Social – SNHIS e posteriormente encaminhar proposta em meio eletrônico em período definido pelo Ministério das Cidades.

Contrapartida: O Ministério das Cidades define a contrapartida em conformidade com a Lei de Diretrizes Orçamentárias (LDO) vigente para o período.

Observações: As ações do Programa Urbanização, Regularização e Integração de Assentamentos Precários com recursos provenientes do Orçamento Geral da União (OGU), para repasse a estados, Distrito Federal e municípios, são:

- 1) Apoio à Melhoria das Condições de Habitabilidade de Assentamentos Precários, sob responsabilidade da Secretaria Nacional de Habitação – SNH;
- 2) Apoio à Urbanização de Assentamentos Precários – Projetos Prioritários de Investimentos (PPI) para intervenções em favelas. Os PPIs são projetos voltados para municípios integrantes de regiões metropolitanas, Regiões Integradas de Desenvolvimento Econômico (RIDE), capitais de estado ou municípios de grande porte cuja população total seja superior a 150 mil habitantes ou que, por sua atividade econômica ou infraestrutura logística, possuam raio de influência regional, sob responsabilidade da SNH;
- 3) Apoio a Projetos de Saneamento Ambiental em Assentamentos Precários (PAT/PROSANEAR), sob responsabilidade da Secretaria Nacional de Saneamento Ambiental – SNSA;
- 4) Apoio à Prevenção e Erradicação de Riscos em Assentamentos Precários e Apoio a Projetos de Regularização Fundiária Sustentável de Assentamentos Informais em Áreas Urbanas (Papel Passado), sob responsabilidade da Secretaria Nacional de Programas Urbanos – SNPU.

B. PROGRAMAS DO MINISTÉRIO DA INTEGRAÇÃO NACIONAL

B1. Programa Água para Todos

Objetivo: O Programa Nacional de Universalização do Acesso e Uso da Água - Água para Todos, no âmbito do Ministério da Integração Nacional – MI, foi instituído por meio do Decreto Federal nº 7.535/2011, concebido e aprovado no âmbito do Plano Brasil Sem Miséria, regido pelo Decreto Federal nº 7.492/2014.

O programa tem como objetivo garantir o amplo acesso à água para as populações rurais dispersas e em situação de extrema pobreza, seja para o consumo próprio ou para a produção de alimentos e a criação de animais, possibilitando a geração de excedentes comercializáveis para a ampliação da renda familiar dos produtores rurais.

Órgão/Entidade responsável pelo Programa: A responsabilidade pelo programa fica a cargo do Ministério da Integração Nacional. No âmbito do Ministério da Integração Nacional, o Programa Água para Todos é gerenciado pela Secretaria de Desenvolvimento Regional – SDR, a quem cabe a formulação, implementação, monitoramento e avaliação de suas ações. Conta com um Comitê Gestor Nacional, composto pelo Ministério da Integração Nacional, que o coordena, pelo Ministério do Desenvolvimento Social e Combate à Fome (MDS), o Ministério das Cidades, o Ministério do Meio Ambiente, o Ministério da Saúde, a Confederação Nacional dos Trabalhadores na Agricultura (CONTAG) e a Federação Nacional dos Trabalhadores e Trabalhadoras na Agricultura Familiar (Fetraf-Brasil/CUT). Também fazem parte do Comitê, como membros convidados, a Agência Nacional de Águas, a Fundação Banco do Brasil e a Companhia de Desenvolvimento dos Vales do São Francisco e do Parnaíba.

Instrumento jurídico para formalização: Convênio, contratos de repasse, termos de cooperação, ajustes ou outros instrumentos congêneres.

Padronização de Objetos: As tecnologias apoiadas pelo programa foram padronizadas como segue.

- Sistemas coletivos de abastecimento de água: tecnologias que incluem a captação, adução, tratamento (quando necessário), reservação e distribuição de água oriunda de corpos d'água, poços ou nascentes;
- Barreiros ou pequenas barragens: pequenas contenções para captação de água da chuva que visam atender à carência de água para produção agrícola e dessedentação animal;
- Cisternas de consumo: reservatórios para captação de água pluvial destinada ao consumo humano.

Metas do Programa: As metas iniciais estabelecidas pelo programa foram:

- Instalação de 750 mil cisternas, no período de julho de 2011 a dezembro de 2014, sendo 450.000 cisternas de placas e 300.000 cisternas de polietileno;
- Implantação de 6.000 Sistemas Coletivos de Abastecimento de Água e 3.000 Barreiros (ou pequenas barragens).

Prioridades de atendimento: Respeitadas as diretrizes do Programa para a definição das prioridades de atendimento, os envolvidos deverão observar:

- População em situação de extrema pobreza, conforme definido no art. 2º do Decreto nº 7.492/2011, e pobreza, com renda mensal per capita de até R\$ 140,00 (cento e quarenta reais);
- Municípios que, entre os anos de 2003 a 2012, recorrentemente foram reconhecidos pela Secretaria Nacional de Defesa Civil, deste Ministério, em Situação de Emergência ou Calamidade Pública por conta de estiagem, seca ou similar;
- Municípios em que a população rural, segundo os dados do Instituto Brasileiro de Geografia e Estatística - IBGE, não possua acesso adequado (quantitativa ou qualitativamente) às fontes hídricas para consumo humano ou dessedentação animal.

B2. Programa 2051 – Oferta de Água

Objetivos do Programa: Aumentar a oferta de água em sistemas integrados, com prioridade nas regiões com déficit, e contribuir para a indução ao desenvolvimento econômico e social, por meio de intervenções de infraestrutura hídrica.

Metas do objetivo selecionado:

- Regularizar a oferta de água para os sistemas de abastecimento.
- **Objetivo:** Revitalizar infraestruturas hídricas existentes, de forma a preservar ou ampliar suas capacidades, sua segurança e sua vida útil e reduzir perdas decorrentes de questões estruturais.

Metas do objetivo selecionado:

- Revitalizar infraestruturas hídricas.

- **Objetivo:** Formular a Política Nacional de Infraestrutura Hídrica e elaborar seus principais instrumentos, de forma a organizar o setor e a atuação do Estado.

Metas do objetivo selecionado:

- Diagnosticar a situação de operação e segurança física de infraestruturas hídricas;
- Elaborar marcos legal e institucional para a Política Nacional de Infraestrutura Hídrica;
- Elaborar o Plano Nacional de Segurança Hídrica
- Implementar a gestão do Projeto de Integração do São Francisco

Responsável Pelo Programa: Ministério da Integração Nacional/ Secretaria de Infraestrutura Hídrica.

B3. PROGRAMA AGENDA AMBIENTAL NA ADMINISTRAÇÃO PÚBLICA/A3P

Área temática: Meio Ambiente.

Órgão/Entidade responsável pelo Programa: Ministério do Meio Ambiente

Objetivo/Finalidade: A A3P é um Programa que visa implementar a gestão socioambiental sustentável das atividades administrativas e operacionais do Governo. A A3P tem como princípios a inserção dos critérios ambientais na gestão governamental; que vão desde uma mudança nos investimentos, compras e contratação de serviços pelo Governo até uma gestão adequada dos resíduos gerados e dos recursos naturais utilizados; tendo como principal objetivo a melhoria na qualidade de vida no ambiente de trabalho.

O Programa tem como diretriz a sensibilização dos gestores públicos para as questões socioambientais, estimulando-os a incorporar princípios e critérios de gestão ambiental nas atividades administrativas por meio da adoção de ações que promovam o uso racional dos recursos naturais e dos bens públicos, o manejo adequado e a diminuição do volume de resíduos gerados, ações de licitação sustentável/compras verdes e ainda o processo de formação continuada dos servidores públicos.

Instituições/Entidades elegíveis: A A3P pode ser desenvolvida em todos os níveis da administração pública, na esfera municipal, estadual e federal em todo o território nacional.

Agente Financeiro: Não há.

Instrumento jurídico para formalização: Termo de Adesão.

Condições para aderir ao Programa: O Termo de Adesão é o instrumento de compromisso para implantação da A3P nas instituições públicas, celebrado entre os interessados e o MMA, e tem por finalidade integrar esforços para desenvolver projetos destinados à implementação da A3P.

Contrapartida: Não envolve recursos financeiros.

C. PROGRAMAS DO MINISTÉRIO DA SAÚDE

C1.Programa: Saneamento Básico - Módulo Engenharia de Saúde Pública

Responsável pelo Programa: Ministério da Saúde Fundação Nacional de Saúde Unidade (FUNASA) / Departamento de Engenharia de Saúde Pública (DENSP).

Municípios Elegíveis: Municípios com população abaixo de 50.000 Habitantes, exceto de Regiões Metropolitanas ou Regiões Integradas de Desenvolvimento Econômico (Ride).

Ações do Programa:

- **Ação 10GD:** Implantação ou ampliação de sistemas de abastecimentos de água em municípios com população de até 50.000 habitantes, contemplando elaboração de projetos e execução de obras que visem garantir o abastecimento da população com água potável, compreendendo captações, adutoras, reservatórios, estações elevatórias, estações de tratamento, redes de distribuição e ligações domiciliares, entre outras intervenções correlatas. Os objetos mais solicitados nesta ação do programa são: Poços, Redes de Distribuição, ETA, Reservatório, Elevatória, etc.
- **Ação 10GE:** Implantação ou ampliação de sistemas de esgotamento sanitário em municípios com população de até 50.000 habitantes, contemplando elaboração de projetos e execução de obras necessárias à coleta, tratamento e disposições adequadas dos efluentes, compreendendo rede coletoras, interceptoras, estações elevatórias, estações de tratamento, emissários entre outras intervenções correlatas. Os objetos mais solicitados nesta ação do programa são: ETE, rede coletora, elevatória de esgoto, construção de lagoas de estabilização, etc.
- **Ação:** Apoio à Gestão dos Sistemas de Saneamento Básico (Áreas Rurais e municípios com população abaixo de 50.000 habitantes) e ao Desenvolvimento Científico -Tecnológico.
- **Ação:** Apoiar, técnica e financeiramente, o fortalecimento da gestão dos sistemas de saneamento e promover o desenvolvimento científico e tecnológico por meio de pesquisas aplicáveis ao contexto do saneamento dos pequenos municípios brasileiros (Áreas Rurais e municípios com população abaixo de 50.000 habitantes). Os objetos mais solicitados nesta ação do programa são: Elaboração de Planos Municipais de Saneamento Básico (PMSB), estudos e pesquisas.
- **Ação:** Dotar os domicílios e estabelecimentos coletivos de condições sanitárias adequadas visando à prevenção e controle de doenças e agravos. Os objetos mais solicitados nesta ação do programa: Módulos sanitários, fossas (sépticas, absorventes, etc.), Cisternas, etc.
- **Ação 10GG:** Apoiar, técnica e financeiramente, os estados e municípios na implantação, ampliação ou melhoria dos sistemas de coleta, tratamento e destinação final de resíduos sólidos para prevenção e controle de agravos nas áreas mais carentes do país e com população inferior a 50.000 habitantes, preferencialmente, nos municípios acometidos de incidência da dengue. Os objetos mais solicitados nesta ação do programa são: aterro sanitário, usina de triagem e compostagem, aquisição de veículos e equipamentos, encerramento de lixões, etc.
- **Ação:** Propiciar resolutibilidade em áreas rurais, tradicionais e especiais (assentamentos da reforma agrária, remanescentes de quilombos, reservas extrativistas, ribeirinhos, dentre outras) para problemas de saneamento, prioritariamente o abastecimento público de água, o esgotamento sanitário e as melhorias sanitárias domiciliares e/ou coletivas de pequeno porte, bem como a implantação de oficina municipal de saneamento, visando à

prevenção e ao controle de doenças e agravos. Os objetos mais solicitados nesta ação do programa: Abastecimento de Água, Esgotamento Sanitário e MSD (domiciliar e/ou coletivo).

- **Ação:** Implantar e melhorar os serviços de drenagem e manejo das águas pluviais urbanas visando à prevenção e controle de doenças e agravos, em aglomerados urbanos, em municípios localizados em área endêmica, com transmissão urbana. Os objetos mais solicitados nesta ação do programa: Galerias de águas pluviais, retificação de canais, igarapés.

C2. Programa Resíduos Sólidos Urbanos

Responsável pelo Programa: Ministério da Saúde - Fundação Nacional de Saúde Unidade (FUNASA) / Departamento de Engenharia de Saúde Pública (DENSP).

Municípios Elegíveis: Municípios que não sejam pertencentes à região metropolitana ou Região Integrada e Desenvolvimento Econômico (RIDE); Consórcios públicos constituídos pela maioria simples de municípios com população de até 50 mil habitantes.

Ações do Programa:

- **Ação:** Implementação de Projetos de Coleta e Reciclagem de Materiais, objetivando aumentar a produtividade do processo de coleta e reciclagem de materiais, acompanhados do desenvolvimento de atividades educativas, informativas e de comunicação, visando à mobilização dos catadores para a prevenção e controle de doenças e agravos, ocasionados pelas condições de trabalho a que estão submetidos.

- **Itens Financiáveis:** O programa de manejo de RSU da Funasa apoia a execução de infraestrutura e aquisição de veículos e equipamentos para implantação e/ou melhorias nos sistemas convencionais de gerenciamento de rejeitos, com a coleta e disposição adequada em aterros sanitários, sistemas de gerenciamento de reciclagem com a coleta e manejo em unidades de recuperação de recicláveis e sistemas de compostagem com a coleta e manejo em unidades de compostagem.

Os objetos mais solicitados nesta ação do programa são: Galpão de triagem, equipamento para operacionalização e caminhão.

C3. Programa: Saneamento Básico - Saúde Ambiental

Responsável pelo Programa: Ministério da Saúde Fundação Nacional de Saúde Unidade (FUNASA) / Departamento de Engenharia de Saúde Pública (DENSP).

Ações do Programa:

- **Ação:** Apoio ao Controle da Qualidade da Água para o Consumo Humano. Objetiva apoiar técnica e financeiramente os responsáveis pela operação de sistema ou solução alternativa de abastecimento de água visando a melhoria dos procedimentos de controle da qualidade da água e o atendimento dos padrões de potabilidade estabelecidos na legislação vigente. Proporcionar o financiamento da implantação de unidades de

fluoretação da água. Os objetos mais solicitados nesta ação do programa são: Unidade Móvel para Controle da Qualidade da Água (UMCQA).

- **Ação:** Fortalecimento da Saúde Ambiental para redução dos riscos à Saúde Humana em municípios com menos de 50.000 habitantes. Através da estruturação e ampliação das ações de Saúde Ambiental. Os objetos mais solicitados nesta ação do programa são: Redução dos riscos à Saúde Humana.

C4. Programa Nacional de Saneamento Rural

O Programa Nacional de Saneamento Rural visa atender as determinações do Plano Nacional de Saneamento - PLANSAB, aprovado em dezembro de 2013, que prevê a elaboração de três programas para sua operacionalização:

- Saneamento Básico Integrado;
- Saneamento Rural; e
- Saneamento Estruturante.

De acordo com o Plansab, a coordenação do Programa de Saneamento Rural é responsabilidade do Ministério da Saúde por meio da Fundação Nacional de Saúde (Funasa).

Objetivo do Programa: Promover o desenvolvimento de ações de saneamento básico em áreas rurais, visando à universalização do acesso, por meio de estratégias que garantam a equidade, a integralidade, a intersetorialidade, a sustentabilidade dos serviços implantados e a participação social.

Linhas de Ações: Medidas estruturais: Investimentos em obras para a conformação das infraestruturas físicas de abastecimento de água potável, esgotamento sanitário, melhorias sanitárias domiciliares, manejo de resíduos sólidos e drenagem pluvial.

Medidas estruturantes: Suporte político e gerencial para a sustentabilidade da prestação de serviços, incluindo ações de educação e mobilização social, cooperação técnica aos municípios no apoio à gestão e inclusive na elaboração de projetos.

Metas: As metas estabelecidas estão voltadas para a universalização de forma gradual e progressiva e terão como base referencial o déficit das condições de saneamento na área rural.

- Metas de curto prazo: projetadas para o período do PPA 2012-2015
- Metas de médio e longo prazo: 2020 e 2030 - a serem definidas
- Valor estimado Plansab (20 anos) – R\$14,0 bilhões

D. PROGRAMAS DO MINISTÉRIO DO MEIO AMBIENTE

D1. Programa Resíduos Sólidos Urbanos – Gestão Ambiental Urbana

Área temática: Desenvolvimento Urbano.

Órgão/Entidade responsável pelo Programa: Ministério do Meio Ambiente.

Objetivo/Finalidade: Promover a modernização e a organização dos sistemas públicos de manejo de resíduos sólidos, com vistas a elevar a capacidade técnica, administrativa e gerencial do prestador de serviços e a qualidade dos serviços prestados à população. Possíveis produtos: Implementação de aterros sanitários, galpão de reciclagem, apoio a consórcios; capacitação na gestão de resíduos sólidos; estudos para implementação de consórcios públicos nos estados.

População localizada em áreas de maior concentração de pobreza do País e/ou de fragilidade físico-ambiental; em municípios de pequeno e médio porte, nas periferias de grandes centros e de regiões metropolitanas.

Ações contempladas:

- Gestão Integrada de Resíduos Sólidos (Elaboração de Planos Estaduais e Regionais de Resíduos Sólidos);
- Destinação Final de Resíduos Sólidos (Projetos e Obras);
- Tratamento de Resíduos Sólidos (Implantação de Galpão de Triagem; fomento à cooperativa de catadores);
- Gestão Ambiental Urbana (Vulnerabilidades; Despoluição de mananciais urbanos);
- Capacitação de gestores estaduais e municipais.

Instituições/Entidades elegíveis: Estados, municípios e o Distrito Federal.

Agente Financeiro: Repasse direto (Orçamento Geral da União) ou recursos provenientes de agências multilaterais de crédito, FGTS, CAIXA e BNDES, por meio de linhas de crédito.

Instrumento jurídico para formalização: Convênios, Contrato e Termo de Cooperação.

Condições para aderir ao Programa: Investimentos em projetos e obras:

- Até 50.000 habitantes – FUNASA;
- Acima de 50.000 habitantes e regiões metropolitanas – MCidades;
- Entre 30.000 e 250.000 habitantes – FNMA/MMA.

Financiamento para cooperativas de catadores e implantação de sistema de limpeza pública: Qualquer extrato populacional – MCidades e BNDES.

Ações de desenvolvimento institucional (capacitação, gestão etc.): Para qualquer extrato populacional – Ministério do Meio Ambiente/SRHU.

Apoio para organização e desenvolvimento de cooperativas atuantes com resíduos sólidos: Para qualquer extrato populacional – Ministério do Trabalho e Emprego

Contrapartida: Mesmos critérios descritos na Lei de Diretrizes Orçamentárias – 2009.

D2. Programa Nacional de Florestas

Área temática: Meio Ambiente.

Órgão/Entidade responsável pelo Programa: Ministério do Meio Ambiente.

Objetivo/Finalidade: Promover a sustentabilidade do setor florestal, contemplando a proteção dos ecossistemas, a recuperação de áreas degradadas, a expansão da base florestal plantada, o manejo sustentável de florestas naturais e a ampliação da participação social.

Instituições/Entidades elegíveis: Instituições públicas ou privadas sem fins lucrativos.

Agente Financeiro: Não há.

Instrumento jurídico para formalização: Contrato, Convênio ou Termo de Cooperação.

Condições para aderir ao Programa: Aprovação técnica do projeto proposto e inexistência de qualquer impedimento jurídico.

Contrapartida: Aporte de recursos financeiros exigidos das entidades públicas e recursos financeiros ou não-financeiros das entidades privadas sem fins lucrativos.

E. OUTROS PROGRAMAS E PROJETOS

E1. Programa de Gestão Energética Municipal – PROCEL RELUZ - ELETROBRÁS

Área temática: Energia.

Órgão/Entidade responsável pelo Programa: Eletrobrás.

Objetivo/Finalidade: Colaborar com as administrações municipais na identificação de oportunidades de redução das despesas com energia elétrica, fortalecendo competência municipal na gestão da energia elétrica.

Instituições/Entidades elegíveis: Municípios.

Agente Financeiro: Não há.

Instrumento jurídico para formalização: Convênio.

Condições para aderir ao Programa: Apresentação de Plano/Projeto e atendimento a pré-requisitos exigidos pela Lei n.º 8.666.

Contrapartida: Há contrapartida de cerca de 25%, que pode ser ou não financeira.

E2. Programa de Fortalecimento da Gestão Pública

Área temática: Gestão Pública.

Órgão/Entidade responsável pelo Programa: Controladoria Geral da União.

Objetivo/Finalidade: O Programa de Fortalecimento da Gestão Pública tem por objetivo contribuir para a boa e regular aplicação dos recursos públicos pelos entes federados brasileiros, por meio da capacitação de agentes públicos, da distribuição de bibliografia técnica e do fortalecimento da capacidade institucional dos controles internos.

Instituições/Entidades elegíveis: Municípios e estados.

Agente Financeiro: Não há.

Instrumento jurídico para formalização: Declaração de Compromisso (para capacitações presenciais em municípios com até 50 mil habitantes).

Condições para aderir ao Programa: As ações de capacitação presencial são destinadas a municípios com até 50 mil habitantes, selecionados por sorteio, após prévia inscrição. Os cursos de educação a distância estão disponíveis

para servidores de quaisquer esferas. A ação de fortalecimento dos controles internos está disponível para estados e municípios.

Contrapartida: O prefeito municipal firma compromisso na declaração, se comprometendo a apoiar as ações do Programa e a fornecer informações necessárias às decisões de caráter operacional e logístico.

E3. Projetos Financiáveis pelo BNDES

Projetos de caráter social, cultural (ensino e pesquisa), ambiental, científico ou tecnológico podem receber aplicações financeiras do BNDES – Banco Nacional de Desenvolvimento Econômico Social sem a exigência de reembolso.

Os itens passíveis de compor os projetos financiáveis pelo BNDES, são:

- **Abastecimento de água;**
- **Esgotamento sanitário;**
- **Efluentes e resíduos industriais;**
- **Resíduos sólidos;**
- **Gestão de recursos hídricos (tecnologias e processos, bacias hidrográficas);**
- **Recuperação de áreas ambientalmente degradadas;**
- **Desenvolvimento institucional;**
- **Despoluição de bacias, em regiões onde já estejam constituídos Comitês; e**
- **Macro drenagem.**

Beneficiários: Empresas, pessoas físicas residentes no país, entes da Administração Pública, seja direta ou indireta, associações e fundações.

E4. Projetos Financiáveis Ministério da Justiça

O Ministério da Justiça por meio do Conselho Federal Gestor do Fundo de Defesa de Direitos Difusos, seleciona, através de edital, projetos das áreas de meio ambiente, proteção e defesa do consumidor e promoção e defesa da concorrência, patrimônio cultural brasileiro e outros direitos difusos e coletivos.

Beneficiários: Instituições governamentais da administração direta ou indireta, nas diferentes esferas do governo (federal, estadual e municipal) e organizações não governamentais brasileiras, sem fins lucrativos e que tenham em seus estatutos objetivos relacionados à atuação no campo do meio ambiente, do consumidor, de bens e direitos de valor artístico, estético, histórico, turístico ou paisagístico e por infração à ordem econômica.

Responsável pela Gestão: Conselho Federal Gestor do Fundo de Defesa de Direitos Difusos.

Fonte dos Recursos: Fundo de Defesa de Direitos Difusos – FDD. O FDD foi criado pela Lei 7.347/985, denominada lei da ação civil pública, e é constituído primordialmente por recursos financeiros de condenações judiciais e multas resultantes das lesões ao meio ambiente, ao consumidor, à ordem econômica e a outros interesses difusos e coletivos

F. PROGRAMAS NO ÂMBITO DO ESTADO DE SÃO PAULO

Os programas selecionados no âmbito do Estado de São Paulo, são descritos a seguir.

F1. Programa Estadual de Microbacias Hidrográficas.

O Programa Estadual de Microbacias Hidrográficas do Estado de São Paulo (PEMH), é fruto de uma parceria entre o Governo do Estado de São Paulo e o BIRD, com o objetivo principal de promover o desenvolvimento rural sustentável para os pequenos agricultores.

O programa teve duas fases, sendo que a primeira ocorreu efetivamente no período 2000/2008 e a segunda se iniciou em 2010 e se estenderá até o ano de 2015.

Na primeira fase, o foco do PEMH foi o de reverter o grau de degradação ambiental que se encontrava muitas propriedades rurais do Estado de São Paulo, focando em práticas conservacionistas, recuperação de matas ciliares e combate à erosão no campo, além de apoio a mais de 400 associações de produtores formadas no período.

Foram desenvolvidas diversas ações entre as quais se pode destacar: incentivo às práticas agrícolas que minimizam a ocorrência de erosão, como o terraceamento do solo e plantio direto, fornecimento de mudas para o plantio de mata ciliar; cercas para o isolamento da área; fornecimento de equipamentos agrícolas que ajudam nas boas práticas agrícolas, tais como: semeadora de plantio direto, roçadeira, triturador de palha; distribuição de Kits de informática para associações de produtores; etc.

Na segunda fase, programa foi denominado Programa de Desenvolvimento Rural Sustentável ou Microbacias II – Acesso ao Mercado. Nesta segunda fase, o foco é o apoio às iniciativas de negócio para facilitar o acesso do agricultor ao mercado. Nesta fase, o programa está estruturado em 3 componentes e 5 subcomponentes, como segue:

- 1 - Apoio às Iniciativas de Negócios dos Agricultores Familiares
 - 1.1 - Investimento para Iniciativas de Negócios dos Agricultores Familiares
 - 1.2 - Fortalecimento das Organizações de Produtores Rurais
- 2 - Fortalecimento das Instituições Públicas e Infraestrutura Municipal
 - 2.1 - Políticas Públicas, Monitoramento de Mercado e Extensão Rural
 - 2.2 - Fortalecimento da Infraestrutura Municipal
 - 2.3 - Sustentabilidade Ambiental
- 3 – Gestão do Projeto

A responsabilidade pela gestão do programa está dividida entre duas secretarias, a Secretaria de Agricultura e Abastecimento, por meio da Coordenadoria de Assistência Técnica e Integral – CATI e a Secretaria do Meio Ambiente, através da Coordenadoria de Biodiversidade e Recursos Naturais – CBR.

O objetivo de desenvolvimento do PDRS - Microbacias II – Acesso ao Mercado é aumentar a competitividade da agricultura familiar no Estado de São Paulo, melhorando simultaneamente a sua sustentabilidade ambiental. O Projeto tem como meta beneficiar diretamente 22.000 famílias de agricultores familiares integrantes de 300 organizações de produtores rurais e grupos tradicionais de indígenas e quilombolas.

O projeto, com duração de cinco anos, tem seu encerramento previsto para 30 de setembro de 2015, e orçamento total de US\$ 130 milhões, sendo US\$ 78 milhões provenientes do acordo de empréstimo 7.908-BR, com o Banco Mundial e US\$ 52 milhões de contrapartida do Governo do Estado. Deste orçamento, US\$ 45 milhões estão destinados a subvenções econômicas. A previsão é apoiar aproximadamente 300 iniciativas de negócio até o prazo final.

Maiores informações sobre o Programa Microbacias II podem ser encontradas no Manual Operacional do programa e respectivos anexos, disponíveis no site da CATI.

F2. Programa Sanebase.

Objetivo

Implantação, reforma, adequação e expansão de sistemas de água e esgotos visando a universalização.

Elegibilidade

Municípios cujos sistemas de água e esgotos sejam operados diretamente pelas Prefeituras Municipais ou por autarquias.

Responsabilidade

Convênio entre o Governo do Estado de São Paulo, através da Secretaria de Saneamento e Recursos Hídricos e o município para transferência de recursos financeiros, para a execução de obras e/ou serviços de saneamento básico.

Fonte de Recursos

Tesouro do Estado.

F3. Programa Água Limpa.

O Programa Água Limpa foi criado pelo Governo do Estado de São Paulo em 2005, visando implantar sistemas de tratamento de esgotos, preferencialmente por lagoas de estabilização, em municípios com até 50 mil habitantes não atendidos pela Sabesp ou concessionária privada e que despejam seus efluentes *in natura* nos córregos e rios locais.

Objetivos

O programa, visa atender os seguintes objetivos principais:

- Redução das taxas de mortalidade infantil;
- Melhoria dos índices de morbidade por doenças de veiculação hídrica;
- Recuperação da qualidade das águas interiores;
- Reversão da tendência de degradação dos cursos d'água.

Responsabilidades

Os entes envolvidos no Programa Água Limpa são: a Secretaria Estadual de Saneamento e Recursos Hídricos, o DAEE (Departamento de Águas e Energia Elétrica), a Secretaria Estadual da Saúde e as prefeituras dos municípios.

O Governo do Estado disponibiliza os recursos financeiros para a construção das estações de tratamento de esgotos e a implantação de emissários e estações elevatórias, contrata a execução das obras ou presta, através das várias unidades do DAEE, a orientação e o acompanhamento técnico necessários.

Fonte de recursos: Tesouro do Estado por repasse da Secretaria da Saúde para a Secretaria de Saneamento e Recursos Hídricos

Concepção de Tratamento de Esgoto Proposta pelo Programa: O sistema de tratamento adotado pelo Programa Água Limpa é composto por três lagoas de estabilização: anaeróbia, facultativa e maturação. Constituem três fases, em que o esgoto urbano é depurado pela ação de bactérias e algas, obtendo uma redução de até 95% de sua carga poluidora, medida em DBO (Demanda Bioquímica de Oxigênio). Na primeira fase, na lagoa anaeróbia, o esgoto bruto (99% de água e 1% de resíduos sólidos) é composto por bactérias anaeróbias (que não necessitam de oxigênio para viver). Em apenas cinco dias, as bactérias reduzem em 50% a carga poluidora. Esta etapa gera gás metano, que exala mau cheiro, e cria uma crosta na superfície que ajuda a manter as condições anaeróbias no meio líquido. Na segunda fase, na lagoa facultativa, ocorre o tratamento biológico, em que a decomposição da matéria orgânica é realizada por bactérias anaeróbias no fundo da lagoa, bactérias aeróbias (que necessitam oxigênio) na superfície, e bactérias chamadas facultativas, que se adaptam a ambas as condições. Em cerca de 20 dias, as bactérias removem mais de 85% da carga poluidora (DBO).

A remoção dos coliformes fecais e outros agentes que provocam doenças são eliminados na terceira lagoa (de maturação), onde o esgoto já praticamente tratado passa por um processo de purificação. As bactérias são eliminadas pela ação de algas. A água tratada é então lançada nos córregos e ribeirões, com padrão adequado para sustentabilidade da flora e da fauna aquáticas.

OBS. Outras modalidades de tratamento são aceitáveis, desde que justificáveis.

F4. Programa Estadual de Apoio à Recuperação de Águas – REAGUA.

Objetivos

O objetivo principal do Programa REÁGUA é apoiar ações de saneamento básico que contribuam para a ampliação da disponibilidade hídrica no Estado de São Paulo, por meio de estímulo financeiro que possibilite a recuperação da qualidade e a conservação de recursos hídricos nas Unidades de Gerenciamento de Recursos Hídricos do Estado com maior escassez hídrica (Alto Tietê, Sapucaí/Grande, Piracicaba/Capivari/Jundiaí, Mogi-Guaçu e Tietê/Sorocaba).

As ações do programa estão voltadas têm como foco:

- Controle e Redução de Perdas;
- Uso Racional da Água;
- Reúso de Efluentes Tratados;
- Sistemas de Esgotos Sanitários.

O programa está estruturado em componentes/subcomponentes, conforme descrito a seguir:

- **Componente 1 – Incremento da disponibilidade de água:**

- Sub-componente 1.1 – Controle e redução de perdas de água em sistemas de abastecimento. As ações deste componente serão voltadas à execução de investimentos, aquisições de equipamentos e capacitação associada à utilização dessas novas tecnologias, devendo ser concentradas para obtenção de resultados significativos e perenes na redução de perdas.
- Sub-componente 1.2 – Redução do consumo mediante uso racional da água. As ações deverão ser, basicamente, de: (i) redução de consumo em edifícios e logradouros públicos; (ii) implantação de materiais e equipamentos sanitários de consumo reduzido em conjuntos habitacionais de baixa renda.
- Sub-componente 1.3 – Reúso de efluentes tratados. Será composto por intervenções que permitirão a ampliação da produção e da utilização de água de reúso de efluentes de estações de tratamento de esgotos para usos industrial e agrícola.

- **Componente 2 – Melhoria da qualidade da água:**

Estão previstas intervenções de implantação ou otimização de sistemas de esgotamento sanitário com o objetivo precípuo de obter a recuperação da qualidade dos cursos d'água mediante redução de cargas poluidoras afluentes.

- **Componente 3 – Desenvolvimento institucional:**

- Sub-componente 3.1. – Capacitação para operação e manutenção de sistemas de água e esgoto. Todas atividades de capacitação e desenvolvimento profissional para operação e manutenção de sistemas de água e esgotos, deverão estar associadas a projetos apresentados e aprovados para financiamento nos Componentes 1 e 2.
- Sub-componente 3.2. – Sistema de informações em saneamento no Estado de São Paulo. Para subsidiar e fortalecer as funções de Estado na definição de políticas e planejamento geral do saneamento em São Paulo, deverá ser contratado pela Secretaria de Saneamento e Energia um “Sistema de Informações em Saneamento”, capaz também de oferecer elementos para ações regulatórias.

- **Componente 4 – Gerenciamento do Programa:**

O Programa atuará nas bacias ou sub-bacias de Unidades de Gerenciamento de Recursos Hídricos – UGRHIs – com maior escassez hídrica, e, nestas áreas, privilegiará municípios ou parcelas de municípios com população socialmente mais vulnerável. As UGRHI's classificadas como as mais críticas, utilizando a relação entre disponibilidade e demanda de recursos hídricos no Estado de São Paulo superior a 80%, foram Piracicaba/Capivari/Jundiá; Alto Tietê; Sapucaí/Grande; Mogi-Guaçu; e Tietê/Sorocaba.

Responsabilidades: A gestão do Acordo está a cargo da Secretaria de Saneamento e Recursos Hídricos, por intermédio da Unidade de Gerenciamento de Programas – UGP.

A contratação de ações a serem empreendidas no âmbito do Programa REÁGUA estará condicionada a processo de seleção pública coordenado pela Secretaria de Saneamento e Energia – SSE.

Fonte de recursos: Os recursos para o programa são provenientes do Acordo de Empréstimo entre o BIRD e o Governo do Estado de São Paulo, perfazendo um total de US\$ 107,5 milhões, sendo US\$ 64,5 milhões financiados pelo Banco Mundial/BIRD e US\$ 43 milhões de contrapartida do Tesouro do Estado, assinado em 27/09/2010 e com prazo até 30/11/2015.

Os desembolsos para as empresas são efetuados mediante verificação de resultados de suas ações.

F5. Programa Estadual Água é Vida.

Objetivo: Através do Decreto nº 57.479/2011 o governo do Estado de São Paulo instituiu o Programa Estadual Água é Vida para localidades de pequeno porte predominantemente ocupadas por população de baixa renda, mediante utilização de recursos financeiros estaduais não reembolsáveis, destinados às obras e serviços de infraestrutura, instalações operacionais e equipamentos.

Numa primeira etapa, o programa Água é Vida será implantado em 81 comunidades de 30 municípios das regiões do Alto Paranapanema e do Vale do Ribeira e atenderá cerca de 40 mil domicílios do Estado de São Paulo, tendo com horizonte o período 2012-2015, com valor estimado de R\$ 452,31 milhões.

Responsabilidades: A responsabilidade pelo programa está a cargo da Secretaria de Saneamento e Recursos Hídricos, a Companhia de Saneamento Básico do Estado de São Paulo - Sabesp e os municípios contemplados.

A Sabesp, que normalmente atende apenas as áreas urbanas dos municípios por ela operados, terá o papel de atender também as comunidades rurais dos mesmos, conforme se pode depreender da notícia vinculada no “Portal do Governo de São Paulo” em 01/01/2011, com a declaração do governador do Estado: *“A Sabesp vai levar, por sua conta, água tratada, de qualidade, para essas comunidades rurais. E nós vamos, através de recursos do Tesouro, passando para as prefeituras coletar os esgotos”*.

Fonte de Recursos: Tesouro do Estado

F6. Programa Melhor Caminho.

O Programa Melhor Caminho foi instituído pelo Decreto nº. 41.721/1997, destinado à elaboração de convênios entre a Secretaria de Agricultura e Abastecimento do Estado de São Paulo e prefeituras municipais para a execução de obras de recuperação de estradas rurais de terra.

O programa é respaldado pela Lei nº. 6171/1988 e regulamentada pelo Decreto nº 41.719/1997, que dispõe sobre o uso, conservação e preservação do solo agrícola.

Objetivos do Programa

Os objetivos do programa são:

- Readequação das plataformas das estradas rurais de terra, com ou sem a elevação do “greide estradal”, para a implantação de sistema de drenagem superficial eficiente;

- Dotar os pontos de sangra da estrada (deságue) de estruturas que evitem a ocorrência de processos erosivos nas propriedades lindeiras, como terraços ou bacias de captação, favorecendo a infiltração das águas pluviais e a recarga do lençol freático;
- Melhorar as condições de suporte e rolamento das pistas das estradas rurais com a execução de revestimento primário.

Salienta-se que o programa visa exclusivamente melhorias nas estradas rurais de terra, não admitindo o uso de revestimento asfáltico.

Benefícios

Com a implantação do programa objetiva-se alcançar

- Estradas rurais de terra com boas condições operacionais e de conforto, segurança e trafegabilidade aos usuários;
- Preservação dos recursos naturais – especialmente a água e o solo – reduzindo os efeitos dos processos erosivos e o assoreamento dos cursos d'água;
- Redução dos custos dos transportes dos insumos e da produção agrícola;
- Redução do custo de conservação e prolongamento da vida útil da estrada;
- Promoção da melhoria da qualidade de vida da população da região beneficiada;
- Transferência de tecnologias de conservação de estradas rurais de terra às administrações municipais por meio de treinamentos.

Fonte de Recursos: Os recursos para o programa vêm do orçamento do estado e os valores para cada cidade/município são definidos segundo avaliação do governo estadual.

É feito um levantamento prévio, baseado em critérios técnicos e de acordo com a situação dos trechos mais críticos.

Os recursos ficam alocados na S.A.A. - Secretaria de Agricultura e Abastecimento, que contrata a CODASP para executar o programa, só liberando o repasse após a entrega técnica da obra.

A prefeitura também contribui com uma contrapartida que gira em torno de 10% do valor total da obra, mas cada caso varia de acordo com as condições do ambiente/local da obra. Grande parte deste valor é aplicado em forma de serviços da própria prefeitura, com alojamento e alimentação para os trabalhadores da obra.

Responsabilidades: Os entes envolvidos no programa são a Secretaria de Agricultura, através da CODASP- Companhia de Desenvolvimento Agrícola de São Paulo e o município.

O município, através da Prefeitura ou Câmara Municipal, deve fazer um ofício direcionado à Secretaria de Agricultura e Abastecimento do Estado de São Paulo ou à CODASP (que direciona para a Secretaria de Agricultura), solicitando o convênio, a inclusão do município no Programa Melhor Caminho. A Secretaria encaminha o pedido à Casa Civil. Se houver aprovação, a Secretaria de Agricultura entra em contato com o município para iniciar o processo.

É o Governo quem libera o recurso para a recuperação e conservação de estradas rurais, através do recurso para a recuperação e conservação de estradas rurais, através do Programa Melhor Caminho

A responsabilidade da CODASP é somente a execução da obra, sob a orientação da Secretaria de Agricultura e Abastecimento do Estado.

Até o momento, dos 645 municípios do Estado, 623 já foram atendidos pelo programa, somando mais de 2.215 obras com investimento de R\$ 678 milhões.

F7. Programa: Recuperação e conservação dos recursos hídricos das bacias dos rios Piracicaba, Capivari e Jundiá.

Objetivo: Execução de projetos de recuperação e conservação da qualidade e quantidade dos recursos hídricos.

Agente Financeiro: Caixa Econômica Federal.

Fonte de Recursos. Os recursos para sua implantação são provenientes da arrecadação da cobrança pelo uso dos recursos hídricos nos rios de domínio da União da bacia.

Destinação

Municípios e entidades da sociedade civil situados na área de abrangência das Bacias dos Rios Piracicaba, Capivari e Jundiá.

Modalidades:

a) Base de Dados, Cadastros, Estudos e Levantamentos

- Planos diretores municipais de gerenciamento de recursos hídricos;
- Elaboração, revisão ou atualização dos Planos Diretores de Saneamento Básico, conforme Lei Federal nº 11.445/2007.

b) Recuperação da Qualidade dos Corpos d'Água

- Tratamento dos efluentes urbanos, efluentes das ETA's e disposição final dos lodos das ETE's;
- Projetos e obras de prevenção e contenção da erosão em áreas urbanas e rurais, em parceria com municípios;
- Tratamento de efluentes dos sistemas de disposição final dos resíduos sólidos urbanos e das fontes difusas de poluição;
- Sistema de Saneamento, em caráter supletivo, nos municípios inseridos em unidades de conservação ou em áreas protegidas por legislações específicas de proteção de mananciais.

c) Promoção de Uso Racional dos Recursos Hídricos

- Racionalização do uso da água no sistema de abastecimento urbano, compreendendo estudos, planos, projetos, obras e serviços de combate às perdas hídricas (físicas e reais) nas redes de abastecimento, incluindo sistemas de monitoramento e automação.

Observação: As modalidades a serem financiadas podem mudar de acordo com as deliberações dos Comitês PCJ, que definem anualmente o cronograma e as regras para seleção de empreendimentos de demanda espontânea que visam à indicação para obtenção de financiamento.

Solicitação de recursos: Podem pleitear recursos financeiros do Programa de Recuperação e Conservação dos Recursos Hídricos das Bacias dos Rios Piracicaba, Capivari e Jundiáí os municípios e entidades da sociedade civil localizados na área de abrangência das citadas bacias hidrográficas. A Fundação Agência das Bacias dos Rios Piracicaba, Capivari e Jundiáí (Agência PCJ) é a entidade delegatória de funções da Agência de Água, responsável por fazer a seleção das operações a serem atendidas no âmbito deste programa.

Contrapartida mínima: Os percentuais mínimos de contrapartida a serem adotados para cada operação são aqueles definidos pelos Comitês PCJ, conforme deliberação pertinente.

Prestação de contas: Quando do atingimento do objeto do contrato de transferência ao término das respectivas obras/serviços, o Tomador fica obrigado a apresentar à CEF (Caixa Econômica Federal) a Prestação de Contas dos recursos recebidos, para fazer prova de sua correta e regular aplicação, no prazo de 30 dias após o vencimento da vigência.

Repasse dos recursos: Os recursos, provenientes da União para a execução dos contratos de repasse, são liberados, sob bloqueio, na conta corrente vinculada ao contrato, conforme a disponibilidade financeira do gestor do programa e desde que o contratado atenda às exigências da Lei de Responsabilidade Fiscal.

O saque dos recursos é efetuado após a autorização de início da execução do objeto, com o ateste, pela área técnica da Caixa, da execução física da etapa solicitada e/ou aquisição prevista, conforme cronograma físico-financeiro aprovado, além da comprovação do depósito da contrapartida financeira correspondente, se for o caso. É necessária, ainda, a identificação, pelo contratado, antes da realização de cada pagamento, do beneficiário final dos recursos e a obrigatoriedade de depósito em sua conta bancária.

F8. Programa Linha Economia Verde Municípios.

A Desenvolve SP – Agência de Desenvolvimento Paulista é uma instituição financeira do Governo do Estado de São Paulo que promove, desde 2009, o desenvolvimento sustentável do Estado por meio de operações de crédito consciente e de longo prazo para as pequenas e médias empresas paulistas.

O objetivo é a melhoria da qualidade de vida da população, contribuindo com a geração de emprego e renda em todas as regiões do Estado, promovendo o desenvolvimento local.

A Desenvolve SP foi instituída pela Lei Estadual 10.853/01 e regulamentada pelo Decreto 52.142/07, vinculada à Secretaria da Fazenda, foi concebida como instrumento institucional de apoio às políticas de desenvolvimento econômico para o Estado de São Paulo.

A Desenvolve SP possui um programa de financiamento denominado “Linha Economia Verde Municípios”. Esse programa possui o objetivo de financiar investimentos municipais destinados a projetos sustentáveis que proporcionem redução na emissão de CO₂ e reduzam o impacto ambiental nas atividades da administração pública. Esse financiamento é direcionado às administrações municipais diretas, as autarquias e fundações instituídas ou mantidas, direta ou indiretamente, pelos municípios.

Projetos Financiáveis

- Construções sustentáveis;

- Transporte (diminuição de CO₂);
- Saneamento e resíduos;
- Recuperação florestal; e
- Planejamento municipal.

Garantias: cotas do ICMS e/ou do FPM.

Solicitação de Financiamento: Para solicitar esse financiamento, o município deve apresentar Carta Consulta devidamente preenchida para análise da Desenvolve SP. No caso de aprovação, serão iniciados os procedimentos para a apresentação de toda a documentação necessária para análise da Secretaria do Tesouro Nacional.

F.9 Programa Integra São Paulo – ILP.

Objetivos do Programa: O Projeto “Integra São Paulo Lavoura e Pecuária”, tem o objetivo de recuperar, nos próximos anos, 300 mil hectares de áreas de pastagens degradadas pelo excesso de pastoreio e erosão.

Responsabilidade pelo Programa: Secretaria de Agricultura e Abastecimento (SAA) do Estado de São Paulo, por meio da Coordenadoria de Assistência Técnica Integral (CATI), que conta com 40 escritórios regionais no Estado, além das Casas da Agricultura em quase todas as cidades paulistas.

Itens Financiáveis: Recuperação de pastagens, terraciamento (canaletas para orientar as enxurradas em direção a uma lagoa aberta na terra), para reduzir a violência da água; plantar lavouras em curvas de nível (no sentido diagonal) para também reduzir a intensidade dos volumes das chuvas; plantar mais capim no local onde havia erosão; e corrigir o solo com calcário, entre outros produtos para enriquecer a terra.

Limite de financiamento: R\$ 100 mil, com juros de 3% ao ano e prazo de oito anos para pagamento, podendo ser estendido para até 12 anos, quando o projeto incluir o cultivo de floresta. O produtor que tiver voçorocas (grandes crateras) em sua propriedade tem direito a R\$ 10 mil a fundo perdido.

Fonte de Recursos: Os recursos são oriundos do Fundo de Expansão do Agronegócio Paulista (Feap), órgão da Secretaria de Agricultura e Abastecimento de SP.

F10. Projetos Financiados pelo FEHIDRO.

O FEHIDRO - Fundo Estadual de Recursos Hídricos, criado pela Lei 7.663/91 e regulamentado pelos Decretos 37.300/93 e 43.204/98, tem por objetivo dar suporte financeiro à Política Estadual de Recursos Hídricos e às ações correspondentes.

O Plano Estadual de Recursos Hídricos – PERH é o instrumento técnico, estratégico e econômico-financeiro para implantação da Política Estadual de Recursos Hídricos.

Os projetos financiados pelo FEHIDRO são enquadrados conforme as prioridades estabelecidas no PERH, que fornece as diretrizes, objetivos e metas para realização de programas de proteção, recuperação, controle e conservação de recursos hídricos.

Programas e ações financiáveis: O FEHIDRO tem por objetivo financiar programas e ações na área de recursos hídricos, de modo a promover a melhoria e a proteção dos corpos d'água e de suas bacias hidrográficas.

Esses programas e ações devem vincular-se diretamente às metas estabelecidas pelo Plano de Bacia Hidrográfica e estar em consonância com o Plano Estadual de Recursos Hídricos.

O Plano Estadual de Recursos Hídricos, instrumento da Política Estadual, define uma série de Programas de Duração Continuada (PDC's) que englobam os principais temas a serem abordados e financiados para a gestão, recuperação e proteção das bacias hidrográficas do Estado de São Paulo.

A partir desses PDC's podem ser definidas as linhas temáticas que direcionarão as ações financiadas com recursos do FEHIDRO para alcançar os resultados esperados pelos Comitês de Bacia Hidrográfica e pelo Sistema Integrado de Gerenciamento de Recursos Hídricos, sempre tendo em vista as prioridades regionais e as de âmbito estadual.

- Linhas Temáticas e Respectivas Áreas de Atuação:

- Planejamento e Gerenciamento de Recursos hídricos;
- Planejamento e gerenciamento de bacias Hidrográficas;
- Monitoramento dos recursos hídricos;
- Informações para a gestão dos recursos hídricos;
- Educação ambiental para a gestão sustentável dos recursos hídricos;
- Habilitação técnica para gestão em recursos hídricos;
- Proteção, Conservação e Recuperação dos Recursos Hídricos Superficiais e Subterrâneos;
- Aproveitamento Múltiplo dos Recursos Hídricos;
- Utilização, Conservação, Recuperação e Proteção dos Recursos Hídricos;
- Prevenção Contra Eventos Extremos;
- Prevenção e Defesa contra Processos Erosivos;
- Prevenção e Defesa contra Eventos Hidrológicos Extremos.

Programas de Duração Continuada

No Plano Estadual de Recursos Hídricos do Estado de São Paulo - 2012-2015, estão previstos 8 PDC's:

- PDC 1: Base de dados, cadastros, estudos e levantamentos – base;
- PDC 2: Gerenciamento dos recursos hídricos;
- PDC 3: Recuperação da qualidade dos corpos d'água;
- PDC 4: Conservação e proteção dos corpos d'água;
- PDC 5: Promoção do uso racional dos recursos hídricos;
- PDC 6: Aproveitamento múltiplo dos recursos hídricos;
- PDC 7: Prevenção e defesa contra eventos hidrológicos extremos;
- PDC 8: Capacitação técnica, educação ambiental e comunicação social.

Beneficiários

- Pessoas jurídicas de direito público, da administração direta ou indireta do Estado e dos municípios;
- Concessionárias de serviços públicos nos campos de saneamento, meio ambiente e de aproveitamento múltiplo de recursos Hídricos;
- Pessoas jurídicas de direito privado, usuárias de recursos Hídricos;
- Consórcios intermunicipais regularmente constituídos;
- Associações de usuários de recursos hídricos;
- Universidades, instituições de ensino superior e entidades especializadas em pesquisa, desenvolvimento tecnológico públicos e capacitação de recursos humanos, no campo dos recursos hídricos, com verificação do cumprimento desses requisitos pela análise dos respectivos Estatutos pela Secretaria Executiva do COFEHIDRO.

Fontes de Recurso do FEHIDRO

Constituem fonte de recursos do FEHIDRO:

- Recursos do Estado ou dos Municípios a ele destinados por disposição legal;
- Transferência da União ou de Estados vizinhos, destinados à execução de planos e programas de recursos hídricos de interesse comum;
- Compensação financeira que o Estado recebe em decorrência dos aproveitamentos hidroenergéticos em seu território;
- Resultado da cobrança pelo uso da água;
- Empréstimos nacionais e internacionais e recursos provenientes de ajuda e cooperação internacional e de acordos intergovernamentais;
- Retorno de operações de crédito contratadas com órgãos públicos ou empresas públicas ou privadas;
- Rendimentos provenientes da aplicação dos recursos;
- Resultado da aplicação de multas cobradas dos infratores da legislação das águas;
- Doações.

Condições de Financiamento: Os recursos do FEHIDRO destinam-se a financiamentos, reembolsáveis ou a fundo perdido, de projetos, serviços e obras que se enquadrem no PERH.

Contrapartida: Participação mínima de 20% (vinte por cento) do valor total do empreendimento.

Elegibilidade:

Técnica: Enquadramento no PERH;

Legal: Cumprir as legislações incidentes, tanto para o tomador como para o objeto da solicitação.

Financeira: Cumprir normas internas e o regulamento geral de operações do BANESPA. O tomador não pode estar inadimplente com as contribuições federais e/ou estaduais e com os serviços prestados pelas concessionárias federais e/ou estaduais.

Encargos:**Juros:**

- 2,5% a.a. (dois e meio por cento ao ano) para pessoas jurídicas de direito público, da administração direta ou indireta do Estado e dos Municípios, consórcios intermunicipais regularmente constituídos;
- 6,0% a.a. (seis por cento ao ano) para concessionários de serviços públicos, nos campos de saneamento, meio ambiente e aproveitamento múltiplo de recursos hídricos; pessoas jurídicas de direito privado usuárias de recursos hídricos.

Impostos: Conforme a legislação vigente.

Correção Monetária: TJLP - Taxa de juros de Longo Prazo.

Comissão de Estudos: Financiamentos até 500.000 (quinhentos mil) UFESP: 0,2 (dois décimos por cento) para cada agente; Acima deste limite: 1.000 (hum mil) UFESP para cada agente.

Prazos:

- Período de Carência: Até 36 (trinta e seis) meses a contar da data da primeira liberação de recursos, ou até 6 (seis) meses após a implantação do projeto, serviço ou obra (o primeiro que ocorrer).
- Prazo Total: Até 240 (duzentos e quarenta) meses para tratamento de esgotos urbanos e até 120 (cento e vinte) meses para projetos, serviços e obras enquadrados nos demais programas, incluindo-se a carência, condicionando-se tal prazo ao período de retorno da obra.
- Periodicidade dos pagamentos - Carência: Os juros serão pagos trimestralmente juntamente com até 6% a.a. (seis por cento ao ano) da TJLP, sendo o excedente capitalizado.

Amortização: O principal, os juros e a correção monetária serão pagos em parcelas trimestrais iguais e sucessivas, coincidindo a primeira com o fim da carência.

Garantias:

Alternativa ou cumulativamente, a critério do agente financeiro, poderão ser constituídas de:

- Garantias reais;
- Alienação fiduciária
- Aval;
- Fiança;
- Vinculação de recursos, como reserva irrevogável de forma de pagamento, provenientes de cobrança de impostos, taxas, sobretaxas, vendas ou contribuições de qualquer espécie;
- Outras garantias, a título excepcional, respeitando-se a legislação vigente. Na constituição de garantias reais, seu valor corresponderá no mínimo a 100% (cem por cento) da obrigação do tomador com o agente financeiro.

Agentes técnicos:

- Departamento de Águas e Energia Elétrica – DAEE;
- Companhia de Tecnologia de Saneamento Ambiental – CETESB.

Procedimentos para dar entrada ao pedido de financiamento, os interessados na obtenção de recursos do FEHIDRO, deverão procurar o Comitê de Bacia Hidrográfica - CBH em que estão situados. Os recursos são distribuídos aos interessados pelos CBH's.

F11. Projeto Mina D'água.

O projeto Mina D'Água foi instituído por meio do decreto 55.947/2010 que regulamenta a Política Estadual de Mudanças Climáticas (PEMC). O projeto está em fase piloto.

Objetivo do Projeto: Estimular a proteção das nascentes de mananciais de abastecimento público, conciliando atividades de preservação com geração de renda principalmente no meio rural. O projeto é uma modalidade de Pagamento por Serviços Ambientais (PSA) que visa remunerar os produtores rurais que preservarem nascentes existentes dentro de suas propriedades). Na fase piloto o projeto prevê a proteção de 150 nascentes sejam protegidas por município, num total de 3.150.

Fonte dos Recursos: Os recursos são do Fundo Estadual de Prevenção e Controle da Poluição (FECOP) e serão repassados mediante convênios com as prefeituras, As prefeituras vão poder remunerar agricultores para a preservação das minas d'água no Estado.

A assessoria de imprensa do governo do Estado divulgou que o projeto Mina D'Água é uma forma eficiente de estimular a proteção das nascentes de mananciais de abastecimento público, conciliando atividades de preservação com geração de renda principalmente no meio rural. O governo do Estado reservou R\$ 3,15 milhões para a fase piloto do projeto. A previsão é de que 150 nascentes sejam protegidas por município, num total de 3.150. O projeto foi instituído por meio do decreto 55.947/2010 que regulamenta a Política Estadual de Mudanças Climáticas (PEMC).

De acordo com o decreto, os financiamentos não reembolsáveis são para pessoas físicas de direito público. Os recursos são originários do Fundo Estadual de Prevenção e Controle da Poluição (FECOP) e repassados mediante convênios com as prefeituras.

F12. Programa Nascentes.

Instituído em 5 de junho de 2014, pelo Decreto nº 60.521, o Programa tem o objetivo básico de ampliar a proteção e conservação dos recursos hídricos e da biodiversidade, por meio da otimização e direcionamento de investimentos públicos e privados para proteção e recuperação de matas ciliares, nascentes e olhos-d'água; para proteção de áreas de recarga de aquífero; para ampliação da cobertura de vegetação nativa em mananciais, especialmente a montante de pontos de captação para abastecimento público; para plantios de árvores nativas e melhoria do manejo de sistemas produtivos em bacias formadoras de mananciais de água.

Com a publicação do Decreto nº 61.137, no final de fevereiro de 2015, o escopo do programa foi ampliado. Inseriu-se outro objetivo importante: a contribuição para a conservação dos recursos hídricos visando a segurança pública.

Ainda, com o Decreto nº 61.137, outro propósito fundamental incorporado foi a conservação dos recursos hídricos em áreas rurais e urbanas, voltada a assegurar o uso múltiplo das águas, priorizando-se o abastecimento público.

Em junho de 2015, com a publicação do Decreto nº 61.296/15, o “Programa de Incentivos à Recuperação de Matas Ciliares e à Recomposição de Vegetação nas Bacias Formadoras de Mananciais de Água – Programa Mata Ciliar” passou a denominar-se “Programa de Incentivos à Recuperação de Matas Ciliares e à Recomposição de Vegetação nas Bacias Formadoras de Mananciais de Água – Programa Nascentes”.

A meta inicial do programa é recuperar 4.464 hectares de matas ciliares, utilizando 6,3 milhões de mudas de espécies nativas. Inicialmente, o programa está sendo desenvolvido nas bacias hidrográficas Alto Tietê, Paraíba do Sul e Piracicaba-Capivari-Jundiáí, regiões que concentram mais de 30 milhões de habitantes. O objetivo final do programa é promover a restauração de cerca de 20 mil hectares de matas ciliares e proteger 6 mil quilômetros de cursos d’água.

F13. Projetos Financiados pelo FID do Estado de São Paulo.

O FID - Fundo Especial de Despesa de Reparação de Interesses Difusos Lesados do Estado de São Paulo é destinado ao ressarcimento, à coletividade, nos danos causados ao meio ambiente, ao consumidor, a bens e direitos, de valor artístico, estético, histórico, turístico e paisagístico, no âmbito do território do Estado de São Paulo. Entende-se por ressarcimento quaisquer despesas relacionadas à reconstituição, reparação, preservação e prevenção dos valores relativos aos danos citados.

Os recursos do FID podem apoiar projetos apresentados por Órgãos da Administração Pública Direta ou Indireta, de âmbito Federal, Estadual e Municipal; Organizações Não Governamentais (ONG’s), Organizações Sociais (OS’s), Organizações da Sociedade Civil de Interesse Público (OSCIP’s) e Entidades Civis Sem Fins Lucrativos.

O recebimento das propostas ocorre através de Edital e os projetos devem ter como finalidade promoção de eventos educativos, a recuperação e a reparação de bens, edição de material informativo e relacionado com a natureza da infração ou do dano causado, por exemplo: ao meio ambiente, ao consumidor, à ordem econômica, a bens e direitos de valor artístico, histórico e dentre outros que caracterizem como sendo interesses difusos.

G. PROGRAMAS DO ÂMBITO DOS COMITÊS DAS BACIAS DO PCJ

Complementando o rol programas que foram julgados como de interesse de conhecimento pelos gestores públicos, que serão os responsáveis pela gestão do presente plano de saneamento, é apresentado a seguir na Tabela 1, a relação dos Planos e Programas existentes no âmbito do Plano de Bacias Hidrográficas dos Rios Piracicaba, Capivari e Jundiáí – PCJ 2010 - 2020.

As informações detalhadas sobre cada plano/programa podem ser consultadas nos relatórios que compõem o referido plano.

Tabela 1 - Planos e Programas – PCJ 2010-2020.

Item	Planos e Programas Existentes (PCJ 2010-2020)
1	Programa Estadual de Microbacias Hidrográficas.
2	Projeto Água Limpa.
3	Plano Entre Serras e Águas.
4	Programa de Desenvolvimento da Região Metropolitana de Campinas (RMC).
5	Programa de Recuperação de Matas Ciliares (PRMC) do Estado de São Paulo.
6	Hidrovia Tietê-Paraná – aproveitamento múltiplo de Santa Maria da Serra.
7	Reservas da Biosfera.
8	Projeto de Proteção aos Mananciais do Consórcio PCJ.
9	Projeto Município Verde Azul.
10	Programa Melhor Caminho.
11	Programa Nacional de Desenvolvimento dos Recursos Hídricos (PROAGUA).
12	Plano Diretor para Recomposição Florestal Visando a Produção de Água nas Bacias Hidrográficas dos Rios Piracicaba, Capivari e Jundiáí.

3. REFERÊNCIAS BIBLIOGRÁFICAS

Brasil. Presidência da República Catálogo de Programas do Governo Federal destinados aos Municípios. Brasília: MP, 2008. 244 p. CDU 338.2 Disponível em:

http://www.planejamento.gov.br/secretarias/upload/Arquivos/seges/brasil_municipios/CPGF_01dez08.pdf Acesso em Janeiro de 2015.

Frayha, G. Z. Acesso aos Programas de Saneamento do MCidades. Chefia de Gabinete – SNSA/MCidades. Brasília, 29 de Janeiro de 2013.

CODASP. Companhia de Desenvolvimento Agrícola de São Paulo. Melhor Caminho – Etapas do Processo. Disponível em: <http://www.codasp.sp.gov.br/site/attachments/article/209/Folder%20Melhor%20Caminho.pdf> Acesso em Janeiro de 2015.

Carvalho, C. S. & Galvão, T. Gestão De Riscos E Resposta A Desastres Naturais: A Atuação Do Ministério Das Cidades **VI Congresso de Gestão Pública** Centro de Convenções Ulysses Guimarães Brasília/DF – 16, 17 e 18 de abril de 2013.

Fundação Estadual do Meio Ambiente. Guia para captação de recursos para investimento em esgotamento sanitário. --- Belo Horizonte: FEAM, 2013. 66 p. ; il.

Brasil. Ministério da Integração Nacional, Secretaria de Desenvolvimento Regional. **Manual Operacional dos Objetos Padronizados do Programa**. Brasília, abril de 2013.

Projeto de Desenvolvimento Rural Sustentável – Microbacias II. Acesso ao Mercado. Acordo de Empréstimo 7908-BR. Manual Operacional. Janeiro/2013. Revisado em março/2014

Relatório Anual de Mapeamento de Fonte de Recursos Disponíveis. **CEIVAP – Comitê de Integração da Bacia Hidrográfica do Rio Paraíba do Sul**. 2013. Disponível em:

<http://www.ceivap.org.br/conteudo/Relatorio-anual-mapeamento-fontes-recursos-disponiveis-2013.pdf> Acesso em Janeiro de 2015.

ANEXO II

CRITÉRIOS DE APURAÇÃO DE CUSTOS
DOS INVESTIMENTOS NO PMSB E
PMGIRS

1. CRITÉRIOS DE APURAÇÃO DE CUSTOS DE INVESTIMENTOS NO SISTEMA DE ABASTECIMENTO DE ÁGUA.....	2
2. CRITÉRIO DE APURAÇÃO DOS CUSTOS DE INVESTIMENTOS NO SISTEMA DE ESGOTAMENTO SANITÁRIO	8
3. CRITÉRIOS DE APURAÇÃO DE CUSTOS DE INVESTIMENTOS EM LIMPEZA URBANA E MANEJO DE RESÍDUOS SÓLIDOS	12
3.1. RESÍDUOS SÓLIDOS DOMICILIARES	12
3.2. RESÍDUOS SÓLIDOS DA CONSTRUÇÃO CIVIL	14
4. CRITÉRIOS DE APURAÇÃO DE CUSTOS DE INVESTIMENTOS EM DRENAGEM URBANA E MANEJO DAS ÁGUAS PLUVIAIS	18

1. CRITÉRIOS DE APURAÇÃO DE CUSTOS DE INVESTIMENTOS NO SISTEMA DE ABASTECIMENTO DE ÁGUA

A apuração dos custos dos investimentos no sistema de abastecimento de água foi realizado considerando-se os principais componentes do sistema, conforme descrito a seguir, para cada um dos quais foram adotadas critérios de apuração de custos. A referência principal dos custos unitários foi o relatório denominado “Estudos de Custos de Empreendimentos”, elaborado pela SABESP, com data base de janeiro de 2014.

a) Produção de Água Tratada

A produção de água tratada corresponde a captação e o tratamento de água, que em função do tipo de manancial que por sua vez pode ser superficial ou subterrâneo.

Manancial Superficial.

No caso de mananciais superficiais no item captação estão incluídos a represa, as estações elevatórias e adutoras de água bruta. O tratamento de água é feito em uma estação de tratamento de água (ETA). Os critérios de apuração de custo são:

- Represas: A apuração de custos será feita com base em informações disponíveis em projetos e orçamentos de obras existentes;
- Estações Elevatórias de Água Bruta (EEAB): Nos casos de indisponibilidade de informações específicas, será adotado o custo unitário médio de R\$ 3.200,00 por litro por segundo de capacidade nominal da EEAB;
- Adutoras de Água Bruta: Os custos das adutoras de água bruta são estimados com base em uma obra virtual de adutora de Fo Fo-K9, executada em terreno sem pavimento, com escoramento distribuído segundo o seguinte percentual: pontaleteamento: 22%; descontínuo: 30%; contínuo: 25%; especial: 20%; metálico: 3%. Os custos unitários são apresentados na Tabela 1:

Tabela 1 – Custos Unitários de Adutora de Água Bruta.

ADUTORA DE ÁGUA BRUTA (FoFo) – CUSTO UNITÁRIO (R\$/m)			
DN (mm)	Fornecimento	Assentamento	Total
100	0,00	0,00	0,00
150	0,00	0,00	0,00
200	279,88	131,21	411,09
250	364,79	135,16	499,95
300	419,68	140,26	559,94
400	589,84	244,70	834,54
500	804,90	260,15	1.065,05
600	1.095,90	286,88	1.382,78
700	1.526,33	317,77	1.844,10
800	1.866,92	334,76	2.201,68
900	2.189,00	353,61	2.542,61
1000	2.517,84	376,39	2.894,23

Fonte: Estudo de Custos de Investimentos – SABESP (Janeiro/2014).

- Estação de Tratamento de Água (ETA): Nos casos de indisponibilidades de informações específicas, será adotado o custo unitário médio de R\$ 40.000,00 a R\$ 50.000,00, por litro por segundo de capacidade nominal de uma ETA do tipo convencional. Estações Elevatórias de Água Bruta (EEAB): Nos casos de indisponibilidade de informações específicas, será adotado o custo unitário médio de R\$ 3.200,00 por litro por segundo de capacidade nominal da EEAB. Para apropriação do custo de ampliação, será adotado 80% do valor correspondente ao custo de implantação.

Manancial Subterrâneo.

Para os mananciais subterrâneos, nos casos de indisponibilidades de informações específicas será adotado o custo unitário médio de poço tubular profundo igual a R\$ 1.100,00 por metro de perfuração em rocha sedimentar, acrescido de R\$ 2.000,00 por m³/h de água produzida, incluso no custo final o tratamento da água por simples desinfecção.

b) Sistema de Adução de Água Tratada

Adutoras de Água Tratada.

- Custos Unitários:

Os custos das adutoras de água bruta são estimados com base em uma obra virtual de adutora de Fo Fo-K9, executada em pavimento asfáltico, com escoramento distribuído segundo o seguinte percentual: pontaleamento: 22%; descontinuo: 30%; contínuo: 25%; especial: 20%; metálico: 3%. Os custos unitários são apresentados na Tabela 2 a seguir:

Tabela 2 – Custos Unitários de Adutora de Água Tratada.

ADUTORA DE ÁGUA TRATADA – FoFo			
DN (mm)	Fornecimento	Assentamento	Total
100	0,00	0,00	0,00
150	0,00	0,00	0,00
00	279,88	195,61	475,49
250	364,79	202,87	567,66
300	419,68	211,28	630,96
400	589,84	344,67	934,51
500	804,90	368,46	1.173,36
600	1.095,90	384,02	1.479,92
700	1.526,33	438,37	1.964,70
800	1.866,92	462,06	2.328,98
900	2.189,00	487,61	2.676,61
1000	2.517,84	518,39	3.036,23

Fonte: Estudo de Custos de Investimentos – SABESP (Janeiro/2014).

Estações Elevatórias e Boosters de Água.

Quando o sistema existente tiver bombeamento de água tratada será adotado como critério de apuração, o custo unitário: R\$ 3.200,00 por litros por segundo de vazão ampliada.

c) Sistema de Reservação

O custo de ampliação do sistema de reservação será feito com base nos custos totais e/ou unitários apresentados na Tabela 3.

Tabela 3 – Custos de Reservação.

Capacidade (m³)	Custo de Implantação (R\$)	Custo Unitário (R\$/m³)	Custo Unitário Médio (R\$/m³)
100	104.289,00	1.042,89	1.042,89
500	279.108,35	558,22	800,55
1.000	453.048,93	453,05	684,72
2.000	752.115,04	376,06	607,55
5.000 (*)	2.339.076,22	467,82	579,61
10.000 (*)	4.316.799,05	431,68	554,95

(*) Reservatórios em concreto protendido.

Fonte: Estudo de Custos de Investimentos – SABESP (Janeiro/2014).

d) Rede de Água

Os custos unitários de redes de água foram previstos com base em uma obra virtual, com as seguintes características:

- Tipo de piso: pavimento asfáltico.
- Tipo de escoramento: sem escoramento: 20%; ponteleamento: 30%; descontinuo: 40%; contínuo: 10%
- Material e diâmetro da tubulação: PVC para DN 50 a 150mm; FoFo-K9 para DN 200 a 400mm.

A distribuição percentual dos diâmetros da rede virtual foi segmentada em função da faixa de população do município, conforme apresentado a seguir na Tabela 4.

Tabela 4 – Custos de Rede de Água.

Faixa de População (hab.)	Composição dos diâmetros da rede de água								Custo de Implantação (R\$)
	50mm	75mm	100mm	150mm	200mm	250mm	300mm	400mm	
Até 5.000	100,00%								149,00
Entre 5.001 e 10.000	80,00%	20,00%							151,27
Entre 10.001 e 20.000	70,00%	20,00%	10,00%						153,84
Entre 20.001 e 50.000	60,00%	20,00%	10,00%	5,00%	5,00%				173,10
Entre 50.001 e 100.000	50,00%	10,00%	10,00%	10,00%	10,00%	10,00%			238,17
Entre 100.001 e 200.000	40,00%	10,00%	10,00%	10,00%	10,00%	5,00%	5,00%		223,74
Entre 200.001 e 500.000	40,00%	10,00%	10,00%	10,00%	10,00%	10,00%	5,00%	5,00%	296,52

Fonte: Estudo de Custos de Investimentos – SABESP (Janeiro/2014).

e) Ligações de Água

Os custos de novas ligações de água serão apurados com base no custo unitário médio de uma situação hipotética, onde foram considerados o local da ligação e tipo de piso, conforme apresentado na Tabela 5, a seguir.

Tabela 5 – Custo Médio Unitário de Ligação de Água.

Local da Ligação	Tipo de Piso	Porcentagem	Custo Unitário (R\$)
Passeio	Terra	10%	348,00
Passeio	Cimentado	30%	348,00
Terço	Cimentado	20%	348,00
Eixo	Cimentado	15%	348,00
Terço Oposto	Cimentado	15%	348,00
Passeio Oposto	Cimentado	10%	348,00

Fonte: Estudo de Custos de Investimentos – SABESP (Janeiro/2014).

2. CRITÉRIO DE APURAÇÃO DOS CUSTOS DE INVESTIMENTOS NO SISTEMA DE ESGOTAMENTO SANITÁRIO

A apuração dos custos dos investimentos no sistema de esgotamento sanitário foi realizado considerando-se componentes do sistema, conforme descrito a seguir, para cada um dos quais foram adotadas critérios de apuração de quantitativos e custos. A referência principal dos custos unitários foi o relatório denominado “Estudo de Custos de Empreendimentos”, elaborado pela SABESP, com data base de janeiro de 2014.

Os critérios de apuração serão utilizados quando não houver informações específicas sobre o sistema.

a) Estação de Tratamento de Esgoto

Os custos de implantação das estações de tratamento de esgoto serão apurados com base na Tabela 6, com custos unitários segregados por tipo de tratamento e por faixa de população de município.

Para apropriação do custo de ampliação, será adotado 80% do valor correspondente ao custo de implantação.

A referida tabela foi proposta nos Relatórios PCJ 2010-2020. Os valores constantes na Tabela 6, original se referem ao ano de 2008, tendo sido, portanto atualizados para janeiro de 2014.

Tabela 6 – Custos Unitários de Estação de Tratamento de Esgoto.

TIPO DE TRATAMENTO	Custo de implantação (R\$/hab.) – valores corrigidos para janeiro/2014					
	Até 10.000	10.001 a 20.000	20.001 a 50.000	50.001 a 100.000	100.001 a 300.000	> 300.001
Lagoa anaeróbica + facultativa		229,06	229,06	111,74	111,74	
Lagoa Facultativa			237,43		125,71	
Lagoa Aerada				139,67	139,67	
UASB + Filtro aeróbio		181,56	97,77	97,77		
UASB + Filtro anaeróbio	153,64	153,64	153,64	153,64	153,64	
UASB + Lodos Ativados Batelada			251,40			
UASB + Lodos Ativados Aeração Prolongada		251,40			293,30	
UASB + Lodos Ativados Convencional			355,20		265,37	
UASB + Lagoas de Estabilização	279,33	279,33	279,33		125,71	
Lodos Ativados com Aeração Prolongada			251,40	159,22	159,22	
Lodos Ativados Convencional					270,96	279,33
Lodos Ativados por Batelada		628,50	544,70	321,24	293,30	365,37

Fonte: Adaptado de Relatório Final PCJ 2010-2020.

Em função da capacidade da estação de tratamento de esgoto os custos médios estão entre R\$ 76.000,00 a R\$ 86.000,00 por litro por segundo de capacidade nominal da ETE.

b) Sistema de Transporte de Esgoto

Para fins de apuração de custos, serão considerados o sistema de transporte de esgoto como sendo constituído de: Interceptores, estações elevatórias de esgoto e emissário.

Os critérios adotados são descritos a seguir.

✚ Interceptores.

Na inexistência de informações específicas sobre a previsão de implantação de novos interceptores será considerada uma extensão correspondente a 10% da extensão das novas redes de esgoto a serem implantadas.

Os custos unitários dos interceptores, serão previstos com base em uma obra virtual, correspondente ao assentamento do interceptor em um terreno sem pavimento, com escoramento segmento da seguinte forma:

- DN < 1000mm: pontaleamento: 0%; descontínuo: 20%; contínuo 15%; especial: 25%; especial: 25%; metálico: 40%;
- DN ≥ 1000mm: pontaleamento: 0%; descontínuo: 0%; contínuo 20%; especial: 25%; especial: 20%; metálico: 60%.

Os custos unitários correspondentes às hipóteses acima, são apresentados na Tabela 7. Para apuração de custos para diâmetros intermediários aos apresentados na referida tabela serão feitas interpolações.

Tabela 7 – Custos Unitários de Interceptores.

INTERCEPTOR			
D – Material	Fornecimento	Assentamento	Total (R\$)
300 – Cerâmico	54,34	1.093,47	1.147,81
300 – PVC	108,58	1.018,57	1.127,15
400 – A3	100,80	932,52	1.033,32
500 – A3	132,00	968,15	1.100,15
600 – A3	178,80	1.021,11	1.199,91
800 – A3	327,60	1.100,27	1.427,87
1.000 – A3	510,00	1.554,20	2.064,20

Fonte: Estudo de Custos de Investimentos – SABESP (Janeiro/2014).

Estações Elevatórias de Esgoto de Rede

Na falta de informações específicas, será adotado ao seguinte critério para apuração dos custos de novas EEE's de rede:

- **Custo Unitário (*)**: R\$ 192.399,15 por unidade, correspondente a uma estação elevatória de esgoto, com bombas submersíveis, com as seguintes características:

- Tipo A-1;
- Construção em aduelas sucessivas;
- Diâmetro: 2,0m;
- Profundidade: 6,2m;
- Vazão Nominal: 25l/s.

(*) Fonte: Estudo de Custos de Investimentos-SABESP (Janeiro /2014).

c) Estação Elevatória de Esgoto Final (EEE Final)

No caso da necessidade de ampliação da capacidade de ampliação/implantação de EEE Final, será adotado um custo de R\$ 7.600,00 por litros por segundo de vazão ampliada.

d) Rede de Esgoto

Os custos unitários das redes de esgoto foram previstos com base em uma obra virtual, com as seguintes características:

- Tipo de piso: pavimento asfáltico;
- Tipo de escoramento: pontaleamento: 20%; descontínuo: 50%; contínuo: 30%;
- Material e diâmetro da tubulação: PVC para DN 150 a 300mm, concreto armado A3 para DN 400mm.

A distribuição percentual dos diâmetros da rede virtual foi segmentada em função da faixa de população dos municípios, conforme apresentado na Tabela 8.

Tabela 8 – Custos Unitários de diâmetros da rede de esgoto.

Faixa de população (hab.)	Composição dos diâmetros da rede de esgoto				Custo Unitário (R\$/m)
	150mm	200mm	300mm	400mm	
Até 5.000	100,00%				418,97
Entre 5.001 e 10.000	80,00%	20,00%			426,84
Entre 10.001 e 20.000	70,00%	30,00%			430,77
Entre 20.001 e 50.000	60,00%	40,00%			434,70
Entre 50.001 e 100.000	50,00%	45,00%	5,00%		441,32
Entre 100.001 e 200.000	40,00%	30,00%	20,00%	10,00%	465,12
Entre 200.001 e 500.000	40,00%	20,00%	20,00%	20,00%	476,94

Fontes: 1) Adaptado de Relatório Final PCJ 2010-2020; 2) Estudo de Custos de Investimentos – SABESP (Janeiro/2014).

Ligações Domiciliares de Esgoto.

Os custos de novas ligações de esgoto foram apurados com base em uma situação hipotética, onde foram considerados o local da ligação e tipo de pavimento, conforme apresentado na Tabela 9.

Tabela 9 – Custo Médio Unitário de Ligação de Esgoto.

Local da Ligação	Tipo de Pavimento	Porcentagem	Custo Unitário (R\$)
Passeio	Terra	40%	550,00
Terço	Cimentado	20%	550,00
Eixo	Cimentado	20%	550,00
Terço Oposto	Cimentado	15%	550,00
Passeio Oposto	Cimentado	5%	550,00

Fonte: Estudo de Custos de Investimentos – SABESP (Janeiro/2014).

3. CRITÉRIOS DE APURAÇÃO DE CUSTOS DE INVESTIMENTOS EM LIMPEZA URBANA E MANEJO DE RESÍDUOS SÓLIDOS

Para avaliação dos custos de implantação e operação com as instalações de manejo de resíduos sólidos domésticos serão consideradas as seguintes unidades:

- Aterro Sanitário;
- Galpão de Triagem;
- Unidade de Compostagem.

Quanto aos resíduos da construção civil serão consideradas as seguintes unidades:

- Ecoponto;
- Aterro de Inertes;

Como referência de custos de implantação e operação das instalações de manejo de resíduos sólidos domésticos, utilizou-se as informações contidas nos relatórios de “Estudos dos Custos Relacionados com a Constituição de Consórcios Públicos de Resíduos Sólidos Urbanos” elaborados pelo Ministério do Meio Ambiente (MMA, 2009), os quais foram atualizados. Para as instalações de manejo de resíduos sólidos de construção civil (RCC) utilizou-se complementarmente informações contidas nos relatórios” Manual para Implantação de Sistema de Gestão De Resíduos De Construção Civil em Consórcios Públicos, MMA, 2009.

Também foram adotados como referência, custos utilizados em outros municípios para instalações similares.

Para apuração dos custos operacionais considerou-se que as instalações de manejo de resíduos sólidos terão regime de operação de:

- Horas de operação/dia: 8hs;
- Dias de operação/semana: 5,5 dias;
- Semanas/mês: 4,35 semanas;
- Dias/mês: 23,93 dias;
- Dias/ano: 287,1 dias.

3.1. RESÍDUOS SÓLIDOS DOMICILIARES

a) Aterro em Valas Municipal

Para apuração dos custos relacionados ao aterro sanitário foram considerados os seguintes itens:

Custo de Implantação.

Para apuração do custo de implantação do aterro sanitário, considerou-se um custo unitário de R\$ 22,00 por m³ de volume do aterro, composto pelos resíduos sólidos domésticos dispostos no aterro e pelo volume de terra de cobertura.

Custo de Operação.

A apuração dos custos operacionais será feita com base na Tabela 10, onde se relaciona o custo unitário de operação do aterro sanitário em R\$ por tonelada de resíduos dispostos no aterro sanitário, com a população residente do município.

Tabela 10 – Custos Unitários de Operação de Aterro Sanitário por Faixa Populacional.

População	Custo de Operação (R\$/t)
2.500	1.343,40
5.000	679,15
10.000	345,89
20.000	179,17
30.000	118,93
45.000	88,48
55.000	70,42
65.000	60,91
75.000	53,87
110.000	38,72
135.000	34,70
175.000	28,90
225.000	22,71
325.000	19,92
450.000	19,17
550.000	17,26
750.000	15,36
1.000.000	15,33

Fonte: Elaborado por B&B Engenharia Ltda., 2015.

Como o período do plano é de 20 anos, de 2016 a 2035, considera-se a média aritmética da população no período. O custo unitário é obtido pela interpolação linear entre as duas faixas populacionais, em que o município está inserido.

Custo de Encerramento.

Os custos relativos ao período pós operação do aterro, correspondentes às ações necessárias de monitoramento, fiscalização, etc., serão obtidos considerando uma despesa mensal de R\$ 15.000,00 no primeiro ano do plano e de R\$ 6.000,00, nos demais períodos do plano.

b) Unidade de Compostagem

Os custos unitários referentes à implantação de unidades de compostagem são apresentados na Tabela 11.

Tabela 11 - Custos Unitários de Referência para Implantação e Operação de Unidade de Compostagem.

Capacidade	Custo Implantação	Custo Implantação	Custo Operação
ton./dia	R\$	R\$/ton./dia	R\$/ton./dia
1,0	67.163,70	67.163,70	63,26
3,0	84.220,92	28.073,64	90,37
9,0	188.705,29	20.967,25	115,47
25,0	327.072,11	13.082,88	110,78

Fonte: Elaborado por B&B Engenharia Ltda., 2015.

c) Galpão de Triagem

Os custos unitários referentes à implantação de galpão de triagem são apresentados na Tabela 12.

Tabela 12 - Custos Unitários de Referência para Implantação e Operação de Galpão de Triagem.

Capacidade	Custo Implantação	Custo Implantação	Custo Operação
ton/dia	R\$	R\$/ton/dia	R\$/ton/dia
0,25	94.463,74	377.854,95	95,52
0,60	133.584,38	222.640,64	104,16
1,00	315.706,67	315.706,67	112,79
2,00	531.266,40	265.633,20	121,42
4,00	802.356,04	200.589,01	130,06

Fonte: Elaborado por B&B Engenharia Ltda., 2015.

3.2. RESÍDUOS SÓLIDOS DA CONSTRUÇÃO CIVIL

Neste item serão apresentados nas tabelas a seguir (Tabela 13 a Tabela 16), os critérios utilizados para a estimativa dos custos relativos à implantação e operação dos Pontos de Entrega Voluntária ou Ecopontos, Área de Transbordo e Triagem (ATT), Aterro de RCC e de Usinas de Reciclagem de RCC, previstos de serem implantados no horizonte do plano, como podem ser

a) Pontos de Entrega Voluntária- PEV

Tabela 13 - Custos Unitários de Referência para de Implantação e Operação de Pontos de Entrega Voluntária.

Instalação	Implantação		Operação
	De R\$	Até R\$	R\$/mês
PEV	81.435,28	108.953,66	11.928,00
PEV Central	127.757,09	137.000,00	
PEV Simplificado	27.379,52	58.055,61	

Fonte: Elaborado por B&B Engenharia Ltda., 2015.

b) Área de Transbordo e Triagem – ATT

Tabela 14 - Custos Unitários de Referência para de Implantação e Área de Transbordo e Triagem (ATT).

Capacidade		Custo de Implantação		Custo de Operação.
(m³/dia)	t/dia)	R\$	R\$/ton./dia	R\$/ton.
70	84	76.166,10	906,74	9,43
135	162	81.136,24	500,84	9,23
270	324	208.131,55	642,38	8,51
540	648	235.842,23	363,95	7,00

Fonte: Elaborado por B&B Engenharia Ltda., 2015.

c) Usina de Reciclagem de RCC

Tabela 15 - Custos Unitários de Referência para de Implantação e Operação de Usina de Reciclagem de RCC.

Instalação	Custo de Implantação	Custo de Operação
	(R\$/ton/dia)	(R\$/ton)
Usina de RCC	R\$ 7.986,85	R\$ 11,11

Fonte: Elaborado por B&B Engenharia Ltda., 2015.

d) Aterro de Inertes

Tabela 16 - Custos Unitários de Referência para de Implantação e Operação de Usina de Reciclagem de RCC.

Instalação	Capacidade		Implantação	Operação
	Ton./dia	R\$	R\$/ton/dia	R\$/ton/dia
Aterro de RCC	81,50	768.405,00	9.428,28	9,00

Fonte: Elaborado por B&B Engenharia Ltda., 2015.

3.2.1. Critérios de Dimensionamento

Para o gerenciamento dos resíduos da construção civil em consonância com as diretrizes, critérios e procedimentos estabelecidos pela resolução Conama 307/2002, são necessárias instalações para o manejo, reaproveitamento e disposição final destes resíduos.

A recomendação é que se utilizem as seguintes instalações: Pontos de Entrega Voluntária – PEV's (NBR 15.112), Áreas de Transbordo e Triagem – ATT's (NBR 15.112), Áreas de Reciclagem (NBR 15.114) e Aterros de Resíduos de Construção Civil e Inertes (NBR 15.114).

O número de instalações necessárias para o manejo dos Resíduos da Construção Civil (RCC) e Resíduos Volumosos (RV) depende do porte do município. Por se tratar de instalações que objetivam atrair resíduos, sua proximidade do local de geração é essencial. A gestão preventiva e de apoio à coleta seletiva será efetiva quanto maior for a distribuição de PEV's, e em menor quantidade ATT's, pela área urbana. O Quadro 1, a seguir, apresenta a definição das instalações para manejo de RCC e volumosos, de responsabilidade pública, em municípios com dimensões típicas, de acordo com modelagem definida pelo Ministério das Cidades e Ministério do Meio Ambiente.

Quadro 1 - Definição das instalações para manejo de RCC e RV, da responsabilidade pública, em municípios com dimensões típicas.

População Aproximada (hab)	Resíduos de entrega voluntária em pequenas quantidades	Resíduos oriundos da Limpeza Coletiva	Resíduos oriundos das obras públicas	Destinação Final do RCC Classe A	Nº de instalações	Norma Técnica Brasileira
200 mil	PEV's		ATT's	Aterro RCC	PEV's: 8	NBR-15.112
					ATT's: 2	NBR-15.112
					Aterros: 2	NBR-15.113
100 mil	PEV's		ATT's	Aterro RCC	PEV's: 4	NBR-15.112
					ATT's: 1	NBR-15.112
					Aterros: 1	NBR-15.113
75 mil	PEV's		ATT's	Aterro RCC	PEV's: 3	NBR-15.112
					ATT's: 1	NBR-15.112
					Aterros: 1	NBR-15.113
50 a 25 mil		PEV Central		Aterro RCC	PEV Central: 1	NBR-15.112
					PEV simplificado: 1	NBR-15.112
Abaixo de 25 mil		PEV Central PEV Simplificado		Aterro RCC	PEV Central: 1	NBR-15.112
					Aterros: 1	NBR-15.113

Obs: RCD = RCC: Resíduos da Construção Civil; RV: Resíduos Volumosos.

Fonte: Estudos dos Custos Relacionados com a Constituição de Consórcios Públicos de Resíduos Sólidos Urbanos (MMA, 2009).

4. CRITÉRIOS DE APURAÇÃO DE CUSTOS DE INVESTIMENTOS EM DRENAGEM URBANA E MANEJO DAS ÁGUAS PLUVIAIS

Para estimativa dos custos de expansão do sistema de micromedição adotou-se o seguinte critério:

- Custo unitário de implantação de sistema de microdrenagem = R\$ 12.000.000,00 por km² de área urbanizada.

1) Sistemas de Macrodrenagem

Para análise das ações necessárias para adequação do sistema de macrodrenagem foram consideradas as seguintes medidas estruturais:

- Implantação de Parques Municipais;
- Implantação de Reservatórios de Amortecimento de Cheias;
- Intervenções em canal (canalização ou estabilização de margens);
- Intervenções em travessias.

a) Critérios de Dimensionamento e Apuração de Custos

Os custos relacionados à intervenções de caracter estrutural analisadas foram baseados em custos unitários médios, habitualmente usados em estudos de concepção de manejo de águas pluviais.

Os critérios de dimensionamento a apuração de custos das intervenções são apresentados a seguir. Particularmente em relação aos custos relacionados às intervenções de caracter estrutural analisadas foram baseados em custos unitários médios, habitualmente usados em estudos de concepção de manejo de águas pluviais.

Implantação de Parques Municipais.

As dimensões são definidas com base na lei de APP e no espaço disponível, o custo de um parque está em torno de R\$ 50-90 / m². Vai variar de acordo com a quantidade de intervenções a serem realizadas.

Implantação de Reservatórios de Amortecimento de Cheias.

Os custos unitários de implantação de reservatórios de amortecimento de cheias (piscinões) estão na faixa de R\$ 140,00/m³ a R\$ 400,00:m³. dependendo da quantidade de intervenções a serem realizadas. A título de exemplo, os novos piscinões previstos para a Região Metropolitana de São Paulo (RMSP), estão na faixa de R\$ 140,00/m³ a R\$ 285,00/m³.

Como não há elementos para apuração do volume necessário, são adotados os volumes eventualmente previstos em estudos da bacia hidrográfica municipal, ou no caso da não existência de tais estudos, são estimados volumes utilizados em situações similares.

🚧 Intervenções em canal (canalização ou estabilização de margens).

Canais em torno de R\$ 3.000,00-5.000,00 / m linear.

🚧 Intervenções em travessias.

Considerou-se custo unitário de R\$ 120.000,00 por área da secção da travessia.

As dimensões dependem de cada situação.

ANEXO III

EVIDÊNCIAS DE MOBILIZAÇÃO SOCIAL NO MUNICÍPIO DE IPEÚNA NO PROCESSO DE ELABORAÇÃO DO PLANO MUNICIPAL DE SANEAMENTO BÁSICO E DO PLANO MUNICIPAL DE GESTÃO INTEGRADA DE RESÍDUOS SÓLIDOS

DIVULGAÇÃO DO PMSB E PMGIRS À POPULAÇÃO

Estudantes de Ipeúna recebem folheto explicativo sobre o PMSB e PGIRS

Os alunos da rede pública de todas as escolas de Ipeúna estão recebendo nesta semana folheto explicativo sobre a importância da elaboração do Plano Municipal de Saneamento Básico (PMSB) e do Plano de Gestão Integrada de Resíduos Sólidos (PGIRS).

A iniciativa faz parte das ações previstas no Plano de Mobilização Social, firmado entre a Prefeitura e a B&B Engenharia, empresa responsável pela elaboração dos Planos, por meio da parceria com a Agência das Bacias Hidrográficas do PCJ.

De acordo com a secretária de Projetos e Obras, Maria da Graça Guilherme Favarin, o PMSB e o PGIRS são de fundamental importância para definir as diretrizes dos serviços públicos relacionados ao abastecimento de água, coleta, transporte e tratamento de esgoto e manejo de águas pluviais e de resíduos sólidos.

"O PMSB tem por objetivo a caracterização e diagnóstico das condições atuais do sistema de abastecimento de água potável, esgotamento sanitário, limpeza urbana e manejo de resíduos sólidos,



drenagem e manejo das águas pluviais e urbanas", explica. Já o PGIRS, continua a secretária, visa o controle e a fiscalização do destino final dos resíduos gerados pelas residências, atividades industriais, estabelecimentos de serviços de saúde, construtores, mineradoras, empresas de prestação de serviços, entre outros.

A secretária explica ainda que a distribuição dos folhetos é importante para que a população compreenda o que são o PMSB e PGIRS e desta forma possa participar da aprovação dos planos durante audiência pública marcada inicialmente para maio, mas prorrogada para outubro deste ano, em função da inclusão do estudo

da Composição Gravimétrica dos Resíduos Sólidos, solicitado pelo PCJ. "Além disso, está disponível o Sistema Linha Direta com a Secretaria de Projetos e Obras, Serviços Públicos e Saneamento Básico pelo telefone 3576.9002, através do qual a população poderá esclarecer suas dúvidas sobre os planos", esclarece.

● cidades ● ● ● ●

Alunos se conscientizam

Estudantes da rede pública de Ipeúna receberam folheto explicativo sobre o Plano Municipal de Saneamento Básico (PMSB) e do Plano de Gestão Integrada de Resíduos Sólidos (PGIRS). Objetivo é conscientizar para audiência pública que acontece em outubro

Divulgação
jornalismo@jriociaro.com.br

Os alunos da rede pública de todas as escolas de Ipeúna estão recebendo nesta semana folheto explicativo sobre a importância da elaboração do Plano Municipal de Saneamento Básico (PMSB) e do Plano de Gestão Integrada de Resíduos Sólidos (PGIRS). A iniciativa faz parte das ações previstas no Plano de Mobilização Social, firmado entre a Prefeitura e a B&B Engenharia, empresa responsável pela elaboração dos Planos, por meio da parceria com a Agência das Bacias Hidrográficas do PCJ.

De acordo com a secretária de Projetos e Obras, Maria da Graça Guilherme Favarin, o PMSB e o

PGIRS são de fundamental importância para definir as diretrizes dos serviços públicos relacionados ao abastecimento de água, coleta, transporte e tratamento de esgoto e manejo de águas pluviais e de resíduos sólidos.

A secretária explica ainda que a distribuição dos folhetos é importante para que a população compreenda o que são o PMSB e PGIRS e desta forma possa participar da aprovação dos planos durante audiência pública marcada para outubro deste ano. Além disso, está disponível o Sistema Linha Direta com a Secretaria de Projetos e Obras, Serviços Públicos e Saneamento Básico pelo telefone 3576-9002, através do qual a população pode esclarecer suas dúvidas.



Ipeúna distribui folhetos aos alunos da rede pública sobre o PMSB e PGIRS



Técnicos da B&B apresentam diagnóstico dos sistemas de saneamento básico do município

Foto: Divulgação



Técnicos da B&B Engenharia apresentaram na quinta-feira (04), no plenário da Câmara de Vereadores de Ipeuna, o diagnóstico da situação da prestação dos serviços de saneamento básico e seus impactos nas condições de vida e no meio ambiente natural em Ipeuna. Estiveram presentes à reunião o Grupo de Trabalho, composto por funcionários das secretarias municipais e entidades locais, e representantes da Fundação Agência das Bacias PCJ.

O Diagnóstico dos Sistemas é a terceira etapa do cronograma para elaboração do Plano Municipal de Saneamento Básico (PMSB) e do Plano de Gestão Integrada de Resíduos Sólidos (PGIRS). O documento foi preparado com base nos dados coletados durante visitas técnicas, realizadas no primeiro semestre deste ano, às uni-

dades básicas que compõem o sistema de abastecimento de água e de esgotamento sanitário e também em informações fornecidas pela Prefeitura.

Durante a reunião, os representantes do Grupo de Trabalho e da Agência das Bacias de PCJ solicitaram a atualização, revisão e inclusão de dados que serão importantes para a apresentação de prognóstico e alternativas para universalização dos serviços de saneamento, que é a próxima etapa prevista no cronograma de elaboração do PMSB e do PGIRS.

De acordo com a secretária de Projetos e Obras Maria da Graça Favarin, integrante do Grupo de Trabalho, o PMSB e o PGIRS têm por objetivo a caracterização e diagnóstico das condições atuais dos sistemas existentes, apontando as causas das deficiências encontradas, hem-

como a definição, e respectivo cronograma de implantação, dos programas, projetos e ações necessárias, para atendimento das necessidades futuras, para um horizonte de planejamento de 20 anos.

"Estes documentos irão subsidiar a Política Municipal de Saneamento, que irá dotar o município de instrumentos para a gestão dos serviços de saneamento básico".

Para que a população compreenda o que são o PMSB e PGIRS e desta forma possa participar da aprovação dos planos durante audiência pública para o mês de outubro, está disponível o Sistema Linha Direta com a Secretaria de Projetos, Obras, Serviços Públicos e Saneamento Básico pelo telefone 3576.9002, através do qual a população poderá esclarecer suas dúvidas sobre os Planos.

Ban

A Banda
pal de Ipeúna
do (06), às 2
munitário "A
o III Conce
noras, sob
Ricardo Ab
com entrad
participaçõe
ral Vozes do
quia Nossa
ceição de Ip
Richard Ton

O conce
temático con
ferenciado, c
mente por Ier
E o vento lev
Jones, Harry
tros. O públ
com uma do
tema do co
com a instala

Nos últim
apresentaçõe
região, a Ban
sentou a co
nense e da re
tações perf
milton de o
da MPB e o
compostos
sempre arra
entusiasmada

Criada es
grada pela e
de musical.

**Em l
ati**



Apresentado cronograma de trabalho para execução do Plano de Saneamento

Foto: Divulgação

A B&B Engenharia apresentou na tarde da terça-feira (03), no plenário da Câmara Municipal, o plano de trabalho para a elaboração dos Planos Municipais de Saneamento Básico (PMSB), Plano de Gestão Integrada de Resíduos Sólidos do Município de Ipeúna (PGIRS) e o Plano de Mobilidade Social. O encontro teve a presença do prefeito, Ildebran Prata; da secretária de Projetos e Obras, Maria da Graça Guilherme Favarin; do secretário de Educação, Cultura e Meio Ambiente, Tiago Alves de Souza; do engenheiro, Luiz Antonio Scotton, da Casa da Agricultura; além de representantes da Agência das Bacias PCJ e de diversos setores da comunidade.

De acordo com Maria da Graça, o Plano de Saneamento Básico tem por objetivo organizar no município o abastecimento de água potável, o esgotamento sanitário, o manejo dos resíduos sólidos, a drenagem e o manejo das águas pluviais urbanas. Já o Plano de Gestão Integrada de Resíduos Sólidos é o planejamento que um município faz para um cenário de 20 anos, com revisões pelo menos a cada 4 anos sobre a gestão e o gerenciamento de resíduos sólidos que o município pretende realizar.

"A elaboração dos planos de saneamento municipais é obrigatória a partir da Lei Federal nº 11.445/2007. Sem o PMSB as prefeituras não poderão mais receber recursos federais a partir de 2014", explica Maria da Graça. Para a elaboração do PMSB, o município firmou parceria com a Agência das Bacias PCJ, por meio do Plano de Aplicação Pari-mutual das Bacias Hidrográficas dos Rios Piracicaba,



Capivari e Jundiá – PAP-PCJ, que prevê a elaboração dos referidos planos para os municípios. Durante a reunião foi aprovada a nomeação de Maria da Graça e Bruno Lourenço da Silva, como coordenadora e suplente, do Grupo de Trabalho Local, respectivamente. A B&B Engenharia apresentou escopo do plano de trabalho e também do Plano de Mobilização Social.

O Plano de Mobilidade Social apresentado pela B&B deve ser analisado e aprovado pelo Grupo de Trabalho Local até a próxima semana. A partir daí, a B&B estará fazendo a coleta de dados, por meio de checklist (lista de verificação) e visitas técnicas para apresentação de um diagnóstico da situação da prestação dos serviços de saneamento básico e seus impactos nas condições de vida e no meio ambiente natural. Com esses dados será gerado o PMSB com a finalidade de planejar as ações a serem implantadas nos próximos anos para melhoria da si-

tução no município.

Para que a população compreenda o que são o PMSB e PGIRS e desta forma possa participar da aprovação dos planos durante audiência pública marcada para 14 de maio de 2014 estará sendo disponibilizada nos sites da Prefeitura e Câmara Municipal de Ipeúna uma cópia do plano de trabalho (para visualizar clique no link). Além disso, está disponível o Sistema Linha Direta com a Secretaria de Projetos, Obras, Serviços Públicos e Saneamento Básico pelo telefone 3576.9002, através do qual a população poderá esclarecer suas dúvidas sobre os Planos. Também serão entregues diretamente na casa do contribuinte panfletos explicativos em anexo à conta de água, e ainda distribuídos em pontos estratégicos. "Convidaremos os conselhos municipais para participarem das reuniões sobre os planos, como forma de informar a população sobre o andamento dos planos", comenta Maria da Graça.

Prefeitura do Município

IPEÚNA 50 ANOS

Desenvolvimento, Compromisso e Trabalho

PRESTANDO CONTAS #MAY2015

Município ganha moderna escola de Educação Infantil e amplia vagas na rede municipal.
Páginas 14 e 15

SAÚDE	SANEAMENTO	MELHOR IDADE
PREFEITO ANUNCIA PROJETO PARA HOSPITAL O objetivo é adequar as instalações da Unidade Básica de Saúde e a partir delas, projetar o Hospital Municipal. Página 3	NOVA ETE: 100% DE ESGOTO TRATADO Investimento de R\$ 5,8 milhões garantirá também 100% de esgoto tratado até meados de 2015. Página 7	CENTRO DE CONVIVÊNCIA DO IDOSO Idosos terão instalações mais adequadas para a realização de atividades de socialização e lazer. Página 8

Plano Municipal de Saneamento Básico



Plano de Gestão Integrada de Resíduos Sólidos Ipeúna-SP

O que é saneamento básico?

É o conjunto de medidas tomadas para garantir o abastecimento de água, coleta, transporte e tratamento de esgoto, manejo de água pluviais e de resíduos sólidos, serviços considerados essenciais para prevenir doenças, minimizar a poluição e promover a saúde pública e ambiental.

O que é Plano Municipal de Saneamento Básico (PMSB)?

É a ferramenta que define diretrizes e metas para os serviços públicos de saneamento básico. O PMSB deve expressar o compromisso coletivo da sociedade em relação à forma de construir o futuro do saneamento. A elaboração do plano começa com a análise da realidade do município. A partir daí se define como serão alcançados objetivos e metas para melhorar essa realidade.

O que são resíduos sólidos?

É tudo aquilo não aproveitado nas atividades humanas, proveniente das indústrias, comércio e residências. Como resíduos encontramos o lixo, produzido de diversas formas, e todo aquele material que não pode ser jogado ao lixo, por ser tóxico ou prejudicial ao meio ambiente.

O que é Plano Municipal de Gestão Integrada dos Resíduos Sólidos (PGIRS)?

É o planejamento que o município faz do tratamento e destino final dos resíduos gerados pelas atividades industriais, estabelecimentos de serviços de saúde, construtores, mineradoras, empresas de prestação de serviços, entre outros.

Qual a importância do Plano Municipal de Saneamento Básico e do Plano Municipal de Gestão de Resíduos Sólidos para a nossa cidade?

Os planos são de fundamental importância para a cidade, sobretudo porque permitirão dotar o município de instrumentos para a gestão dos serviços de saneamento básico e dos resíduos sólidos de forma a garantir a melhoria da qualidade de vida da população e o desenvolvimento sustentável do município. Além disso, somente com os planos aprovados é que o município poderá pleitear recursos junto ao Governo Federal, conforme a Lei Federal nº 11.445/2007.

Por que você deve participar?

Sua participação é muito importante para melhorarmos os serviços de abastecimento de água, esgotamento sanitário, coleta e descarte de resíduos sólidos, manejo de águas pluviais. E aí? Vai cruzar os braços ou vai participar?

Saiba mais pelo sistema Linha Direta com a Secretaria Municipal de Projetos e Obras, Serviços Públicos e Saneamento Básico pelo telefone (19) 3576-8002



Prefeitura realiza audiência pública para aprovação do PMSB E PMGIRS de Ipeúna

Foto: Divulgação



A Prefeitura de Ipeúna convida toda a população para participar de Audiência Pública que será realizada na quarta-feira da próxima semana, 21, às 10h, e irá deliberar e aprovar o conteúdo final do Plano Municipal de Saneamento Básico (PMSB) e do Plano Municipal de Gestão Integrada de Resíduos Sólidos (PMGIRS).

A audiência acontecerá no plenário da Câmara de Vereadores, localizada no Paço Municipal, e contará com a presença dos representantes do Grupo de Trabalho local, representantes dos poderes Executivo e Legislativo, da Agência das Bacias Hidrográficas do PCJ e da B&B Engenharia, responsável pela elaboração dos planos.

A elaboração dos documentos é fruto de uma parceria entre Prefeitura de Ipeúna e a Agência das Bacias Hidrográficas do PCJ, que contratou empresa especializada para a elaboração dos documentos que abrangem o conjunto de serviços, infraestruturas e instalações operacionais, relativo aos processos de abastecimento de água potável, esgotamento sanitário, limpeza urbana, manejo de resíduos sólidos e drenagem e manejo das águas pluviais em todo o município.

De acordo com o prefeito Ildebran Prata, a elaboração

dos planos atende a Lei Federal nº 11.445/2007. "O PMSB e o PMGIRS são instrumentos estratégicos de planejamento e de gestão participativa, pois serão as referências no desenvolvimento da cidade auxiliando nos serviços de saneamento básico e gestão dos resíduos sólidos. Com os planos prontos teremos políticas públicas que nos permitirão apresentar as metas que a cidade precisa cumprir e poderemos buscar recursos federais para implantar as melhorias necessárias", afirma.

Para que a população compreenda melhor o que são o PMSB e PMGIRS e desta forma possa participar da aprovação dos planos durante audiência pública, está disponível o Sistema Linha Direta com a Secretaria de Projetos, Obras, Serviços Públicos e Saneamento Básico pelo telefone 3576.9002, através do qual a população poderá esclarecer suas dúvidas sobre os Planos e também consultar o documento no site da Prefeitura a partir da terça-feira (13), no endereço: www.ipeuna.sp.gov.br.

Após sua elaboração, os planos seguem para a Câmara de Vereadores para serem aprovados pelo legislativo e em seguida para o prefeito municipal para serem sancionados e assim se tornarem lei.

Saneamento Básico

Plano Municipal

Até meados do segundo semestre de 2015, o município de Ipeúna contará com o Plano Municipal de Saneamento Básico (PMSB) e com o Plano Municipal de Gestão Integrada de Resíduos Sólidos (PMGIRS), em conformidade com a Lei Federal nº 12.305/2010. Os documentos estão sendo elaborados pela B&B Engenharia e devem ser aprovados por meio de audiência pública.

O PMSB e o PMGIRS têm por objetivo a caracterização e diagnóstico das condições atuais dos sistemas existentes, apontando as causas das deficiências encontradas, bem como a definição, e respectivo cronograma de implantação, dos programas, projetos e ações necessárias, para atendimento das necessidades futuras, para um horizonte de planejamento de 20 anos. Estes documentos irão subsidiar a Política Municipal de Saneamento,



que irá dotar o município de instrumentos para a gestão dos serviços de saneamento básico.

Para que a população compreenda o que são o PMSB e PMGIRS e desta forma possa participar da aprovação dos planos durante audiência pública, com data a ser definida, está disponível o Sistema Linha Direta com a Secretaria de Projetos e Obras pelo telefone 3576.9002, através do qual a população poderá esclarecer suas dúvidas sobre os Planos.

Leitura e emissão simultânea

Desde outubro passado, os contribuintes estão recebendo a conta de água de forma simultânea à leitura. A medida, segundo o Setor de Arrecadação da Prefeitura, garante mais qualidade, agilidade e transparência nos serviços. A principal vantagem do novo sistema é evitar possíveis divergências de leitura.

Planos Municipais da área de saneamento são aprovados com ressalvas em audiência pública

Foto: Divulgação



Na manhã desta quarta-feira, em audiência pública realizada no plenário da Câmara Municipal de Vereadores de Ipeúna, foram aprovados o Plano Municipal de Saneamento Básico (PMSB) e o Plano Municipal de Gestão Integrada de Resíduos Sólidos (PMGIRS).

Contudo, o Grupo de Trabalho solicitou uma revisão nos valores sugeridos para investimentos no plano de ações apontadas no prognóstico para esgotamento sanitário.

Após, a revisão dos valores,

será elaborado projeto de Lei para a Câmara de Vereadores, e depois de aprovado pelos vereadores e sancionado pelo prefeito, os planos passarão a ser referência técnica de desenvolvimento do município, até 2034. Ambos os documentos fixam diretrizes que irão pautar as ações ligadas ao saneamento em seus quatro eixos principais: abastecimento de água potável; esgotamento sanitário; limpeza urbana e manejo de resíduos sólidos; e drenagem. Ipeúna teve seus

planos elaborados pela B&B Engenharia, por meio de uma parceria com a Agência das Bacias Hidrográficas do PCJ, que contratou a empresa responsável.

Na abertura do evento, a secretária de Projetos e Obras Maria da Graça Guilherme Favarin enfatizou a importância dos Planos e ressaltou o esforço dos servidores envolvidos no processo, agradeceu a participação popular e a presença de todos no evento.

Em seguida, Mayara Oliveira Maia Silva, da B&B Engenharia fez uma explanação dos planos, abrindo, em seguida, à participação popular.

Ao final do evento, o prefeito Ildebran Prata comentou sobre os planos. "Após, a revisão dos valores encaminharemos um projeto de lei à Câmara de Vereadores, e após aprovado, buscaremos mais recursos financeiros para a realização de obras e ações". Os docu-

mentos são exigências da lei federal 11.445/2007, para que os municípios tenham acesso aos recursos previstos no orçamento para a universalização do serviço no país.

O município precisará investir R\$ 24 milhões em 20 anos para realizar todas as ações previstas no PMSB e no PMGIRS – considerando os valores atuais. Para ações em curto prazo (até 2018), em médio prazo (de 2019 a 2022) e, em longo prazo (entre 2023 e 2034).

Também esteve presente à audiência, o presidente da Câmara, Alécio Pazzetto; os vereadores, Adilson Rodrigues da Silva e Joel Feliciano da Silva; os secretários de Educação, Cultura, Esportes e Meio Ambiente, Tiago Alves de Souza; e de Saúde, Diego Heron Pinheiro; o diretor de Projetos e Obras, Bruno Lourenço da Silva; servidores municipais e membros da comunidade.

REALIZAÇÃO DE REUNIÕES DE DISCUSSÃO E APROVAÇÃO DOS PRODUTOS



AUDIÊNCIA PÚBLICA

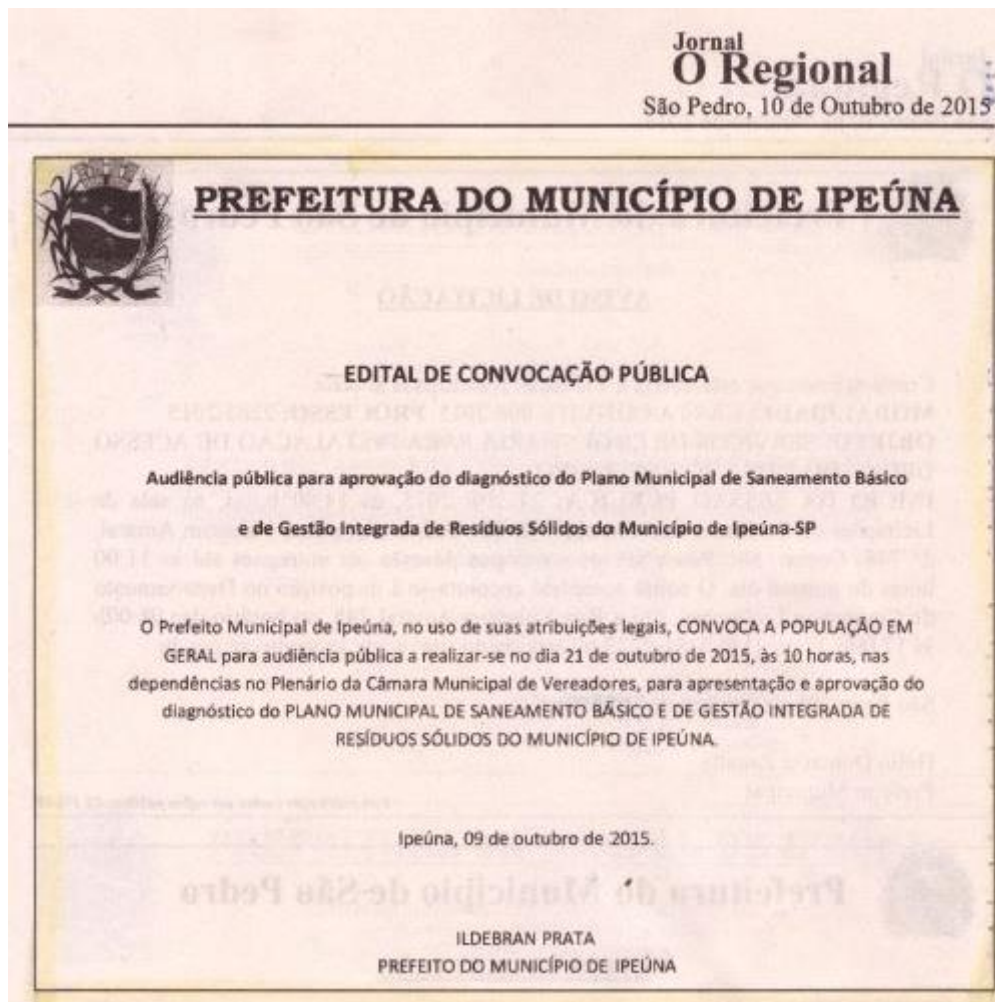

10

Prefeitura realiza audiência pública para aprovação do PMSB E PMGIRS



Notícias - Notícias 2015

sex, 09 de outubro de 2015 15:57

A Prefeitura de Ipeúna convida toda a população para participar de Audiência Pública que será realizada na quarta-feira, 21, às 10h, e irá deliberar e aprovar o conteúdo final do Plano Municipal de Saneamento Básico (PMSB) e do Plano Municipal de Gestão Integrada de Resíduos Sólidos (PMGIRS). A audiência acontecerá no plenário da Câmara de Vereadores, localizada no Paço Municipal, e contará com a presença dos representantes do Grupo de Trabalho local, representantes dos poderes Executivo e Legislativo, da Agência das Bacias Hidrográficas do PCJ e da B&B Engenharia, responsável pela elaboração dos planos.

A elaboração dos documentos é fruto de uma parceria entre Prefeitura de Ipeúna e a Agência das Bacias Hidrográficas do PCJ, que contratou empresa especializada para a elaboração dos documentos que abrangem o conjunto de serviços, infraestruturas e instalações operacionais, relativo aos processos de abastecimento de água potável, esgotamento sanitário, limpeza urbana, manejo de resíduos sólidos e drenagem e manejo das águas pluviais em todo o município.

De acordo com o prefeito Ildebran Prata, a elaboração dos planos atende a Lei Federal nº 11.445/2007. "O PMSB e o PMGIRS são instrumentos estratégicos de planejamento e de gestão participativa, pois serão as referências no desenvolvimento da cidade auxiliando nos serviços de saneamento básico e gestão dos resíduos sólidos. Com os planos prontos teremos políticas públicas que nos permitirão apresentar as metas que a cidade precisa cumprir e poderemos buscar recursos federais para implantar as melhorias necessárias", afirma.

Para que a população compreenda melhor o que são o PMSB e PMGIRS e desta forma possa participar da aprovação dos planos durante audiência pública, está disponível o Sistema Linha Direta com a Secretaria de Projetos, Obras, Serviços Públicos e Saneamento Básico pelo telefone 3576.9002, através do qual a população poderá esclarecer suas dúvidas sobre os Planos e também consultar o documento no site da Prefeitura a partir da terça-feira (13), no endereço: www.ipeuna.sp.gov.br. Após sua elaboração, os planos seguem para a Câmara de Vereadores para serem aprovados pelo legislativo e em seguida para o prefeito municipal para serem sancionados e assim se tomarem lei.







MATÉRIAS DIVERSAS ACERCA DO DESENVOLVIMENTO DO PMSB E PMGIRS

Encontram-se disponíveis nos seguintes links:

http://www.ipeuna.sp.gov.br/portal/index.php?option=com_content&view=article&id=1261:pmsb-e-pmgirs-sao-aprovados-com-ressalvas

http://www.ipeuna.sp.gov.br/portal/index.php?option=com_content&view=article&id=1256:pmsb-e-pmgirs-audiencia-publica-sera-na-quarta-feira

http://www.ipeuna.sp.gov.br/portal/index.php?option=com_content&view=article&id=1249:prefeitura-realiza-audiencia-publica-para-aprovacao-do-pmsb-e-pmgirs

http://www.ipeuna.sp.gov.br/portal/index.php?option=com_content&view=article&id=1202:pmsb-e-pmgirs-devem-ser-entregues-em-dezembro

14

http://www.ipeuna.sp.gov.br/portal/index.php?option=com_content&view=article&id=1142:entrega-do-plano-de-saneamento-basico-tem-nova-data

http://www.ipeuna.sp.gov.br/portal/index.php?option=com_content&view=article&id=775:plano-de-saneamento-cronograma-de-trabalho-e-apresentado

http://www.ipeuna.sp.gov.br/portal/index.php?option=com_content&view=article&id=784:prefeitura-aprova-plano-de-mobilizacao-social

ANEXO IV

ATA DA AUDIÊNCIA PÚBLICA PARA APRESENTAÇÃO DO PLANO MUNICIPAL DE SANEAMENTO BÁSICO E DO PLANO MUNICIPAL DE GESTÃO INTEGRADA DE RESÍDUOS SÓLIDOS DO MUNICÍPIO DE IPEÚNA.



ATA DE AUDIÊNCIA PÚBLICA

ATA DA AUDIÊNCIA PÚBLICA PARA DISCUSSÃO E APROVAÇÃO DO PLANO MUNICIPAL DE SANEAMENTO BÁSICO (PMSB) E DO PLANO MUNICIPAL DE GESTÃO INTEGRADA DE RESÍDUOS SÓLIDOS (PMGIRS) DO MUNICÍPIO DE IPEÚNA/SP.

Aos vinte e um dias do mês de outubro de 2015, realizou-se na Câmara Municipal de Ipeúna, a Audiência Pública para discussão e aprovação do Plano Municipal de Saneamento Básico e do Plano Municipal de Gestão Integrada de Resíduos Sólidos.

A abertura foi realizada pela Srt^a. Mayara Maia, representante da empresa B&B Engenharia, agradecendo a presença de todos os participantes e explicando aos presentes os meios pelos quais a Prefeitura Municipal se utilizou para disponibilizar o PMSB e o PMGIRS para consulta pública.

A mesma esclareceu que a apresentação aborda resumidamente o conteúdo do PMSB e PMGIRS, dando destaque às proposições e investimentos em cada um dos eixos do saneamento básico. Foi ressaltado que as informações de diagnóstico dos sistemas e demais detalhamentos encontram-se disponibilizados em sua íntegra nos canais digitais da Prefeitura Municipal.

Em sequência, a Srt^a. Aline Meneses, representante da Fundação Agência das Bacias PCJ, foi convidada a realizar pronunciamento.

A Srt^a. Aline Meneses saudou a todos os presentes e relatou brevemente o histórico dos trabalhos desenvolvidos, os quais foram iniciados em outubro de 2013, a fim de se elaborar os Planos Municipais de Saneamento Básico e Planos Municipais de Gestão Integrada dos Resíduos Sólidos de vinte e quatro municípios, que compõem a Bacia PCJ, e que ainda não possuíam tais planos.

Em seguida, a Srt^a. Mayara Maia esclareceu que os documentos disponibilizados constituem a versão preliminar, uma vez que os mesmos são passíveis de alterações após os questionamentos e discussões ocorrentes na audiência pública, sendo que após a mesma, são realizadas as eventuais alterações e então efetuada a entrega da Versão Final.

Estabeleceu-se a metodologia de prosseguimento da audiência pública, definindo-se que a apresentação seria efetuada ininterruptamente, de forma que os questionamentos e intervenções do público ocorressem apenas ao final da apresentação.

A palavra foi passada ao Sr. Prefeito Municipal, porém a Sr^a. Graça Favarin membro do Grupo de Trabalho Local, que saudou os presentes e agradeceu a presença de todos, em seu pronunciamento ressaltou a importância do acompanhamento na elaboração e implantação do PMSB e PMGIRS por parte do município.

A Srt^a. Mayara Maia, representante da B&B Engenharia Ltda., realizou a apresentação do PMSB e PMGIRS.

Ao findar a apresentação, deu-se aos presentes a oportunidade de realizar os questionamentos acerca do conteúdo apresentado.

Os questionamentos tiveram início com a manifestação verbal do Sr. José Antônio de Campos, vice-prefeito e munícipe de Ipeúna, que questionou quanto ao surgimento de fato novo, onde haja necessidade de fazer algum tipo de correção, se as alterações podem ser inseridas posteriormente.

- A Srt^a. Mayara Maia informou que sim, enfatizando ainda a obrigatoriedade da revisão do plano em prazo não superior a quatro anos.

Foi solicitado, pela Fundação Agência das Bacias PCJ, que seja analisada a possibilidade de rever o prazo do horizonte de projeto (2015-2034).

Foi solicitado pela Srt^a. Aline Meneses, representante da Fundação Agência das Bacias PCJ, para avaliar se há algum tipo de obra ou investimento previsto para o ano de 2015, levando em consideração que neste ano nada mais vai ser feito.

Foi questionado pelo Sr. José Antônio de Campos, se há algum investimento do governo federal que já possa ser solicitado pelo município para implantação das propostas estabelecidas nos PMSB e PMGIRS.



ATA DE AUDIÊNCIA PÚBLICA

- Foi esclarecido tanto pelos representantes da B&B Engenharia quanto da Fundação Agência das Bacias PCJ, que há a necessidade de elaboração de projetos para a solicitação de recursos.

Foi informado pelo Sr. Ildebran Prata, prefeito municipal, que os valores orçados para as reais necessidades de investimentos no Sistema de Esgotamento Sanitário estão aquém dos valores esperados, assim ficou definido que tal solicitação será analisada de acordo com a orientação do município. As alterações devem ser feitas no Núcleo Urbano Lajeado Portal dos Nobres.

Ficou decidido que o município irá fornecer todas as informações necessárias para a realização dos ajustes solicitados até o dia 26.10.15.

Foi informado pelo Sr. Bruno Lourenço que a estação de tratamento de esgoto para o Núcleo, foi alterada de compacta para lagoas. As Informações também serão fornecidas.

Encerradas as intervenções, a Srt^a. Mayara Maia, agradeceu a contribuição de todos os presentes e ressaltou que os questionamentos serão analisados e as alterações necessárias serão efetuadas.

Assim, encerrou-se a Audiência Pública.

Audiência Pública Para Apresentação da Versão Preliminar do PMSB e PMGIRS do Município de Ipeúna

Data: 21/10/2015



Nome Completo - legível	Contato Telefônico	E-mail	Assinatura
1 LUCIANO CARVALHO GETHY	16 88113 2156	LEGEROSA@HOTMAIL.COM	
2 OLIVEIRA DA SILVA PEDRO MENEZES	(19) 3437-2100 (R4)	alimed@agenciapcy.org.br	
3 Adair Adriano de Oliveira Medeiros	(19) 3437 1188	bibustaca@com.com	
4 Paulo Santos da Moura	(19) 99703-1043	paulektho21@gmail.com	
5 DIEGO HELMUTHEIRO	(19) 99686 0516	SAUDE@REDM-SILVIO.BR	
6 José Antonio de Campos	(19) 99837-2362	governo@ipeuna-st.gov.br	
7 Jap Luciano de M. V.	11-9988756672	governo@ipeuna-st.gov.br	
8 José Paulo de L.	996058997	governo@ipeuna-st.gov.br	
9 Figo Alves de Souza	99776-6965	figo@ipeuna.com	
10 Luiz Aurino Szwarc	19-35761229	luiz.szwarc@art.sp.gov.br	
11 ARNALDO S. DE CARVALHO	(19) 999398144	arnaldos.carvalho@bol.com.br	
12 BRUNO LOURENÇO DA SILVA	(19) 3516-9002	engenharia@ipeuna.sp.gov.br	
13 Pedro José Paulino	998379386	---	
14 ALÉCIO PRATTO	(19) 998376446	aleu@pratto@hotmail.com	
15 MARIA DA GRACIA V. FAVARIN	(19) 9.9837-2319	engenharia@ipeuna.sp.gov.br	

Audiência Pública Para Apresentação da Versão Preliminar do PMSB e PMGIRS do Município de Ipeúna

Data: 21/10/2015



	Nome Completo - Ipeúna	Contato Telefônico	E-mail	Assinatura
16	Adilson Rodrigues da Silva	(19) 99655-5555	adilsonbportel@gmail.com	
17	Leandra Leal de S. Lucas	(11) 99150-8819	leandra@bbengenharia.com.br	
18	Jose Carlos Leitão	(19) 99972-4448	leitor@bbengenharia.com.br	
19	Thayna Meira Silva	19 969431990	Thayna@bbengenharia.com.br	
20	Juliano A. de Carvalho	(11) 96283 8348	Juliano@bbengenharia.com.br	
21				
22				
23				
24				
25				
26				
27				
28				
29				
30				



IPEÚNA
PLANO MUNICIPAL DE SANEAMENTO BÁSICO
E PLANO MUNICIPAL DE GESTÃO INTEGRADA DE
RESÍDUOS SÓLIDOS